

viktigere var etableringen av Det sentrale folkeregisteret i 1964 da alle bosatte i Norge ble tildelt et unikt fødselsnummer. Tellingen i 1960 var dermed den siste da alle opplysninger ble hentet inn ved hjelp av spørreskjema. Fra og med 1970 har opplysninger om kjønn, alder, sivilstand, familietilknytning, statsborgerskap og bosted blitt hentet fra Det sentrale folkeregisteret. I 1980 ble ytterligere noen flere opplysninger hentet fra registre. Dette var for øvrig den første tellingen som ble gjennomført helt uten tellere. Skjemaene ble sendt ut og returnert via post.

Statistisk sentralbyrå (SSB) begynte altså allerede for over 30 år siden arbeidet med å effektivisere datainnsamlingen ved økt utnyttelse av registerdata. Poenget er å utnytte data som blir samlet inn til administrative formål til å lage statistikk, det vil si gjenbruk av data. Dette er en effektiv og rimelig metode sammenliknet med datainnsamling ved bruk av spørreskjema. Dessuten slipper folk å bruke tid på å fylle ut skjemaer.

Under planleggingen av tellingen i 1990 ble det vurdert om det var mulig å hente alle personopplysninger fra registre. Kvaliteten på de aktuelle registerdata var imidlertid ikke god nok til at disse alene kunne gi grunnlag for fullverdig statistikk. Registerinformasjonen måtte derfor også i denne tellingen suppleres med opplysninger hentet inn ved bruk av personskjema og boligskjema. Spørsmålene på skjemaene gjaldt vesentlig sysselsetting og yrke, arbeidsreiser, husholdningssammensetning, boliger og boforhold. Tellingen i 1990 skilte seg dessuten fra tidligere tellinger ved at spørreskjema kun ble sendt til et representativt utvalg av befolkningen, om lag 28 prosent på landsbasis.

Valg av metode og opplegg for tellingen rundt 2000

I etterkant av tellingen i 1990 satte SSB ned et utvalg som skulle gi en vurdering av opplegg og resultater. I evalueringsrapporten (Statistisk sentralbyrå 1994) ble SSB oppfordret til å intensivere sin innsats for å bedre kvaliteten på offentlige registre med sikte på statistisk anvendelighet. Utvalget understreket særlig behovet for bedre registerdata for boliger og husholdninger. Det ble også pekt på at SSB burde utvikle metoder for bedre å kunne måle kvaliteten på registerbasert statistikk.

I 1994 ble det nedsatt to arbeidsutvalg som skulle utrede innsamlingsmetoder for tellingen som var planlagt i 2000. Arbeidsutvalgene behandlet henholdsvis persondelen og bolig-/husholdningsdelen. Sentrale brukere var representert i begge arbeidsutvalgene. Utvalgene ga i sine innstillinger (Statistisk sentralbyrå 1995a og b) ingen entydige anbefalinger om innsamlingsmetode, men følgende hovedmomenter ble framhevet:

- Tellingen burde være en fulltelling
- Administrative og statistiske register burde utgjøre en dominerende del av datagrunnlaget for tellingen
- Det fantes lite registerdata for boliger og husholdninger, og det burde derfor gjennomføres en fullstendig bolig telling

På denne bakgrunn ble det besluttet at den kommende folke- og bolig tellingen skulle benytte to innsamlingsmetoder: Persondelen skulle ba-



Noen sentrale begreper

Bolig: Helårs privatbolig for en eller flere personer. Det må være atkomst uten at en må gå gjennom annen bolig. Bolig kan f.eks. være enebolig, rekkehus, leilighet i tomannsbolig/bygård/boligblokk eller hybelleilighet.

Husholdning: Alle som bor i samme bolig tilhører samme husholdning (bohusholdning). Husholdning brukes her synonymt med privathusholdning. En husholdning kan bestå av en eller flere familier.

Familie: Som familie regnes ektepar eller registrerte partnere med eller uten ugifte, hjemmeboende barn, mor/far med ugifte hjemmeboende barn eller enslige.

seres på registerdata, mens boligdelen skulle gjennomføres som en fullstendig skjemabasert telling. Dette betyr at det ikke blir sendt ut personskjema til befolkningen i forbindelse med tellingen. Derimot vil samtlige familier i landet motta et skjema med spørsmål om boligen og husholdningen. Både person- og boligdelen skal altså gjennomføres som fulltellinger, det vil si alle personer blir "talt" via registre og alle boliger og husholdninger via et boligskjema.

Skal Norge få et boligregister?

Utvalget som evaluerte tellingen i 1990 anbefalte at SSB skulle ta initiativ for å påvirke ansvarlige myndigheter til å opprette et fullverdig boligregister. Arbeidsutvalget som leverte sin innstilling i 1995 (Statistisk sentralbyrå 1995b) gikk inn for at det skulle gjennomføres en bolig- og husholdningstelling kombinert med at det ble etablert et boligregister. I forslaget lå at det skulle innføres et bolignummer som skulle legges inn i adressedelen av GAB-registeret (Register over grunneiendommer, adresser og bygninger) og i Det sentrale folkeregisteret. I 1996 ble det satt ned en styringsgruppe med representanter for de berørte etater: Statens kartverk (som ansvarlig for GAB-registeret), Skattedirektoratet (som ansvarlig for Det sentrale folkeregisteret) og SSB (som ansvarlig for folke- og bolig tellingen). Et prøveprosjekt i noen utvalgte kommuner ble gjennomført.

Styringsgruppen understreket i sin rapport til Finansdepartementet behovet for et boligregister og la også fram en kostnads kalkyle (Statistisk sentralbyrå 1997). Prosjektet kom ikke med i statsbudsjettet for 1998, men det ble satt ned en ny arbeidsgruppe med de samme etatene for å revidere de foreslåtte planene (Statistisk sentralbyrå 1998). Gruppen la fram et revidert forslag med en lavere kostnads kalkyle, noe som ikke minst skyldtes at bolig tellingens rolle i datainnsamlingen skulle utvides. En forutsetning i dette forslaget var at arbeidet med et boligregister kunne starte opp tidlig i 1999.

Gruppen pekte også på at prosjektets arbeidstittel "Opprettelse av et boligregister" var noe misvisende. Det som lå i planene var en oppgradering av to eksisterende registre: GAB-registeret og Det sentrale folkeregisteret. Prosjektet kom ikke med i statsbudsjettet for 1999, men i forbindelse med behandlingen av statsbudsjettet for 2000, vedtok Stortinget enstemmig å sette i gang det såkalte boligadresseprosjektet. En konsekvens av det opplegget og den tidsplanen som ble valgt, var at folke- og bolig tellingen måtte utsettes ett år, til november 2001.

Hvor mange boliger er det i Norge i dag?

Dette er et spørsmål det ikke er mulig å gi et fullgodt svar på. Basert på utvalgsundersøkelser kan SSB gi antall bohusholdninger, som er lik antall bebodde boliger. Men den siste statistikken som kan gi fordeling på f.eks. kommuner, er fra tellingen i 1990. Det finnes heller ikke statistikk over antall ubebodde boliger. Årsaken til disse manglene er at det ikke finnes registre som identifiserer alle boliger, og heller ikke noen som gir opplysninger om hvilke personer som bor i de ulike boligene. Mange brukere etterlyser en detaljert bolig- og husholdningsstatistikk som oppdateres oftere enn hvert tiende år.

I dag har eneboliger og rekkehus en unik adresse, mens adressen til leiligheter i hus med flere boliger (blokker etc.) normalt er den samme for hele oppgangen. Gjennom boligadresseprosjektet skal *alle* boliger i Norge få en

unik adresse. Dette skal gjøres ved at boliger i flerbolighus får et tillegg til adressen, et såkalt bolignummer, som skal registreres i adressedelen i GAB-registeret. Denne utvidede boligadressen skal også brukes i Folkeregisteret. Det betyr at hver person i fremtiden vil bli knyttet til sin bolig og ikke bare til den bygningen eller oppgangen de bor. Boligadresseprosjektet skal også oppgradere GAB-registeret med en del viktige boligopplysninger. Dette er opplysninger som i dag finnes for eneboliger og rekkehus, men som mangler for blokkleiligheter etc.

Boligadresseprosjektet – et stort prosjekt med flere aktører

Boligadresseprosjektet er et samarbeidsprosjekt mellom SSB, Statens kartverk (som forvalter av GAB-registeret) og Skattedirektoratet (som forvalter av Det sentrale folkeregisteret). SSB har prosjektledelsen. Prosjektet gjennomføres i nært samarbeid med kommunene. De totale kostnadene er 75 millioner kroner fordelt over årene 2000-2002. Kostnadene til boligtellingen er da ikke medregnet. Godt over halvparten av pengene går til kommunene som skal gjøre det meste av det praktiske arbeidet.

Prosjektet kan deles i fire faser. I første fase samordnes alle adresser i GAB-registeret og Folkeregisteret. Dette arbeidet utføres lokalt i regi av Statens kartverk og Folkeregistermyndighetene og ble i hovedsak gjennomført i 2000. I 1998 var det avvik mellom registrene for 4,5 prosent av adressene. Etter samordningen er avviket helt ubetydelig for de aller fleste kommuner.

I neste fase identifiseres alle boliger i flerbolighus (som for eksempel blokker og bygårder) som skal ha ny, utvidet adresse. Kommunene, som har adressemyndighet i Norge, har ansvaret for å gjennomføre denne fasen. Arbeidet er basert på lokalkunnskap, lokale arkiver, telefonkontakt og ved behov; besøk på de aktuelle adressene. Arbeidet ble avsluttet i september i 2001, og det var da opprettet rundt 900 000 nye adresser. Disse nye adressene er lagt inn i GAB-registeret.

I tredje fase skal boligene merkes. Alle boliger i flerbolighus får tilsendt et adressemerke som inneholder den tidligere adressen sammen med et tillegg på fem tegn. Tillegget, eller bolignummeret, består av en bokstav og fire tall. Bokstaven forteller om leiligheten ligger i en **H**ovedetasje, **L**oftsetasje, **U**nderetasje eller **K**jelleretasje. De to første tallene sier hvilken etasje inngangen til leiligheten ligger i. De to siste tallene er leilighetens nummer i

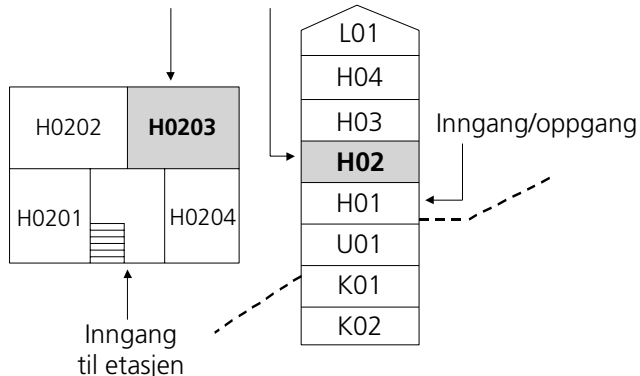

Foto: Torbjørn Tjernsberg

Hovedetasje 02Leilighet **03** fra venstre med klokka

Prinsippet for tilleggsnummer

etasjen, regnet fra venstre. **H0203** betyr altså at leiligheten ligger i annen etasje, og at det er leilighet nummer tre fra venstre. Merkene ble sendt ut i månedsskiftet september-oktober i 2001. Adressemerket skal klistres på innsiden av karmen på boligens inngangsdør og fungerer som en huskelapp.

I fase fire skal det samles inn opplysninger om hvilke personer som bor i de ulike boligene. Dette gjøres via bolig tellingen (se nedenfor). Boligens fullstendige adresse skal føres opp på skjemaet. Det samles altså inn opplysninger om den nye, utvidede adressen for alle husholdninger og dermed alle personer. Disse adressene vil, etter at bolig tellingen er gjennomført, bli ført inn i Det sentrale folkeregisteret. Videre skal utvalgte, sentrale boligdata overføres til GAB-registeret for supplering og oppdatering av dette registeret.

I tillegg til å være en statistisk undersøkelse, har altså bolig tellingen en viktig rolle i datainnsamlingen til boligadresseprosjektet.

Boligadresseprosjektet har liten verdi hvis bolig opplysningene i GAB-registeret og adresse opplysningene i Folkeregisteret ikke blir oppdatert etter hvert som det skjer endringer. Oppdateringen av Folkeregisteret skal gjøres ved at den fullstendige adressen med bolig nummeret skal tas med på alle flyttemeldinger. Ajourholdet av GAB-registeret vil skje ved hjelp av de byggeomeldingene kommunene mottar.

Boligskjemaet skal gi mye informasjon, men være enkelt å svare på



Foto: Torbjørn Tjernsberg

Selve datainnsamlingsmetoden for bolig tellingen ble bestemt allerede i 1995: Det skulle sendes et spørreskjema til hver familie. Men det var fortsatt et stort arbeid å komme fram til et endelig spørreskjema. Det var mange hensyn å ta: sammenliknbarhet med annen norsk statistikk, med tidligere folke- og bolig tellinger og med tellinger i andre land. For SSB var det allerede fra starten av viktig å ha brukerne

med i planleggingen. Det ble opprettet et eget rådgivende utvalg for tellingen med representanter for departementer, kommuner, planleggere og forskere. I forbindelse med fastleggningen av innholdet i tellingen ble det også gjennomført en bredere anlagt høringsrunde der alle sentrale brukergrupper var med.

Utforming av spørreskjemaet har vært tillagt stor vekt. Det har vært gjennomført to prøveundersøkelser for å teste skjemaet. I 1999 fikk et tilfeldig utvalg av befolkningen tilsendt skjema, i 2000 alle familier i én kommune (Stange). Det har også vært benyttet såkalte fokusgrupper, dvs. mindre grupper sammensatt etter ulike kriterier. Gruppemedlemmene har blitt bedt om å fylle ut skjemaet og deretter komme med sine reaksjoner på dette. Dette er en relativt enkel, men effektiv metode for å finne ut om noen

spørsmål blir misforstått eller er for vanskelige. Generelt kan det sies å være en konflikt mellom mest mulig presis informasjon og mest mulig fullstendig informasjon. Det er selvsagt ønskelig å få inn mest mulig nøyaktige opplysninger om f.eks. boligens standard. På den annen side kan man risikere at spørsmålene da blir for vanskelige og at mange unnlater å svare på hele eller deler av skjemaet.

Hva spør vi om?

De fleste spørsmålene i skjemaet gjelder boligen man bor i 3. november. En gruppe spørsmål handler om eie-/leieforhold, boligens størrelse og hva slags rom den inneholder. En annen gruppe gjelder tilgjengelighet til og i boligen, oppvarming, fasiliteter i tilknytning til boligen og et spørsmål om omfattende oppussing. Det finnes også en gruppe spørsmål som gjelder bygningen som boligen ligger i, som hustype og byggeår. Videre er det spørsmål om hvem som tilhører husholdningen på tellingstidspunktet. Og sist, men ikke minst, spørsmålet som er så viktig for boligadresseprosjektet: det nye bolignummeret.

Hvem får skjema?

I dagene før 3. november 2001 vil alle familier få tilsendt et spørreskjema som de skal besvare. Forsendelsen er adressert til den eldste personen i familien, og det er også denne kontaktpersonen som er pliktig til å svare.

Utdrag fra skjema

<p>4 Hva slags hus eller leilighet bor du i?</p> <p>Bor i ...</p> <p><input type="checkbox"/> frittstående enebolig</p> <p><input type="checkbox"/> våningshus, kårbolig eller annet hus tilknyttet gårdsstrøk</p> <p><input type="checkbox"/> kjedet enebolig, rekkehus, tomannsbolig eller generasjonsbolig</p> <p><input type="checkbox"/> leilighet i blokk eller bygård, i terrassehus eller i annet flerbolighus</p> <p>Eller bor på ...</p> <p><input type="checkbox"/> hybel eller i hybelleilighet med egen inngang</p> <p><input type="checkbox"/> hybel eller hybelleilighet uten egen inngang</p> <p>Eller bor i ...</p> <p><input type="checkbox"/> annen type hus eller leilighet – oppgi: _____</p> <p>5 Alle som bor i en bygning eller et hus med flere boliger i, skal ha fått et brev fra Statens kartverk med et adressemerke. Merket har et bolignummer med bokstaven H, L, U eller K pluss fire tall.</p> <p>Har du fått et slikt adressemerke med bolignummer for den boligen du bodde i 3. november 2001?</p> <p><input type="checkbox"/> Ja. Vennligst for inn bolignummeret fra adressemerket her: _____</p> <p><input type="checkbox"/> Nei, jeg bor i bygning eller hus med bare én bolig</p> <p><input type="checkbox"/> Nei, selv om jeg bor i bygning eller hus med flere boliger</p> <p>6 Bor du på en eiendom hvor det ligger flere bolighus uten gateadresse, har din kommune tildelt hvert hus et undernummer i tillegg til gårds- og bruksnummeret.</p> <p>Har du mottatt et slikt undernummer, vennligst oppgi nummeret.</p> <p><input type="checkbox"/> Ikke mottatt undernummer</p> <p><input type="checkbox"/> Mottatt undernummer → Oppgi undernummer: _____</p>	<p>10 Hvor mange etasjer har bygningen eller huset du bor i? Kjeller eller underetasje skal ikke regnes med. Bare loft som er innredet til boligformål, skal regnes med.</p> <p><input type="checkbox"/> En etasje</p> <p><input type="checkbox"/> To etasjer</p> <p><input type="checkbox"/> Tre til fire etasjer</p> <p><input type="checkbox"/> Fem etasjer eller flere</p> <p>11 Er det heis i bygningen?</p> <p><input type="checkbox"/> Ja</p> <p><input type="checkbox"/> Nei</p> <p>12 Hva slags eier- eller leieforhold har du eller dere til huset eller leiligheten du bor i?</p> <p>Er du/dere ...</p> <p><input type="checkbox"/> selveiere alene eller gjennom sameie</p> <p><input type="checkbox"/> eiere gjennom borettslag eller aksjeselskap</p> <p><input type="checkbox"/> eiere av obligasjon i obligasjonsselskap</p> <p>Eller leier du/dere ...</p> <p><input type="checkbox"/> av privatperson</p> <p><input type="checkbox"/> av boligselskap</p> <p><input type="checkbox"/> av kommunen</p> <p><input type="checkbox"/> gjennom arbeidet / har gratis tjenestebolig</p> <p><input type="checkbox"/> annet – oppgi: _____</p> <p>Nå følger noen spørsmål om antall rom og størrelsen på huset eller leiligheten du bor i. Du skal bare regne med rom som du disponerer.</p> <p>a) Leier du bort en hybel eller hybelleilighet, skal den ikke regnes med.</p> <p>b) Bor du på hybel eller i hybelleilighet, er det bare den som skal regnes med.</p> <p>13 Har boligen eget kjøkken eller tekkjøkken?</p> <p><input type="checkbox"/> Ja</p> <p><input type="checkbox"/> Nei → Har du tilgang til felleskjøkken? <input type="checkbox"/> Ja <input type="checkbox"/> Nei</p> <p>14 Hvor mange soverom på 6 kvadratmeter (2 m x 3 m) eller mer har boligen din?</p> <p><input type="checkbox"/> Ingen</p> <p>Antall rom _____</p> <p>15 Hvor mange andre oppholdsrom på 6 kvadratmeter eller mer har boligen din?</p> <p><input type="checkbox"/> Ingen</p> <p>Antall rom _____</p> <p>16 Er det noen av rommene som du regnet med i spørsmål 15, som bare blir brukt til næringsvirksomhet?</p> <p><input type="checkbox"/> Ja → Antall rom: _____</p> <p><input type="checkbox"/> Nei</p>	<p>17 Hvor mange rom med badekar eller dusj er det i boligen din?</p> <p><input type="checkbox"/> Ingen</p> <p>Antall rom _____</p> <p>18 a) Hvor stor er boligen din? Ta med alle typer rom (også oppbevaringsrom) som du disponerer innenfor husets eller leilighetens vegger.</p> <p>Ta ikke med:</p> <p>– Loft som du må bruke stige for å komme til</p> <p>– Rom som du må ut av boligen for å komme til</p> <p>– Hybel eller hybelleilighet som du leier bort</p> <p><input type="checkbox"/> Under 30 kvadratmeter</p> <p><input type="checkbox"/> 30 - 39 kvm</p> <p><input type="checkbox"/> 40 - 49 kvm</p> <p><input type="checkbox"/> 50 - 59 kvm</p> <p><input type="checkbox"/> 60 - 79 kvm</p> <p><input type="checkbox"/> 80 - 99 kvm</p> <p><input type="checkbox"/> 100 - 119 kvm</p> <p><input type="checkbox"/> 120 - 139 kvm</p> <p><input type="checkbox"/> 140 - 159 kvm</p> <p><input type="checkbox"/> 160 - 199 kvm</p> <p><input type="checkbox"/> 200 - 249 kvm</p> <p><input type="checkbox"/> 250 - 299 kvm</p> <p><input type="checkbox"/> 300 - 349 kvm</p> <p><input type="checkbox"/> 350 kvm eller større</p> <p>b) Kan du også gi et mer nøyaktig tall innenfor det intervallet du krysser av i spørsmål 18a?</p> <p><input type="checkbox"/> Ja → Oppgi antall kvadratmeter: _____</p> <p><input type="checkbox"/> Nei</p> <p>19 Kan en rullestolbruker komme inn i boligen ved egen hjelp? For at en rullestolbruker skal komme inn, må blant annet inngangsdørene være minimum 80 centimeter brede.</p> <p><input type="checkbox"/> Ja, kan komme inn i boligen ved egen hjelp</p> <p><input type="checkbox"/> Nei, vil trenge hjelp for å komme inn i boligen</p> <p>20 Etter å ha kommet inn i boligen, kan en rullestolbruker ved egen hjelp benytte ...</p> <p>baderom <input type="checkbox"/> Ja <input type="checkbox"/> Nei</p> <p>toalett <input type="checkbox"/> Ja <input type="checkbox"/> Nei</p> <p>minst ett soverom <input type="checkbox"/> Ja <input type="checkbox"/> Nei</p> <p>kjøkken <input type="checkbox"/> Ja <input type="checkbox"/> Nei</p> <p>stue <input type="checkbox"/> Ja <input type="checkbox"/> Nei</p> <p>21 Hva slags ovner eller systemer for oppvarming har boligen? Her kan du sette flere kryss.</p> <p><input type="checkbox"/> Panelovner, varmekabler, andre elektriske ovner</p> <p><input type="checkbox"/> Radiatorer eller vannbåren varme i gulv</p> <p><input type="checkbox"/> Åpen peis</p> <p><input type="checkbox"/> Lukket peis eller andre ovner for ved, kull eller annen type fast brensel</p> <p><input type="checkbox"/> Kamin eller andre ovner for parafin, olje eller annen type flytende brensel</p> <p><input type="checkbox"/> Varmepumpe</p> <p><input type="checkbox"/> Annet – oppgi: _____</p>	<p>22 Har boligen sentralfyr, eller er den knyttet til fjernvarmeanlegg?</p> <p>Sentralfyr <input type="checkbox"/> Ja <input type="checkbox"/> Nei</p> <p>Fjernvarmeanlegg <input type="checkbox"/> Ja <input type="checkbox"/> Nei</p> <p>23 Hvilke energikilder brukes til å varme opp boligen? Her kan du sette flere kryss.</p> <p><input type="checkbox"/> Elektrisitet</p> <p><input type="checkbox"/> Ved, flis, kull eller annen type fast brensel</p> <p><input type="checkbox"/> Parafin, olje eller annen type flytende brensel</p> <p><input type="checkbox"/> Gass</p> <p><input type="checkbox"/> Solenergi</p> <p><input type="checkbox"/> Andre energikilder – oppgi: _____</p> <p><input type="checkbox"/> Vet ikke</p> <p>24 Hvor mange vannklosett er det i boligen?</p> <p><input type="checkbox"/> Ingen</p> <p>Antall vannklosett _____</p> <p>25 Hvilken type kloakkanlegg er boligen din knyttet til?</p> <p><input type="checkbox"/> Offentlig kloakknett</p> <p><input type="checkbox"/> Privat kloakkanlegg, bare for min bolig</p> <p><input type="checkbox"/> Privat kloakkanlegg som dekker flere boliger</p> <p><input type="checkbox"/> Ikke knyttet til noen type kloakkanlegg</p> <p><input type="checkbox"/> Vet ikke</p> <p>26 Er det utført omfattende utbedring eller oppussing etter at boligen var ferdig for innflytting?</p> <p><input type="checkbox"/> Nei</p> <p><input type="checkbox"/> Ja → Vennligst oppgi årstall: <input type="checkbox"/> 1970 eller tidligere <input type="checkbox"/> 1971 - 1980 <input type="checkbox"/> 1981 eller senere</p> <p><input type="checkbox"/> Vet ikke</p> <p>27 Har du tilgang til ...</p> <p>egen hage <input type="checkbox"/> Ja <input type="checkbox"/> Nei</p> <p>felles hage med naboer <input type="checkbox"/> Ja <input type="checkbox"/> Nei</p> <p>egen balkong, veranda eller terrasse <input type="checkbox"/> Ja <input type="checkbox"/> Nei</p> <p>Har boligen ...</p> <p>egen garasje eller carport <input type="checkbox"/> Ja <input type="checkbox"/> Nei</p> <p>egen parkeringsplass <input type="checkbox"/> Ja <input type="checkbox"/> Nei</p>
<p>7 Når ble bygningen eller huset du bor i bygd?</p> <p><input type="checkbox"/> 1900 eller tidligere</p> <p><input type="checkbox"/> 1901-1920</p> <p><input type="checkbox"/> 1921-1940</p> <p><input type="checkbox"/> 1941-1945</p> <p><input type="checkbox"/> 1946-1960</p> <p><input type="checkbox"/> 1961-1970</p> <p><input type="checkbox"/> 1971-1980</p> <p><input type="checkbox"/> 1981-1990</p> <p><input type="checkbox"/> 1991 eller senere</p> <p><input type="checkbox"/> Vet ikke</p> <p>8 Kan du også oppgi et mer nøyaktig byggeår?</p> <p><input type="checkbox"/> Ja → Oppgi byggeår: _____</p> <p><input type="checkbox"/> Nei</p> <p>9 Har bygningen eller huset kjeller eller underetasje?</p> <p>Kjeller <input type="checkbox"/> Ja <input type="checkbox"/> Nei</p> <p>Underetasje <input type="checkbox"/> Ja <input type="checkbox"/> Nei</p>	<p>17 (fortsettelse)</p> <p>18 (fortsettelse)</p> <p>19 (fortsettelse)</p> <p>20 (fortsettelse)</p> <p>21 (fortsettelse)</p>	<p>22 (fortsettelse)</p> <p>23 (fortsettelse)</p> <p>24 (fortsettelse)</p> <p>25 (fortsettelse)</p> <p>26 (fortsettelse)</p> <p>27 (fortsettelse)</p>	<p>28 (fortsettelse)</p> <p>29 (fortsettelse)</p> <p>30 (fortsettelse)</p> <p>31 (fortsettelse)</p> <p>32 (fortsettelse)</p> <p>33 (fortsettelse)</p> <p>34 (fortsettelse)</p> <p>35 (fortsettelse)</p> <p>36 (fortsettelse)</p> <p>37 (fortsettelse)</p> <p>38 (fortsettelse)</p> <p>39 (fortsettelse)</p> <p>40 (fortsettelse)</p> <p>41 (fortsettelse)</p> <p>42 (fortsettelse)</p> <p>43 (fortsettelse)</p> <p>44 (fortsettelse)</p> <p>45 (fortsettelse)</p> <p>46 (fortsettelse)</p> <p>47 (fortsettelse)</p> <p>48 (fortsettelse)</p> <p>49 (fortsettelse)</p> <p>50 (fortsettelse)</p> <p>51 (fortsettelse)</p> <p>52 (fortsettelse)</p> <p>53 (fortsettelse)</p> <p>54 (fortsettelse)</p> <p>55 (fortsettelse)</p> <p>56 (fortsettelse)</p> <p>57 (fortsettelse)</p> <p>58 (fortsettelse)</p> <p>59 (fortsettelse)</p> <p>60 (fortsettelse)</p> <p>61 (fortsettelse)</p> <p>62 (fortsettelse)</p> <p>63 (fortsettelse)</p> <p>64 (fortsettelse)</p> <p>65 (fortsettelse)</p> <p>66 (fortsettelse)</p> <p>67 (fortsettelse)</p> <p>68 (fortsettelse)</p> <p>69 (fortsettelse)</p> <p>70 (fortsettelse)</p> <p>71 (fortsettelse)</p> <p>72 (fortsettelse)</p> <p>73 (fortsettelse)</p> <p>74 (fortsettelse)</p> <p>75 (fortsettelse)</p> <p>76 (fortsettelse)</p> <p>77 (fortsettelse)</p> <p>78 (fortsettelse)</p> <p>79 (fortsettelse)</p> <p>80 (fortsettelse)</p> <p>81 (fortsettelse)</p> <p>82 (fortsettelse)</p> <p>83 (fortsettelse)</p> <p>84 (fortsettelse)</p> <p>85 (fortsettelse)</p> <p>86 (fortsettelse)</p> <p>87 (fortsettelse)</p> <p>88 (fortsettelse)</p> <p>89 (fortsettelse)</p> <p>90 (fortsettelse)</p> <p>91 (fortsettelse)</p> <p>92 (fortsettelse)</p> <p>93 (fortsettelse)</p> <p>94 (fortsettelse)</p> <p>95 (fortsettelse)</p> <p>96 (fortsettelse)</p> <p>97 (fortsettelse)</p> <p>98 (fortsettelse)</p> <p>99 (fortsettelse)</p> <p>100 (fortsettelse)</p>

De øvrige familiemedlemmene er listet opp på skjemaet. Kontaktpersonene skal føre opp andre personer som bor i boligen og markere dersom familiemedlemmer har flyttet ut. Det mest logiske hadde vært å sende ut et skjema til hver husholdning, siden husholdning og bolig er de enhetene det skal samles inn data for. Men opplysninger om hvilke personer som tilhører samme husholdning, det vil si bor i samme bolig, finnes ennå ikke i Folkeregisteret. Det vil først være på plass når boligadresseprosjektet og boligtellingsen er fullført. Dette betyr f.eks. at samboere uten felles barn vil få tilsendt hvert sitt skjema.

Borteboende, ugifte studenter skal, som en hovedregel, være bostedsregistrert på samme adresse som foreldrene. I boligtellingsen vil studenter få eget skjema der de blir bedt om å gi opplysninger om den boligen de har på studiestedet. På den måten vil vi gjennom boligtellingsen få informasjon om den boligen der studenten faktisk bor. Disse opplysningene skal ikke overføres til Folkeregisteret.

Boligskjema på Internett

Alle familier vil, som nevnt, motta et skjema i posten. Men for dem som ønsker det, er det anledning til å svare på Internett. Med papirskjemaet følger pinkoder, og ved å oppgi en av disse kodene, kan man komme inn på sitt eget skjema, fylle ut opplysningene og returnere skjemaet elektronisk til SSB. Dette har, naturlig nok, ikke vært aktuelt i tidligere tellinger, og det er heller ikke mange andre land som har åpnet for en slik mulighet.

Noen vil trenge hjelp til å fylle ut skjemaet

Til sammen 2,2 millioner kontaktpersoner vil få et boligskjema i posten. Det er grunn til å regne med at en del av dem vil trenge hjelp til å fylle ut skjemaet, enten fordi de ikke forstår hvordan de skal gå fram, eller fordi de ønsker mer informasjon. SSB vil derfor opprette en gratis svartjeneste på telefon. Denne vil på det meste være bemannet med rundt 30 personer, og til sammen 12 språk vil være dekket. Det vil også bli utarbeidet veiledninger på de samme 12 språkene. Det normale vil være at de som ringer inn får hjelp til selv å fylle ut skjemaet. For personer med helt spesielle problemer, som f.eks. blinde og svaksynte, vil det være anledning til å besvare spørsmålene over telefon.

Optisk leser



Foto: Torbjørn Tjernsberg

Over to millioner skjemaer skal behandles

Bare det å håndtere en så stor mengde skjemaer er en krevende oppgave. Posten leverer skjemaene til SSB i Kongsvinger, og konvoluttene blir så åpnet og sortert. De fleste skjemaer vil kunne leses optisk. Først blir skjemaene sjekket inn som mottatt, slik at de som ikke har svart, raskt kan bli purret. Ved optisk lesing blir det tatt et elektronisk bilde av hvert skjema. Dette lagres og all videre bearbeiding skjer på de elektroniske bildene. De skjemaene som ikke kan håndteres maskinelt blir behandlet manuelt.

Informasjon fra papirskjemaene blir så lagret sammen med informasjon fra skjemaer som blir sendt inn over Internett eller besvart per telefon. Målet er at alle skjemaer skal være registrert innen sommeren 2002.

Noen skjemaer kommer til å inneholde feil og noen spørsmål vil være ubesvart. Det vil derfor bli gjennomført feilkontroller og visse typer av feil vil bli rettet opp. Der opplysninger mangler, vil disse bli imputert, det vil si at beregnede verdier vil bli satt inn. Korrigering og imputering av data er nyttige teknikker for statistikkproduksjon, men kan ikke brukes når en skal utnytte data om de enkelte personer eller boliger. Alle data som er korrigert eller imputert vil bli merket, slik at f.eks. forskere som skal studere individdata kan ta hensyn til dette.

Alle må svare

Tradisjonelt har norske folke- og boligtellinger hatt svært høye svarprosenten, og det er selvsagt også målet for tellingen i 2001. For å oppnå dette vil det være nødvendig å sende påminnelser til dem som ikke svarer. I januar 2002 sender SSB ut en første purring. De som fremdeles ikke svarer vil få en ny purring i mars.

I de aller fleste undersøkelser i SSB som retter seg mot privatpersoner er deltakelse frivillig. Stortinget har imidlertid bestemt at det er svarplikt i Folke- og bolig tellingen 2001, og også at det kan ilegges tvangsmulkt for den som ikke svarer. Slik har det også vært i tidligere tellinger. SSB vil, så langt det er mulig, appellere til folks samfunnsansvar for å få inn flest mulig skjema. Dersom svarprosenten blir lav etter to puringer, og dersom de som ikke svarer fordeler seg skjev over befolkningen med hensyn til geografi, alder mv, vil statistikkgrunnet bli alvorlig svekket. SSB må da som en siste utvei vurdere å gjøre bruk av retten til å legge tvangsmulkt.

SSB vil utnytte alle relevante registeropplysninger

Som nevnt ovenfor, vil en stor del av den statistikken som skal publiseres i Folke- og bolig tellingen 2001 være basert på administrative og statistiske registre. Dette gjelder alle kjennemerker for personer. Denne statistikken blir dermed laget på samme måte som de ordinære årsstatistikkene innenfor samme område.

Da denne metoden ble valgt, var SSB klar over at ikke alle registerdata tilfredsstilte kravene som en folke- og bolig telling stiller. Det ble derfor bestemt at det skulle brukes ressurser på opprustning av registerdata. De viktigste registrene som nyttes er:

- Det sentrale folkeregisteret (personer og familier)
- Arbeidsgiver- og arbeidstakerregisteret (sysselsetting)
- Utdanningsregisteret (fullført og igangværende utdanning)
- Ulike registre over inntekt og lønn
- Bedrifts- og foretaksregisteret og Enhetsregisteret (bedrifter og foretak)
- GAB-registeret (adresser, bygninger og boliger)

SSB samarbeider kontinuerlig med registreierne for å forbedre kvaliteten, men i forbindelse med tellingen ble ekstra tiltak satt i verk. Samordningen mellom GAB-registeret og Det sentrale folkeregisteret er allerede nevnt ovenfor. Et annet viktig prosjekt har vært tilordning av eksakt adresse til bedrifter i Bedrifts- og foretaksregisteret. Dette gjør det mulig å fordele bedrifter og arbeidsplasser på f.eks. grunnkretser eller tegne dem inn på kart med stor nøyaktighet. Også SSBs register over befolkningens høyeste utdanning er blitt oppdatert med opplysninger om utdanning tatt i utlandet. Dette skjedde gjennom en egen skjemaundersøkelse i 1999. Også for de andre registrene som nyttes er større eller mindre tiltak gjennomført.

Like viktig som innsatsen med hvert enkelt register, er det arbeidet som har blitt gjort i SSB med å utvikle metoder for samlet utnytting av data fra flere registre. Her kan særlig nevnes de forbedringer som er gjort med arbeidsmarkedsdata, som for første gang i en folke- og bolig telling blir hentet fra registre. Ved å utnytte data fra flere kilder er det mulig å korrigere for feil og mangler i de enkelte registrene.

Kvaliteten skal måles

SSB legger stor vekt på å måle kvaliteten på registerbasert statistikk. Tradisjonelle kvalitetsmål er i stor grad beregnet på utvalgsundersøkelser. I forbindelse med Folke- og bolig tellingen 2001 har SSB utarbeidet statistiske metoder spesielt beregnet på registerstatistikk og statistikk for små områder. De samme metodene kan også brukes for fullstendige tellinger som bolig tellingen. Hovedprinsippet er å sammenlikne registerdata med data fra utvalgsundersøkelser som SSB gjennomfører. I folke- og bolig tellinger er det særlig data fra Arbeidskraftundersøkelsen (AKU) som er relevante. Som for tidligere tellinger vil SSB også i 2001 gjennomføre en særskilt kvalitetsundersøkelse. I en tilleggsundersøkelse til AKU i 4. kvartal 2001 vil det bli samlet inn husholdningsdata som skal brukes i kvalitetsmålingen.

Personvern og lovhjemler

Spørsmål rundt personvern vil alltid bli aktualisert i forbindelse med gjennomføringen av store undersøkelser som en folke- og bolig telling. SSB samler opplysninger fra en rekke ulike registre og disse blir koblet sammen med skjema data om husholdninger og boliger. For å sikre personvernet er det knyttet strenge regler til kobling, oppbevaring, publisering og utlevering av opplysninger. Disse forholdene er regulert av statistikkloven (lov av 1. juni 1989 om statistikk og Statistisk sentralbyrå) og SSBs rammekonsesjon fra Datatilsynet som sikrer mot misbruk av data om enkeltindivider.

Boligadresseprosjektet medfører at det skal overføres data fra bolig tellingen til Det sentrale folkeregisteret og til GAB-registeret. For innsamling av disse opplysningene er det ikke statistikkloven som brukes som hjemmel. Innsamling av bolig nummer til Det sentrale folkeregisteret er hjemlet i folkeregisterloven (lov av 16. januar 1970 om folkeregistrering). Innsamling av ut-



valgte bygnings- og boligopplysninger til GAB-registeret er hjemlet i delingsloven (lov av 23. juni 1978 nr. 70 om kartlegging, deling og registrering av grunneiendom). De opplysningene som skal overføres til GAB-registeret er: bruksareal, oppvarmingskilde, om det er kjøkken og bad i boligen, antall rom, byggeår og om bygningen har heis. Det er altså langt fra alle opplysningene på boligskjemaet som skal overføres. Når data er overført til henholdsvis Det sentrale folkeregisteret og GAB-registeret, er det reglene for utlevering av data fra disse registrene som regulerer adgangen til utlevering av data. For de øvrige opplysningene som samles inn i bolig tellingen, gjelder statistikklovens bestemmelser.

Det er ikke vanlig at SSB på denne måten samler inn data både til statistisk bruk og til administrativt bruk på samme skjema. Når Stortinget har vedtatt en slik framgangsmåte, må det sees i sammenheng med den store samfunnsnyttens prosjektene har. Alternativet hadde vært at de respektive registermyndighetene hadde samlet inn tilsvarende data gjennom egne undersøkelser. Dette ville økt kostnadene betydelig og påført folk et større arbeid med å fylle ut skjemaer.

Folke- og bolig tellingenes rolle internasjonalt

De fleste land gjennomfører folke- og bolig tellinger minst en gang hvert tiende år. FNs Statistical Commission regner med at 165 land har holdt en telling i løpet av de siste ti årene. Disse tellingene har dekket ca. 95 prosent av befolkningen i verden. Tellingens betydning i det statistiske systemet varierer fra land til land og har endret seg over tid. I mange utviklingsland er folketellingene sett på som nasjonale begivenheter, som får stor politisk oppmerksomhet og støtte fra høyeste hold. I noen av disse landene er imidlertid kvaliteten på dataene så dårlig at publiseringen av resultatene blir svært forsinket og i noen tilfeller holdt tilbake på "ubestemt tid". I de fleste industrialiserte land pågår det en omfattende diskusjon av tellingens plass i det statistiske systemet. Dessuten føres det en løpende diskusjon om kostnader ved og kvalitet på tellingene. I noen få land har dette ført til at telling er blitt avlyst, men i de fleste land har det ført til rasjonalisering av innsamlingsmetodene.

I de aller fleste land i verden gjennomføres tellingene ved at befolkningen fyller ut spørreskjemaer, eller ved at egne tellere går fra dør til dør og samler inn den nødvendige informasjonen. I alle de nordiske landene er tilgangen på registerdata til statistisk bruk god. Likevel har landene valgt noe forskjellige løsninger i de siste folke- og bolig tellingene. Danmark hadde sin siste skjematelling i 1970. I 1981 gjennomførte danskene verdens første registerbaserte telling og har etter dette laget tilsvarende årlig statistikk. Men selve begrepet folke- og bolig telling er ikke lenger i Danmark. Finland fulgte opp med en ren registertelling i 1990, og i Finland har man valgt å beholde tellingene som et begrep. En viktig begrunnelse for dette vært den markedseffekt tellingene gir. I Norge og Sverige har mangelen på



Ill. Trygve Skogrand

registerbaserte data om boliger og husholdninger ført til at landene hittil ikke har kunnet basere sine tellinger utelukkende på registre. Mens Norge gjennom boligadresseprosjektet vil løse dette problemet, er situasjonen i Sverige fortsatt uavklart. Tellingene i Sverige er foreløpig utsatt til 2005.

Det pågår, i regi av FN og EU, et arbeid for å harmonisere resultatene fra de ulike lands tellinger slik at det er mulig å lage internasjonalt sammenliknbare oversikter. Det er i den forbindelse gitt ut anbefalinger for hvilke spørsmål tellingene skal omfatte, definisjoner av aktuelle begreper og metodikk (ECE/Eurostat 2000). Dette er ikke noe de enkelte land er pliktige til å følge, men de fleste land ønsker å følge opp anbefalingene så langt dette er mulig. I anbefalingene skilles det mellom såkalte kjernevariabler ("core topics") og andre variabler ("non-core topics"). I den kommende norske tellingen vil alle kjernevariabler bli dekket, mens noen få av de andre variablene ikke kan dekkes med de innsamlingsmetoder som er valgt.

Formålet med tellingene har endret seg over tid

Formålet med datainnsamlingen til folke- og boligtellinger har endret seg over tid, i takt med samfunnets behov for statistikk over befolkningen. Sosiale forhold kom tidlig med som emne i tellingene, og allerede i 1769 ble folkemengden fordelt etter livsstilling (rang/levevei). På denne tiden var folke- og boligtellinger den klart viktigste kilden til statistikk om sosiale forhold.

Etter hvert som behovene for statistikk økte, var det naturlig å samle inn stadig flere opplysninger gjennom folke- og boligtellinger. I 1900 fantes så vel personlister som huslister og skipslister, på landet også jordbrukslister. Men gradvis ble de ulike sektorstatistikkene bygget ut og det ble f.eks. gjennomført egne landbrukstelling. Det var da ikke lenger behov for å samle inn et så bredt spekter av data i folke- og boligtellinger.

I de seinere år har situasjonen på en måte blitt den motsatte av det den var for 100 år siden. Nå er det folke- og boligtellinger som henter data fra de årlige statistikk-systemene i SSB. Moderne folke- og boligtellinger har derfor lagt vekten på temaer som ikke kunne dekkes tilfredsstillende i årsstatistikkene: husholdningssammensetning, sysselsetting, yrke, arbeidsreiser, boliger og boforhold. Men for hver telling er det stadig færre spørsmål det har vært nødvendig å ta med på skjemaene. I 2001 er det kun husholdnings- og boligspørsmål som gjenstår.

Framtidige tellinger uten skjema

Tellingene i 2001 vil etter alt å dømme bli den siste som baserer seg på skjemaopplysninger fra hele befolkningen. Vi sier at dette er den siste folketellingen og at en over 200 år gammel tradisjon nå vil bli brutt. Dette er altså riktig når det gjelder datainnsamlingen. Etter at boligadresseprosjektet er gjennomført, kan alle de nød-



vendige data hentes fra administrative og statistiske registre som dekker hele befolkningen. At vi har tilgang på store, heldekkende registersystemer, er helt avgjørende. Et av hovedformålene med folke- og boligtellingerne er å gi tall for små grupper, ikke minst for små geografiske områder. Det nytter da ikke å bruke data fra utvalgsundersøkelser som basis, med mindre det dreier seg om svært store utvalg.

Men dersom vi tenker på den statistikk som skal produseres, er det ikke riktig å si at folke- og boligtellingerne er et avsluttet kapittel. Brukerne vil også i framtiden få tilgang til statistikk som er sammenliknbar med det som er publisert fra tidligere tellinger. Statistikken vil faktisk kunne lages årlig og ikke bare hvert tiende år. Norge vil også i framtiden kunne rapportere inn folke- og boligtellingsdata til internasjonale organer. Og forskere vil fortsatt kunne få tilgang på bakgrunnsdata av samme type som tellingerne tidligere har samlet inn. Framtidens folke- og boligtellinger vil nok bli mindre synlige enn før, men av den grunn ikke mindre viktige.

Litteratur

ECE/Eurostat (2000): Recommendations for the 2000 censuses of population and housing in the ECE Region. Statistical Standards and Studies - No. 49.

Statistisk sentralbyrå (1994): Folke- og bolig-tellingen 1990. Evaluering. Innstilling fra et utvalg som har vurdert tellingen, Notater 94/3.

Statistisk sentralbyrå (1995a): Mot en registerbasert Folke- og bolig telling 2000? Notater 95/3.

Statistisk sentralbyrå (1995b): Mot en registerbasert husholdnings-/ bolig telling 2000? Notater 95/21.

Statistisk sentralbyrå (1997): Metodeutvalg og kostnader ved etablering av et boligregister. Rapport fra en styringsgruppe som har koordinert arbeidet i de tre samarbeidende etatene Skattedirektoratet, Statens kartverk og Statistisk sentralbyrå, Notater 97/15.

Statistisk sentralbyrå (1998): Metodeutvalg og kostnader ved etablering og drift av et boligregister. Revidert forslag. Rapport fra en arbeidsgruppe som har revidert og oppdatert planene for opprettelse av et boligregister, Notater 98/5.