

RAPPORTER

84/16

**ALENEFORELDRES LEVEKÅR
OG TIDSBRUK**

AV
STEIN OPDAHL

STATISTISK SENTRALBYRÅ
CENTRAL BUREAU OF STATISTICS OF NORWAY

RAPPORTER FRA STATISTISK SENTRALBYRÅ 84/16

ALENEFORELDRES LEVEKÅR OG TIDSBRUK

AV
STEIN OPDAHL

STATISTISK SENTRALBYRÅ
ØSLO — KONGSVINGER 1984

ISBN 82-537-2127-7
ISSN 0332-8422

EMNEGRUPPE
Sosiale forhold

ANDRE EMNEORD
Barnetilsynsordninger
Enslige forsørgere
Tidsnytting

FORORD

I denne publikasjonen legger Statistisk Sentralbyrå fram resultatene fra en undersøkelse blant aleneforeldre. Datagrunnlaget er et særutvalg av aleneforeldre ved Tidsnyttingsundersøkelsen 1980-81. Arbeidet er utført som oppdrag for Forbruker- og administrasjonsdepartementet.

Statistisk Sentralbyrå, Oslo, 8. november 1984

Arne Øien

INNHOLD

Side

Figurregister	8
Tabellregister	9
Tekstdel	
1. Innledning	14
1.1. Formål	14
1.2. Datakilder	14
1.3. Oversikt over de følgende kapitler	14
2. Aleneforeldres tidsbruk - Tidsnyttingsundersøkelsen 1980-81	15
2.1. Opplegg og gjennomføring	15
2.1.1. Utvalg	15
2.1.2. Datainnsamling	15
2.2. Feilkilder og usikkerhet ved resultatene	16
2.2.1. Varians	16
2.2.2. Utvalgsskjevhet/Frafall	17
2.2.3. Innsamlings- og bearbeidingsfeil	18
2.3. Begrep og kjennemerker	19
2.3.1. Gruppering av aktiviteter	19
2.3.2. Koding av enkelte aktiviteter	21
2.3.3. Merknader til enkelte kjennemerker	21
3. Beskrivelse av gruppen aleneforeldre	22
3.1. Definisjon og avgrensning av aleneforeldre	22
3.1.1. Innledning	22
3.1.2. Definisjon	22
3.1.3. Tallet på aleneforeldre	24
3.2. Aleneforeldre i ulike perspektiver	25
3.2.1. Rekrutteringsperspektiv	25
3.2.2. Livsløpsperspektiv	26
3.2.3. Ressursperspektiv	28
3.3. Referansegrupper. Bakgrunnskjennemerker	30
3.3.1. Referansegrupper	30
3.3.2. Bakgrunnskjennemerker	30
3.4. Fordelinger for noen sentrale kjennemerker	31
3.4.1. Fordeling etter kjønn og alder	32
3.4.2. Fordeling etter kjønn og ekteskapelig status	33
3.4.3. Fordeling etter landsdel og bostedsstrøk	34
3.4.4. Sysselsetting	35
3.4.5. Noen gjennomsnittstall	35
3.4.6. Detaljerte tabeller til avsnitt 3.4	37
4. Aleneforeldres levekår	40
4.1. Økonomisk og materiell situasjon	40
4.1.1. Utdanning	41
4.1.2. Yrkesaktivitet	45
4.1.3. Inntekt	48
4.1.4. Boforhold	52
4.1.5. Varige konsumgoder	54
4.1.6. Indekser for materielle forhold	56

	Side
4.2. Sosial situasjon	58
4.2.1. Forankring i bomiljø	59
4.2.2. Sosial kontakt	62
4.2.3. Utveksling av barnepass	72
4.2.4. Mulighet for hjelp i krisesituasjoner	75
4.2.5. Barnas kontakt med den andre av foreldrene	83
4.2.6. Indekser for sosiale relasjoner	85
4.3. Helse	87
4.3.1. Innledning	87
4.3.2. Sykdommer eller lidelser av lang varighet	87
4.3.3. Fysisk og psykisk utmattelse etter arbeidsdagen	89
4.3.4. Indekser for helseforhold	91
5. Ulikheter i fordeling av levekår	93
6. Aleneforeldres tidsbruk	97
6.1. Innledning	97
6.1.1. Måling av tidsbruk	97
6.1.2. Klassifisering av aktiviteter	97
6.1.3. Presentasjon av data om tidsbruk	98
6.1.4. Problemstillinger	99
6.2. Tid brukt til forskjellige hovedaktiviteter	99
6.3. Tid brukt til arbeid	104
6.3.1. Inntektsgivende arbeid og arbeidsreiser	104
6.3.2. Husholdsarbeid	106
6.3.3. Omfang og disponering av samlet arbeidsinnsats	109
6.4. Tid brukt til personlige behov	113
6.5. Fritid	114
6.5.1. Omfanget av fritiden	114
6.5.2. Hva gjør man i fritiden?	115
6.5.3. Hvor tilbringes fritiden?	118
6.5.4. Samvær med andre i fritiden	120
6.6. Samvær med egne barn	121
6.6.1. Omfang av samvær med egne barn	121
6.6.2. Hva gjør man sammen med barn?	122
7. Regelmessige barnetilsynsordninger	124
7.1. Innledning	124
7.2. Tilsynsbehov	125
7.3. Hvordan ordnes tilsynet?	126
7.4. Regelmessig pass av egne barn i arbeidstiden	127
7.5. Regelmessig tilsyn av andre enn foreldrene	128
7.6. Omfang av tilsynet	132
7.7. Oppsummering	133
8. Aleneforelder - varig eller temporær status?	139
8.1. Innledning	139
8.2. Modell	140
8.3. Resultater	141
8.3.1. Tendens til å skifte tilstand	141
8.3.2. Rekruttering	142
8.3.3. Avgang	143
8.4. Modifisering av modellen	143
8.5. Varighet av fasen som enslig forsørger	147

	Side
9. Sammendrag	148
9.1. Opplegg	148
9.2. Temaer, problemstillinger og resultater	148
Vedlegg	
1. Spørreskjema for undersøkelsen	153
2. Dagbok for undersøkelsen	169
3. Tilleggsskjema	181
4. Resultater fra faktoranalysene	183
5. Modellen for kvinners forsørgerkarriere	185
Litteratur	187
Utkommet i serien Rapporter fra Statistisk Sentralbyrå (RAPP)	188

FIGURREGISTER

	Side
3. Beskrivelse av gruppen aleneforeldre	22
3.1. Foreldre med barn under 16 år. 1980	24
3.2. Ulike foreldrekARRIERER med innslag av fase som aleneforelder	27
3.3. Aleneforeldre etter kjønn og alder. Prosent	32
3.4. Aleneforeldre etter kjønn og ekteskapelig status. Prosent	33
3.5. Aleneforeldre etter landsdel og bostedsstrøk. Prosent	34
4. Aleneforeldres levekår	40
4.1. Fedre og mødre med barn under 16 år, etter fullført utdanning. Prosent	43
4.2. Yrkesaktivitet for alenemødre og gifte mødre, etter yngste barns alder. Prosent ...	46
4.3. Andel av aleneforeldre som på intervju tidspunktet har bodd 2 år eller mindre i sin nåværende bolig, i grupper for kjønn/ekteskapelig status. Prosent	59
4.4. Andel av aleneforeldre og gifte foreldre som mener det er vanskelig å få hjelp ved egen sykdom, eller som ikke har noen å henvende seg til, i grupper for alder/slektninger i nærheten/omgang med naboer. Prosent	76
4.5. Andel av aleneforeldre og gifte foreldre med barn under 11 år, som oppgir at det er vanskelig å få noen til å sitte barnevakt en dag et barn er sykt, i grupper for alder/slektninger i nærheten/omgang med naboer. Prosent	77
4.6. Andel av aleneforeldre og gifte foreldre med barn under 11 år som oppgir at det er vanskelig å få noen utenom husholdningen til å sitte barnevakt, i grupper for alder/slektninger i nærheten/omgang med naboer. Prosent	78
4.7. Andel av aleneforeldre og av hele befolkningen 16-60 år som oppgir å ha sykdom eller lidelse av varig natur, i grupper for kjønn/alder. Prosent	87
7. Regelmessige barnetilsynsordninger	124
7.1. Familier med barn under 11 år i grupper for yngste barns alder, etter ordning for barnetilsyn. Prosent	128
7.2. Familier med barn under 11 år i grupper for foreldrenes yrkesaktivitet, etter ordning for barnetilsyn. Prosent	129
7.3. Andel av barn under 11 år som har regelmessige tilsynsordninger, i grupper for alder. Prosent	132
8. Aleneforelder - varig eller temporær status?	139
8.1. Rekruttering til og avgang fra gruppen av enslige mødre. Forventet antall overgang pr. måned blant 10 000 enslige mødre	142

TABELLREGISTER

	Side
2. Aleneforeldres tidsbruk - Tidsnyttingsundersøkelsen 1980-81	15
2.1. Størrelsesorden av standardavviket i prosent	17
2.2. Gjennomsnittstall for tid brukt til hovedaktivitetstyper, med tilhørende standard- avvik. Gjennomsnitt for alle dager. Timer	17
2.3. Bruttoutvalg, nettoutvalg på intervjudelen og på dagbokdelen, etter kjønn/alder. Prosent	18
2.4. Undersøkte dager etter årstid og ukedag. 1980-81	18
3. Beskrivelse av gruppen aleneforeldre	22
3.1. Foreldre med barn under 16 år	24
3.2. Mor eller far med barn under 17 år. Tall fra Byråets familiestatistikk for 1974, 1977, 1980 og 1982	25
3.3. Familier med aleneforeldre og gifte foreldre. Tallet på familier, tallet på barn i alt og under 16 år, voksnes og barns gjennomsnittsalder i ulike familietyper	35
3.4. Aleneforeldre etter kjønn og alder. Prosent	37
3.5. Aleneforeldre i ulike aldersgrupper, etter kjønn. Prosent	37
3.6. Aleneforeldre etter kjønn og ekteskapeleg status. Prosent	37
3.7. Aleneforeldre i grupper for ekteskapeleg status, etter kjønn. Prosent	37
3.8. Aleneforeldre etter landsdel og bostedsstrøk. Prosent	38
3.9. Aleneforeldre i ulike landsdeler, etter bostedsstrøk. Prosent	38
3.10. Sysselsatte alenefedre og alenemødre, etter yrke. Prosent	38
3.11. Sysselsatte menn og kvinner etter yrke. 1980. Prosent	39
3.12. Gjennomsnittlig antall barn, gjennomsnittsalder for forelder og barn i ulike grupper av aleneforeldre og gifte foreldre	39
3.13. Aleneforeldre i grupper for kjønn/ekteskapeleg status, etter tallet på barn. Prosent	40
3.14. Andel av aleneforeldre med barn i ulike aldre. Prosent	40
4. Aleneforeldres levekår	40
4.1. Aleneforeldre og gifte foreldre i grupper for kjønn/ekteskapeleg status/alder, etter høyeste fullførte utdanning. Prosent	44
4.2. Andel som er i gang med noen form for utdanning i ulike grupper av aleneforeldre og gifte foreldre. Prosent	44
4.3. Aleneforeldre og gifte foreldre i grupper for kjønn/ekteskapeleg status/ynge barns alder/antall barn/alder, etter yrkesaktivitet. Prosent	47
4.4. Alenemødre og gifte mødre i grupper for yngste barns alder og antall barn, etter yrkesaktivitet. Prosent	48
4.5. Aleneforeldres brutto inntekt i 1980. Median i ulike grupper. 1 000 kroner	49
4.6. Forbruksutgift totalt og pr. forbruksenhet for ulike husholdningstyper. 1977 - 1979 og 1980. Kroner	50
4.7. Aleneforeldre i grupper for kjønn/ekteskapeleg status/ynge barns alder/yrkesakti- vititet/sosioøkonomisk gruppe, etter bruttoinntekt i 1980. Prosent	51
4.8. Aleneforeldrefamilier og familier med gifte foreldre i ulike grupper, etter hva slags hustype boligen ligger i. Prosent	53
4.9. Boforhold for foreldre med barn under 16 år, i grupper for foreldrestatus. Prosent ..	54
4.10. Alenemødre i grupper for ekteskapeleg status/ynge barns alder, etter om man har bil og/eller førerkort. Prosent	55
4.11. Andel av aleneforeldrefamilier og andre familier som har eller disponerer ulike typer varige konsumgoder, i grupper for kjønn/ekteskapeleg status/ynge barns alder. Prosent	56
4.12. Aleneforeldre i grupper for kjønn/ekteskapeleg status/ynge barns alder, etter indeks for inntekt og arbeid. Prosent	57
4.13. Aleneforeldre i grupper for kjønn/ekteskapeleg status/ynge barns alder, etter indeks for materielle goder. Prosent	58

4.	Aleneforeldres levekår (forts.)	
4.14.	Aleneforeldre i grupper for kjønn/ekteskapelig status/bostedsstrøk, etter botid i nåværende bolig. Prosent	61
4.15.	Andel av aleneforeldre og gifte foreldre som i løpet av de siste 12 måneder har samarbeidet med andre i nærmiljøet om saker av felles interesse, i grupper for kjønn/ekteskapelig status/bostedsstrøk/botid i boligen. Prosent	61
4.16.	Andel av aleneforeldre og gifte foreldre som har nære slektninger innenfor en reiseavstand på en halv time i grupper for kjønn/ekteskapelig status. Prosent	64
4.17.	Aleneforeldre og gifte foreldre i grupper for kjønn/alder, etter hyppighet av samvær med slektninger utenfor husholdningen. Prosent	65
4.18.	Aleneforeldre og gifte foreldre i grupper for kjønn/ekteskapelig status, etter hvor mange familier/husstander i nabolaget de kjenner så godt at de besøker hverandre av og til. Prosent	66
4.19.	Aleneforeldre og gifte foreldre i grupper for kjønn/alder, etter hyppighet av samvær med naboer. Prosent	66
4.20.	Aleneforeldre og gifte foreldre i grupper for kjønn/alder, etter hyppighet av samvær med venner. Prosent	67
4.21.	Andel av aleneforeldre og gifte foreldre som sjelden er sammen med slektninger, venner eller naboer, i grupper for kjønn/ekteskapelig status/alder/yrkesaktivitet. Prosent	68
4.22a.	Aleneforeldre i grupper for kjønn/ekteskapelig status/ungste barns alder/alder/yrkesaktivitet/reiseavstand til nærmest boende slektning, etter hyppighet av samvær med slektninger. Prosent	69
4.22b.	Gifte foreldre i grupper for kjønn/alder, etter hyppighet av samvær med slektninger utenfor husholdningen. Prosent	70
4.23a.	Aleneforeldre i grupper for kjønn/ekteskapelig status/ungste barns alder/alder/yrkesaktivitet/omgang med familier i nabolaget, etter hyppighet av samvær med naboer. Prosent	70
4.23b.	Gifte foreldre i grupper for kjønn/alder, etter hyppighet av samvær med naboer. Prosent	71
4.24a.	Aleneforeldre i grupper for kjønn/ekteskapelig status/ungste barns alder/alder/yrkesaktivitet, etter hyppighet av samvær med venner. Prosent	71
4.24b.	Gifte foreldre i grupper for kjønn/alder, etter hyppighet av samvær med venner. Prosent	72
4.25.	Aleneforeldre med barn under 11 år i grupper for kjønn/ekteskapelig status/ungste barns alder, etter antall ganger de har fått hjelp til pass av barn i løpet av de siste 4 uker. Prosent	73
4.26.	Andel av aleneforeldre med barn under 11 år som har fått hjelp til pass av barn av slektninger, venner, naboer og av betalt barnevakt, i grupper for kjønn/ekteskapelig status/ungste barns alder. Prosent	73
4.27.	Andel av aleneforeldre og gifte foreldre som har passet barn for andre uten betaling i løpet av de siste fire uker, i grupper for kjønn/ungste barns alder/hjelp til pass av egne barn	75
4.28.	Andel av alenemødre og gifte mødre som har passet barn for andre uten betaling i løpet av de siste fire uker, i grupper for yrkesaktivitet	75
4.29a.	Aleneforeldre i grupper for kjønn/ekteskapelig status/alder/slektninger i nærheten/omgang med naboer, etter vurdering av muligheter for å få hjelp ved egen sykdom. Prosent	79
4.29b.	Gifte foreldre i grupper for alder/slektninger i nærheten/omgang med naboer, etter vurdering av muligheter for å få hjelp ved egen sykdom. Prosent	80
4.30a.	Aleneforeldre med barn under 11 år, i grupper for kjønn/ekteskapelig status/alder/yrkesaktivitet/slektninger i nærheten/omgang med naboer, etter vurdering av muligheter for å få barnevakt en dag et barn er sykt. Prosent	80
4.30b.	Gifte foreldre med barn under 11 år, i grupper for alder/slektninger i nærheten/omgang med naboer, etter vurdering av muligheter for å få barnevakt en dag et barn er sykt. Prosent	81
4.31a.	Aleneforeldre med barn under 11 år, i grupper for kjønn/ekteskapelig status/alder/slektninger i nærheten/omgang med naboer, etter vurdering av muligheter for å få noen til å sitte barnevakt. Prosent	81
4.31b.	Gifte foreldre med barn under 11 år, i grupper for alder/slektninger i nærheten/omgang med naboer, etter vurdering av muligheter for å få noen til å sitte barnevakt. Prosent	82

4.	Aleneforeldres levekår (forts.)	
4.32.	Aleneforeldre som har noen å henvende seg til ved egen sykdom, i grupper for kjønn/ekteskapelig status/alder/slektninger i nærheten/omgang med naboer, etter hvem de først ville henvende seg til. Prosent	82
4.33.	Gjennomsnittlig antall dager og netter som barn i aleneforeldrefamilier har tilbrakt hos den andre forelderen på ulike ukedager i løpet av de siste fire uker, i grupper for kjønn/ekteskapelig status/youngste barns alder	84
4.34.	Aleneforeldre i grupper for kjønn/ekteskapelig status/youngste barns alder, etter indeks for kontakt med slektninger. Prosent	85
4.35.	Aleneforeldre i grupper for kjønn/ekteskapelig status/youngste barns alder, etter indeks for kontakt med naboer. Prosent	86
4.36a.	Aleneforeldre i grupper for kjønn/ekteskapelig status/alder/yrkesaktivitet, etter om de har noen sykdom eller lidelse av varig natur og om denne begrenser arbeidsevnen. Prosent	88
4.36b.	Personer 16-60 år i grupper for kjønn/alder, etter om de har noen sykdom eller lidelse av varig natur og om denne begrenser arbeidsevnen. Prosent	89
4.37.	Andel av aleneforeldre og gifte foreldre som ofte føler seg fysisk eller psykisk utmattet etter arbeidsdagen, i grupper for kjønn/ekteskapelig status/youngste barns alder/yrkesaktivitet. Prosent	90
4.38.	Andel av aleneforeldre og gifte foreldre som ofte føler seg både fysisk og psykisk utmattet etter arbeidsdagen, i grupper for kjønn/ekteskapelig status/youngste barns alder/yrkesaktivitet. Prosent	91
4.39.	Aleneforeldre i grupper for kjønn/ekteskapelig status/alder, etter indeks for stress i arbeidssituasjonen. Prosent	92
4.40.	Aleneforeldre i grupper for kjønn/alder, etter indeks for helseproblemer. Prosent ..	92
5.	Ulikheter i fordeling av levekår	93
5.1.	Estimater for korrelasjonskoeffisienter mellom indekser for seks levekårsfaktorer (Pearsons r)	93
5.2.	Aleneforeldre i grupper for kjønn/ekteskapelig status/alder/youngste barns alder/sosio-økonomisk gruppe, etter antall indekser med verdi under medianen. Prosent	94
5.3.	Yrkestilknyttede og ikke yrkestilknyttede aleneforeldre, etter antall indekser med verdi under medianen. Prosent	96
6.	Aleneforeldres tidsbruk	97
6.1.	Aleneforeldre, gifte foreldre og alle personer 16-74 år. Døgnet etter tid nyttet til forskjellige hovedaktiviteter. Gjennomsnitt for alle dager. Timer	99
6.2.	Aleneforeldre, gifte foreldre og alle personer 16-74 år i grupper for kjønn. Døgnet etter tid nyttet til forskjellige hovedaktiviteter. Gjennomsnitt for alle dager. Timer	102
6.3.	Aleneforeldre. Døgnet etter tid nyttet til forskjellige hovedaktiviteter. Gjennomsnitt for forskjellige ukedager. Timer	103
6.4.	Aleneforeldre i grupper for ekteskapelig status/alder/youngste barns alder/yrkesaktivitet. Døgnet etter tid nyttet til forskjellige hovedaktiviteter. Gjennomsnitt for alle dager. Timer	104
6.5a.	Aleneforeldre og gifte foreldre i grupper for kjønn. Tid nyttet til inntektsgivende arbeid og til arbeidsreiser. Gjennomsnitt for alle dager	105
6.5b.	Aleneforeldre i grupper for youngste barns alder/yrkesaktivitet. Tid nyttet til inntektsgivende arbeid og til arbeidsreiser. Gjennomsnitt for alle dager	105
6.6.	Aleneforeldre og gifte foreldre i grupper for kjønn. Tid nyttet til ulike former for husholdsarbeid. Gjennomsnitt for alle dager. Timer	106
6.7.	Aleneforeldre. Tid nyttet til ulike former for husholdsarbeid. Gjennomsnitt for forskjellige ukedager. Timer	107
6.8.	Aleneforeldre i grupper for ekteskapelig status/alder/youngste barns alder/yrkesaktivitet. Tid nyttet til ulike former for husholdsarbeid. Gjennomsnitt for alle dager. Timer	108
6.9.	Aleneforeldre i grupper for kjønn/yrkesaktivitet, etter tid nyttet til husholdsarbeid. Gjennomsnitt for mandager til fredager. Prosent	108
6.10.	Aleneforeldre og gifte foreldre i grupper for kjønn, etter tid nyttet til husholdsarbeid. Gjennomsnitt for lørdager og søndager. Prosent	109
6.11.	Aleneforeldre og gifte foreldre i grupper for kjønn og yrkesaktivitet, etter tid nyttet til ulike former for arbeid. Gjennomsnitt for alle dager. Timer	110

	Side
6. Aleneforeldres tidsbruk (forts.)	
6.12. Aleneforeldre og gifte foreldre i grupper for kjønn og yrkesaktivitet, etter samlet tid nyttet til arbeid på hverdager. Prosent	111
6.13. Aleneforeldre og gifte foreldre i grupper for kjønn, etter samlet tid nyttet til arbeid på lørdager og søndager. Prosent	111
6.14. Aleneforeldre og gifte foreldre i grupper for kjønn, etter disponering av samlet arbeidsinnsats. Gjennomsnitt for mandager til fredager. Prosent	112
6.15. Aleneforeldre i grupper for ekteskapelig status/alder/youngste barns alder/yrkesaktivitet, etter disponering av samlet arbeidsinnsats. Gjennomsnitt for mandager til fredager. Prosent	112
6.16. Aleneforeldre og gifte foreldre i grupper for kjønn. Tid nyttet til ulike former for personlige behov. Gjennomsnitt for alle dager. Timer	113
6.17. Aleneforeldre. Tid nyttet til ulike former for personlige behov. Gjennomsnitt for forskjellige ukedager. Timer	113
6.18. Aleneforeldre i grupper for ekteskapelig status/alder/youngste barns alder/yrkesaktivitet. Tid nyttet til ulike former for personlige behov. Gjennomsnitt for alle dager. Timer	114
6.19. Aleneforeldre og gifte foreldre i grupper for kjønn/ekteskapelig status/alder/youngste barns alder/yrkesaktivitet, etter fritid. Prosent	115
6.20. Aleneforeldre og gifte foreldre i grupper for kjønn. Tid nyttet til forskjellige fritidsaktiviteter. Gjennomsnitt for alle dager. Timer	116
6.21. Aleneforeldre. Tid nyttet til forskjellige fritidsaktiviteter. Gjennomsnitt for forskjellige ukedager. Timer	117
6.22. Aleneforeldre i grupper for ekteskapelig status/alder/youngste barns alder/yrkesaktivitet. Tid nyttet til forskjellige fritidsaktiviteter. Gjennomsnitt for alle dager. Timer	117
6.23. Aleneforeldre og gifte foreldre i grupper for kjønn/ekteskapelig status/alder/youngste barns alder/yrkesaktivitet. Andel som utførte forskjellige fritidsaktiviteter. Gjennomsnitt for alle dager. Prosent	118
6.24. Aleneforeldre og gifte foreldre i grupper for kjønn/ekteskapelig status/alder/youngste barns alder/yrkesaktivitet. Andel av fritid tilbrakt utenfor hjemmet om dagen og om kvelden. Gjennomsnitt for alle dager. Prosent	119
6.25. Aleneforeldre og gifte foreldre i grupper for kjønn/ekteskapelig status/alder/youngste barns alder/yrkesaktivitet, etter samvær med andre i fritiden. Gjennomsnitt for alle dager. Prosent	120
6.26. Aleneforeldre og gifte foreldre i grupper for kjønn/ekteskapelig status/alder/youngste barns alder/yrkesaktivitet, etter samvær med egne barn under 20 år. Gjennomsnitt for alle dager. Prosent	121
6.27. Aleneforeldre og gifte foreldre i grupper for kjønn, etter samvær med egne sønner og døtre under 16 år. Gjennomsnitt for alle dager. Timer	122
6.28. Aleneforeldre og gifte foreldre i grupper for kjønn. Tid brukt til ulike aktiviteter sammen med barn. Gjennomsnitt for alle dager. Timer	123
6.29. Aleneforeldre. Tid brukt til ulike aktiviteter sammen med barn. Gjennomsnitt for forskjellige dager. Timer	123
6.30. Aleneforeldre i grupper for ekteskapelig status/alder/youngste barns alder/yrkesaktivitet. Tid brukt til ulike aktiviteter sammen med barn. Gjennomsnitt for alle dager. Timer	124
7. Regelmessige barnetilsynsordninger	124
7.1. Aleneforeldre etter alder på yngste barn	125
7.2. Aleneforeldres barn etter alder	125
7.3. Andel av aleneforeldre og gifte foreldre med regelmessige ordninger for barnetilsyn utført av andre, som også passer egne barn i arbeidstiden, i grupper for yngste barns alder. Prosent	127
7.4. Aleneforeldre og gifte foreldre uten regelmessige ordninger for barnetilsyn utført av andre, i grupper for yngste barns alder, etter pass av egne barn i arbeidstiden. Prosent	127
7.5. Barn under 11 år som har regelmessige ordninger for barnetilsyn, i grupper for familietype, etter omfang av tilsynet. Prosent	133
7.6. Yrkesaktive aleneforeldre og gifte foreldre med barn under 11 år, i grupper for kjønn/youngste barns alder/regelmessig barnetilsyn av andre, etter om man regelmessig passer egne barn i hele eller deler av arbeidstiden. Prosent	134

7.	Regelmessige barnetilsynsordninger (forts.)	
7.7.	Aleneforeldrefamilier med barn under 11 år, i grupper for kjønn/ekteskapelig status/ yngste barns alder/yrkesaktivitet/bostedsstrøk, etter ordning for barnetilsyn. Prosent	134
7.8.	Familier med gifte foreldre og barn under 11 år, i grupper for yngste barns alder/ foreldrenes yrkesforhold/bostedsstrøk, etter ordning for barnetilsyn. Prosent	135
7.9.	Andel av aleneforeldrefamilier med barn under 11 år som bruker ulike ordninger for barnetilsyn, i grupper for foreldrenes yrkesaktivitet. Prosent	135
7.10.	Andel av familier med gifte foreldre og barn under 11 år, som bruker ulike ordninger for barnetilsyn, i grupper for foreldrenes yrkesforhold. Prosent	136
7.11.	Andel av barn under 11 år i aleneforeldrefamilier som har ulike ordninger for tilsyn, i ulike aldersgrupper. Prosent	136
7.12.	Andel av barn under 11 år i gifte foreldres familier, som har ulike ordninger for tilsyn, i ulike aldersgrupper. Prosent	137
7.13.	Andel av barn under 11 år i aleneforeldrefamilier som har regelmessige ordninger for tilsyn, og andel som har regelmessige, sammensatte ordninger for tilsyn, i grupper for forelderens kjønn/forelderens ekteskapelige status/forelderens yrkes- aktivitet/bostedsstrøk/alder. Prosent	137
7.14.	Andel av barn under 11 år i familier med gifte foreldre som har regelmessige ordninger for tilsyn, og andel som har regelmessige, sammensatte ordninger for tilsyn, i grupper for foreldrenes yrkesforhold/bostedsstrøk/alder. Prosent	138
7.15a.	Barn under 11 år i aleneforeldrefamilier som har regelmessig tilsyn, i grupper for forelderens ekteskapelige status/forelderens yrkesaktivitet/alder, etter omfang av tilsynet. Prosent	138
7.15b.	Barn under 11 år i gifte familier som har regelmessig tilsyn i grupper for foreldrenes yrkesforhold/alder, etter omfang av tilsynet. Prosent	139
8.	Aleneforelder - varig eller temporær status?	139
8.1.	Forventet antall overganger på en måned blant 10 000 kvinner i en Markovkjedemodell for kvinners forsørgerkarriere, med tilhørende anslag for standardavvik	141
8.2.	Kvinner født 1947 - 1959. Forventet antall overganger på en måned blant 10 000 kvinner i en Markovkjedemodell for forsørgerkarriere, med tilhørende anslag for standardavvik	144
8.3.	Kvinner født 1933 - 1946. Forventet antall overganger på en måned blant 10 000 kvinner i en Markovkjedemodell for forsørgerkarriere, med tilhørende anslag for standardavvik	145
8.4.	Rekruttering til gruppen enslige mødre. Forventet antall overganger i en måned pr. 10 000 kvinner, for to alderskohorter	146
8.5.	Avgang fra gruppen enslige mødre. Forventet antall overganger i en måned pr. 10 000 kvinner, for to alderskohorter	146
8.6.	Gjennomsnittlig varighet av perioden som enslig forsørger for kvinner som har vært enslige forsørgere, i grupper for ekteskapelig status	147
8.7.	Gjennomsnittlig andel av foreldrekarrieren som enslig forsørger for kvinner som har vært enslige forsørgere, i grupper for ekteskapelig status og alder. Prosent ..	147

1. INNLEDNING

1.1. Formål

Barnefamilienes levekår har vært under debatt i de siste 10-15 år. Endringer i familiestrukturen i form av blant annet økning i tallet på skilsmisser har ført til et økende antall familier med enslige forsørgere og mindreårige barn. Å være enslig forsørger og/eller ha eneansvaret for barn kan innebære spesielle problemer/belastninger. Data som kan beskrive denne familietydens levekår, er derfor viktig i en familiepolitisk sammenheng.

Ettersom gruppen aleneforeldre utgjør en relativt liten del av befolkningen, ble Statistisk Sentralbyrå bedt av Forbruker- og administrasjonsdepartementet om å trekke et særutvalg av aleneforeldre i forbindelse med gjennomføringen av den generelle Tidsnyttingsundersøkelsen 1980-81. Aleneforeldre ble definert som personer med den daglige omsorgen for ett eller flere barn, og som bor alene sammen med barna.

1.2. Datakilder

Det viktigste datagrunnlaget har vært det nevnte særutvalget av aleneforeldre ved Tidsnyttingsundersøkelsen 1980-81, sammen med den delen av det generelle utvalget som ble omfattet av definisjonen på aleneforeldre.

Opplysningene er hentet inn ved innlednings- og avslutningsintervju, samt ved dagbøker som hver person førte i 2 døgn. Grovt sett bygger "levetårskdelen" av analysen på data fra innledningsintervjuet, mens "tidsnyttingsdelen" er basert på dagboksopplysninger.

Noen levetårskomponenter er dårlig dekket i Tidsnyttingsundersøkelsen. For disse har vi supplert med hovedtall fra Levetårskundersøkelsen 1980.

Datagrunnlaget for kapittel 8 om statusvarighet har vært Fruktbarhetsundersøkelsen 1977.

1.3. Oversikt over de følgende kapitler

Fremstillingen er delt i 9 kapitler med innledningen som det første. Kapittel 2 tar for seg vår hoveddatakilde, særutvalget til Tidsnyttingsundersøkelsen 1980-81, og redegjør for opplegg og gjennomføring av denne.

I kapittel 3 blir begrepet "aleneforelder" definert, og vi redegjør for bruken av dette begrepet i forhold til det mer kjente begrepet "enslig forsørger". Omfanget av gruppen aleneforeldre i befolkningen blir anslått, og vi gir en del beskrivende gjennomsnittsverdier og fordelinger for kjennemerker som alder og antall barn. Videre presenteres fordelinger for kjønn og ekteskapelig status, geografisk og yrkesmessig fordeling.

Kapittel 4 er et av hovedkapitlene i analysen, og handler om aleneforeldres materielle og sosiale situasjon. Det er lagt vekt på å presentere fordelinger for en rekke ulike levetårskomponenter: Utdanning, arbeid og inntekt, boforhold og beholdning av varige konsumgoder. Av sosiale forhold kommer vi inn på bomiljø, sosial kontakthypighet, muligheter for å få hjelp i krisesituasjoner, utveksling av tjenester og barnas kontakt med den andre forelderen.

Kapitlet omfatter også et avsnitt om aleneforeldres helse.

Mens vi i kapittel 4 presenterer fordelinger for en rekke levetårskomponenter hver for seg, er hensikten i kapittel 5 å studere ulike sider ved levetårene i sammenheng, med sikte på å avklare i hvilken grad ufordelaktig posisjon har en tendens til å opptre for mange levetårskomponenter samtidig.

I kapittel 6, som er det andre hovedkapitlet, belyser vi aleneforeldres levetår ved hjelp av data for hvordan de benytter tiden sin. Vi ønsker å undersøke om aleneforeldres tidsbruk følger mønstre som indikerer at dette er en belastet gruppe. Foruten å se på hvor mye tid som brukes til ulike aktivitetstyper, belyses samvær med og tilsyn av barn. I kapittel 7 behandler vi hvordan aleneforeldre ordrer sitt regelmessige barnetilsyn.

I kapittel 8 forsøker vi å svare på spørsmålet om det å være aleneforelder/enslig forsørger er en varig eller en midlertidig status. Til dette formålet bruker vi data fra Fruktbarhetsundersøkelsen 1977.

Kapittel 9 er en oppsummering av sentrale problemstillinger og hovedresultater.

2. ALENEFORELDRES TIDSBRUK - TIDSNYTTINGSUNDERSØKELSEN 1980-81

2.1. Opplegg og gjennomføring

2.1.1. Utvalg

Undersøkelsen om aleneforeldres tidsbruk bygger på et utvalg av personer (foreldre) som da undersøkelsen ble foretatt bodde alene sammen med barn under 16 år.

Utvalget av personer ble trukket i to trinn. Til trekkingen på første trinn ble nyttet en inndeling av hele landet i et sett utvalgsområder. Utvalgsområdene er kommuner. Kommuner som har færre enn 3 000 innbyggere er slått sammen med andre kommuner.

Utvalgsområdene er først gruppert etter landsdel og region. Innen hver av disse grupperingene er byer med mer enn 30 000 innbyggere tatt ut som egne strata. De øvrige utvalgsområdene er stratifisert etter kommune type (dvs. næringsstruktur og sentralitet) og innbyggertall.

For hvert av de 102 strata ble det trukket ett utvalgsområde. Trekkingen på første trinn foregikk ved at utvalgsområder som utgjorde egne strata ble trukket ut med 100 prosent sannsynlighet. Utvalgsområdene innen de øvrige strata ble trukket ut med en sannsynlighet proporsjonal med innbyggertallet i det enkelte området.

Innen hvert uttrukket utvalgsområde ble det så på annet trinn trukket blant aktuelle foreldre.

I forbindelse med trekkingen ble det også fastlagt hvilke datoer den enkelte skulle føre dagbok. Hver person skulle føre dagbok i to påfølgende dager. Dagbokperiodene dekket til sammen året fra 1. november 1980 til 31. oktober 1981. Alle dager i året var likt representert i utvalgsplanen.

I utgangspunktet ble det trukket ut 1 200 personer, hvorav 500 var reserver. Bruttoutvalget var med andre ord 700 personer.

De som var blitt trukket ut, ble tilskrevet og bedt om å melde fra på eget skjema dersom de ikke tilfredstilte kriteriene for å delta i undersøkelsen. Antall avganger som en fikk beskjed om på denne måten, var større enn ventet. Dette forholdet samt en ujevn fordeling av reserver på intervjuområder førte til at mange utvalgsområder gikk tomme for reserver.

I mai 1981 trakk man derfor 3 000 nye reserver. Datainnsamlingen ble avsluttet i desember 1981. Det endelige resultatet for særutvalget ble 397 fullstendige observasjoner (innledningsintervju + dagbok). I tillegg kommer innledningsintervjuer med 49 personer.

2.1.2. Datainnsamling

Dagboken ble delt ut noen dager før dagbokperioden begynte, med en forklaring på hvordan den skulle føres. Hovedintervjuet ble som regel foretatt sammen med utdelingen av dagboken. Intervjueren besøkte intervjupersonen igjen, kort tid etter at dagbokperioden var avsluttet, hentet dagboken og foretok avslutningsintervju.

Dagboken som ble brukt i undersøkelsen bestod av en orientering om hvordan den skulle føres, et eksempel på dagbokføring, og plan for dagbokføring for to dager. Dagboken var på forhånd inndelt i tidsintervaller. Mellom midnatt og kl. 0600 ble halvtimes og times intervaller brukt. Ellers dekket intervallene et kvarter som f.eks. mellom kl. 0800 og 0815. Dagboken er tatt med som vedlegg 2.

Dagboken ble delvis ført av intervjupersonen selv, delvis av intervjueren i samråd med intervjupersonen i forbindelse med avslutningsintervjuet.

Intervjupersonen skulle for hvert tidsintervall føre opp sitt viktigste gjøremål (aktivitet). Hvis et intervall var brukt til flere aktiviteter som kom etter hverandre, skulle den aktiviteten som dekket den lengste delen av perioden oppgis. Hvis to eller flere aktiviteter foregikk samtidig, måtte intervjupersonen selv avgjøre hvilken som var viktigst.

Aktivitetene skulle beskrives med egne ord. De ble senere kodet i Byrået etter en kodeliste med 113 aktiviteter, jfr. avsnitt 2.3.

For hvert tidsintervall skulle intervjupersonen avmerke om hun/han hadde vært sammen med noen.

Med samvær mener vi tiden intervjupersonen oppholdt seg samme sted som den andre personen, og hvor det var en viss grad av kontakt. Tiden som intervjupersonen sov ble ikke regnet med til samvær, heller ikke tiden brukt til inntektsgivende arbeid unntatt pauser o.l.

I forbindelse med avslutningsintervjuet gjennomgikk intervjueren dagboken sammen med intervjupersonen. Tilleggsopplysninger ble innhentet der det var nødvendig. Intervjueren stilte også to tillegsspørsmål om tidsbruken på dagbokdagene. Det ble først spurt om noen av aktivitetene hadde foregått i nærmiljøet. Hvert tidsintervall som ble tilbrakt i nærmiljøet, ble da avmerket. Det ble også spurt om de hadde hatt tilsyn med barn eller syke, og intervallene for slike aktiviteter ble avmerket.

2.2. Feilkilder og usikkerhet ved resultatene

2.2.1. Varians

Varians er et uttrykk for usikkerhet ved resultatene fordi vi har et endelig antall observasjoner. Standardavviket som er kvadratrotten av variansen, brukes ofte som et mål på denne usikkerheten. Størrelsen på standardavviket avhenger blant annet av tallet på observasjoner i utvalget og av fordelingen til det aktuelle kjennemerket i hele befolkningsgruppen som omfattes av undersøkelsen. Vi kan anslå standardavviket ved hjelp av observasjonene i utvalget. Byrået har ikke foretatt spesielle beregninger av slike anslag for tallene i denne publikasjonen, men i tabell 2.1 har vi antydning størrelsen av standardavviket for forskjellige prosenttall og tallet på observasjoner. I tabell 2.2 antyder vi størrelsen av standardavvik for noen tall for gjennomsnittlig tid. Tallene i tabell 2.1 og 2.2 vil i de fleste tilfeller overvurdere standardavviket noe.

For å illustrere usikkerheten kan en bruke et intervall for å angi nivået på den sanne verdi av en beregnet størrelse (den verdien en ville fått om en hadde foretatt en totaltelling i stedet for en utvalgsundersøkelse). Slike intervaller kalles konfidensintervaller dersom de er konstruert på en spesiell måte. I denne sammenheng kan en bruke følgende metode: La M være den beregnede størrelse og la S være et anslag for standardavviket til M . Konfidensintervallet blir da intervallet med grenser $(M - 2 \cdot S)$ og $(M + 2 \cdot S)$. Denne metode vil med omtrent 95 prosent sannsynlighet gi et intervall som inneholder den sanne verdi.

Følgende eksempel illustrerer hvordan en kan bruke tabell 2.1 til å finne konfidensintervaller: Anslaget for standardavviket til et observert prosenttall på 70 er 3,7 når linjesummen (tallet på observasjoner) er 300. Konfidensintervallet for den sanne verdi får grensene $70 \pm 2 \cdot 3,7$, dvs. det strekker seg fra 62,6 til 77,4 prosent.

Tabell 2.1. Størrelsesorden av standardavviket¹⁾ i prosent

Tallet på observasjoner	Prosenttall					
	5(95)	10(90)	20(80)	30(70)	40(60)	50(50)
25	6,2	8,5	11,3	13,0	13,9	14,1
50	4,4	6,0	8,0	9,2	9,8	10,0
75	3,6	4,9	6,5	7,5	8,0	8,2
100	3,1	4,2	5,7	6,5	6,9	7,1
150	2,5	3,5	4,6	5,3	5,7	5,8
200	2,2	3,0	4,0	4,6	4,9	5,0
300	1,8	2,4	3,3	3,7	4,0	4,1
500	1,4	1,9	2,5	2,9	3,1	3,2
1 000	1,0	1,3	1,8	2,0	2,2	2,2
2 000	0,7	0,9	1,3	1,4	1,5	1,6
3 000	0,6	0,8	1,0	1,2	1,3	1,3
4 000	0,5	0,7	0,9	1,0	1,1	1,1
5 000	0,4	0,6	0,8	0,9	1,0	1,0
6 600	0,4	0,5	0,7	0,8	0,9	0,9
7 075	0,4	0,5	0,7	0,8	0,8	0,8

1) Standardavviket bygger ikke her på utvalgsvarians, men på en sannsynlighetsmodell som er beskrevet i "Erling Siring: Estimering av varianser i tidsnyttingsundersøkelsene. Internt notat 82/25 Statistisk Sentralbyrå 1982".

Tabell 2.2. Gjennomsnittstall for tid brukt til hovedaktivitetstyper, med tilhørende standardavvik. Gjennomsnitt for alle dager. Timer

Hovedaktivitetstype	Alle aleneforeldre		Alenefedre		Alenemødre		Gifte foreldre	
	Gjennom- snitts- tid	Stan- dard- avvik	Gjennom- snitts- tid	Stan- dard- avvik	Gjennom- snitts- tid	Stan- dard- avvik	Gjennom- snitts- tid	Stan- dard- avvik
Inntektsgivende arbeid mv.	3,1	0,17	5,0	0,53	2,9	0,18	3,8	0,12
Husholdsarbeid	5,2	0,12	3,6	0,26	5,4	0,13	4,6	0,08
Utdanning	0,3	0,06	0,4	0,16	0,3	0,06	0,1	0,02
Personlige behov	10,1	0,08	9,9	0,25	10,1	0,09	10,0	0,05
Fritid	5,3	0,13	5,0	0,37	5,3	0,14	5,5	0,08
Annet, uoppgitt	0,1	0,01	0,1	0,05	0,1	0,01	0,1	0,01
Tallet på observasjoner ..	902		102		800		2 361	

2.2.2. Utvalgsskjevhet/frafall

I alt ble 710 personer oppsøkt for intervju. Av disse var det 397 personer som både ble intervjuet og førte dagbok. En oppnådde innledningsintervju med 49 personer som av ulike årsaker ikke førte dagbok, mens 264 personer hadde frafall såvel på innledningsintervju som dagbokføring.

Dette gir en frafallsprosent på 37 på intervjudelen og 44 på dagbokdelen.

Frafall kan føre til utvalgsskjevhet. Hvis det er systematiske forskjeller i frafallsprosenten mellom ulike grupper, vil nettoutvalget (personer i utvalget som en har oppnådd intervju med) bare tilnærmet ha samme statistiske egenskaper som bruttoutvalget (personer som er trukket ut for intervjuing).

Utsagn om skjevheter på grunn av frafall må i prinsippet knyttes til de enkelte kjennemerker. Dersom en har funnet at frafallet ikke har ført til skjevheter i et bestemt kjennemerke, innebærer dette ikke at frafallet er uten virkning på alle andre kjennemerker. Omvendt innebærer skjevheter på grunn av frafallet på ett kjennemerke ikke nødvendigvis at frafallet har ført til skjevheter på andre kjennemerker.

Tabell 2.3 gir muligheter for å belyse eventuelle skjevheter på grunn av frafallet for kjennemerkene kjønn og alder. En sammenligner fordelingen på kjennemerkene i bruttoutvalget (evt. frafallet) og nettoutvalget. Dersom det er stort avvik mellom de to fordelingene, viser dette at det foreligger utvalgsskjevheter for disse kjennemerkene.

Tabell 2.3. Bruttoutvalg, nettoutvalg på intervjudelen og på dagbokdelen, etter kjønn/alder. Prosent

	Brutto- utvalg	Netto- utvalg intervju- delen	Netto- utvalg dagbok- delen
I alt	100	100	100
<u>Kjønn</u>			
Menn	8	9	10
Kvinner	92	91	90
<u>Alder</u>			
-24 år	7	5	6
25-34 "	41	39	39
35-44 "	36	38	37
45- "	16	18	18
Tallet på personer	710	446	397

Frafallet var noe større blant kvinner enn blant menn, og større blant personer under 35 år enn blant dem som var 35 år og over. Frafallet har imidlertid ikke ført til vesentlige avvik mellom fordelingene i bruttoutvalg og nettoutvalg på kjennemerkene kjønn og alder.

Av de 264 personer som det ikke ble oppnådd intervju med, var 50 prosent uvillig til å la seg intervju, 23 prosent var umulig å treffe, 4 prosent var syke eller hadde sykdom i familien og 23 prosent hadde andre frafallsgrunner.

Av de 49 personene som ble intervjuet, men som ikke førte dagbok, var 53 prosent uvillige til å gjøre dette, 10 prosent var syke, 20 prosent hadde glemt å føre dagboken eller hadde mistet den, mens 16 prosent ikke førte dagbok av andre grunner.

Intervjutidspunktet har også betydning for resultatene fra denne undersøkelsen. Dersom frafallet fører til at bestemte ukedager eller årstider blir ulikt representert i nettoutvalget, kan det oppstå skjevheter. Tabell 2.4 gir en oversikt over hvordan "persondagene" vi har opplysninger om, fordeler seg over årstid og ukedag.

Tabell 2.4. Undersøkte dager etter årstid og ukedag. 1980-81

	Hele året	Januar/ februar	Mars/ april	Mai/ juni	Juli/ august	September/ oktober	November/ desember
Alle dager	902	111	138	142	150	184	177
Mandag	120	13	18	20	19	25	25
Tirsdag	126	20	20	23	23	18	22
Onsdag	129	18	20	21	24	23	23
Torsdag	130	13	23	18	19	29	28
Fredag	139	16	23	22	19	30	29
Lørdag	133	18	17	22	20	32	24
Søndag	125	13	17	16	26	27	26

Det er helt ubetydelig variasjon i representasjonen av ulike ukedager. Perioden september/oktober har størst andel av undersøkte dager (20 prosent) og januar/februar har den laveste (12 prosent). Konsekvenser av denne typen utvalgsskjevhet er at aktiviteter som er spesifikke for vintermånedene, er noe underrepresentert. Men vi regner ikke med at dette betyr noe særlig for resultatene.

2.2.3. Innsamlings- og bearbeidingsfeil

Resultatene fra en statistisk undersøkelse vil som regel inneholde visse målings- og bearbeidingsfeil. Målingsfeil oppstår ved at oppgavegiveren på grunn av glemsel, misforståelse av spørsmålet e.l. gir feil svar eller ved at intervjueren krysser av feil rubrikk på spørreskjemaet. Bearbeidingsfeil er feil koding av f.eks. aktivitetene, eller feil som oppstår ved overføring av opplysninger fra spørreskjemaet og dagboken til maskinlesbart medium.

Undersøkelser basert på dagbokføring er spesielt utsatt for målingsfeil. Dersom dagboken ikke føres svært ofte, stiller det store krav til hukommelsen å skulle oppgi gjøremål for hvert eneste tidsintervall. Noen typer aktiviteter blir lettere glemt ved dagbokføring enn andre. Konkrete gjøremål med klar begynnelse og slutt, som f.eks. arbeidsreiser, vask av tøy o.l., blir antageligvis mer nøyaktig rapportert enn mer kontinuerlige og mindre handlingspregede gjøremål, som pass av barn, samtaler o.l. Konkrete handlinger vil oftere være utpekt som viktigste aktivitet enn gjøremål med mer sosialt preg.

Mye tid kan i løpet av dagen brukes til kortvarige, men hyppig forekommende aktiviteter. Aktiviteter av under 8 minutters varighet blir imidlertid sjelden registrert i dagboken. Også her kan sosialt samvær med barn og andre være spesielt utsatt for underrepresentasjon.

Bruken av faste tidsintervaller som registreringssystem i dagboken er også en mulig kilde til målingsfeil. En aktivitet som er ført opp i et 15-minutters intervall, kan således ha hatt kortere eller lengre varighet. Den kan ha vært den lengste av mange korte aktiviteter utført i tidsintervallet. Den kan også ha begynt i et tidligere intervall og fortsatt i påfølgende intervall uten at aktiviteten var registrert mer enn i ett intervall. Det er imidlertid lite trolig at denne feilkilden betyr mye for den totale usikkerheten ved gjennomsnittstallene.

2.3. Begrep og kjennemerker

2.3.1. Gruppering av aktiviteter

Opplysningene i dagbøkene ble kodet etter en kodeliste med 113 aktiviteter. De ulike aktivitetene er gruppert sammen i tre hovedgrupperinger, med 91 aktivitetstyper i den fineste inndelingen. Hovedgrupperingene danner et hierarkisk system. I tabellene i denne publikasjonen blir det i hovedsak brukt en inndeling av aktiviteter etter grupperingene I og II.

Gruppering I	Gruppering II	Gruppering III
1. Inntektsgivende arbeid, arbeidsreise mv.	1.1. Inntektsgivende arbeid	1.11. Ordinært arbeid i hovedyrke 1.12. Overtidsarbeid i hovedyrke 1.13. Jordbruks-, skogbruks- og fiskearbeid på eget bruk/båt 1.14. Arbeid i biyrke 1.15. Måltider på arbeidsplassen 1.16. Tid tilbrakt på arbeidsplassen før eller etter arbeidstid, pauser
	1.2. Arbeidsreise	1.2. Arbeidsreise
2. Husholdsarbeid	2.1. Husarbeid	2.11. Matlagning, bordekkning, servering 2.12. Brødbaking 2.13. Oppvask, rydding av bord 2.14. Rengjøring og rydding av boligen 2.15. Vask og stryking av tøy 2.16. Vedlikehold av tøy, søm 2.17. Fyring, vedhugging, vannhenting 2.18. Egenproduksjon av matvarer
	2.2. Vedlikeholdsarbeid	2.21. Stell av hage, tomt 2.22. Stell av kjæledyr 2.23. Byggearbeid, større ombygging 2.24. Maling, oppussing 2.25. Vedlikehold og reparasjon av bil/motorsykkel 2.26. Vedlikehold og reparasjon av annet utstyr
	2.3. Omsorgsarbeid	2.31. Pass/stell av barn 2.32. Følge/hente barn 2.33. Hjelp til lekselesing 2.34. Lek med barn 2.35. Samtaler med barn 2.36. Høytlesing for barn 2.37. Annen omsorg for barn 2.38. Pleie/hjelp til voksne 2.39. Hjelp til andre husholdninger

Gruppering I	Gruppering II	Gruppering III
2. Husholdsarbeid (forts.)	2.4. Kjøp av varer og tjenester	2.41. Kjøp av dagligvarer 2.42. Andre og uspesifiserte innkjøp 2.43. Medisinsk behandling av profesjonelle utøvere 2.44. Besøk på offentlig kontor, bibliotek o.l. 2.45. Andre ærend
	2.5. Annet husholdsarbeid	2.5. Annet husholdsarbeid
	2.6. Reiser i samband med husholdsarbeid	2.6. Reiser i samband med husholdsarbeid
3. Utdanning	3.1. Utdanning	3.11. Undervisning 3.12. Hjemmearbeid og studier i tilknytning til undervisning 3.13. Lesing av faglitteratur, studier ellers 3.14. Pauser, opphold på utdanningsstedet 3.15. Reiser i samband med utdanning
4. Personlige behov	4.1. Personlig pleie	4.11. Sengeleie i tilknytning til sykdom 4.12. Personlig hygiene, av- og påkledning 4.13. Nattesøvn 4.14. Søvn og hvile ellers
	4.2. Måltider	4.21. Måltider 4.22. Kaffe- og tedrinking/andre forfriskninger
5. Fritid	5.1. Idrett og friluftsliv	5.10. Konkurransedrett, trening 5.11. Skiturer 5.12. Fotturer i skog og mark 5.13. Spaserturer 5.14. Sykkelturer 5.15. Bading og soling 5.16. Båtturer 5.17. Fisketurer 5.18. Andre turer
	5.2. Underholdning	5.21. Restaurant- og kafébesøk 5.22. Sportstevlinger (tilskuer) 5.23. Kino 5.24. Teater, konsert, opera 5.25. Annen underholdning
	5.3. Fjernsynsseing	5.3. Fjernsynsseing
	5.4. Sosialt samvær	5.40. Besøk av/hos slektninger 5.41. Besøk av/hos venner 5.42. Besøk av/hos naboer 5.43. Andre uspesifiserte besøk 5.44. Selskap 5.45. Spill, selskapsleker 5.46. Dans, diskotek 5.47. Sosiale sammenkomster ellers 5.48. Samtaler 5.49. Sosialt samvær ellers
	5.5. Lesing	5.51. Avislesing 5.52. Lesing av bøker 5.53. Lesing av ukeblader og tidsskrifter 5.54. Lesing, uspesifisert
	5.6. Annen fritid	5.600. Offentlige tillitsverv 5.601. Deltaking i organisasjonsvirksomhet/møter 5.602. Deltaking i gudstjenester, andakt og annen religiøs utøvelse 5.603. Radiolytting 5.604. Brevskrivning 5.605. Strikking 5.606. Sløyd og snekring 5.607. Annet håndarbeid, uspesifisert håndarbeid 5.608. Musikalske utøvelser 5.609. Lytting til grammofonplater/lydbånd 5.610. Avslapping 5.611. Annen fritid
	5.7. Reiser i samband med fritid	5.7. Reiser i samband med fritid
	6. Annet, uoppgitt	6. Annet, uoppgitt

2.3.2. Koding av enkelte aktiviteter

Reiser

Reiser ble gruppert etter reisens formål. Som formål ble vanligvis regnet den aktivitet som fant sted ved reisens slutt. Dersom reisen endte i dagbokførerens eget hjem, var det aktiviteten umiddelbart før reisen som ble regnet som formålet. Dersom reisen var i samband med flere aktiviteter var det den viktigste av disse som ble regnet som reisens mål.

Besøk

Langvarige besøk, overnattingsbesøk mv. regnes ikke som egen aktivitet. Kortere besøk regnes som egen aktivitet unntatt de tidsintervaller der dagbokføreren utførte andre konkrete gjøremål slik som matlaging, servering, så på fjernsyn mv. Samtaler, kaffedrikking mv. inngår ikke som egen aktivitet.

Venting

Ventetid kodes som en del av aktiviteten dagbokføreren venter på.

Tid tilbrakt på arbeidsplassen før og etter arbeidstid, pauser ellers

Dersom personen utførte private ærend i arbeidstid som f.eks. å gjøre innkjøp, kodes dette ikke som pause, men kodes etter gjøremålets art.

Pass/stell og hjelp til barn

Gjelder konkrete aktiviteter knyttet til pass, stell og hjelp til barn under 16 år og som tilhører personens egen husholdning. Pass og tilsyn som utføres samtidig med andre gjøremål, f.eks. pass av et sovende barn, blir ikke registrert her.

Annen omsorg for barn

Annen omsorg for barn omfatter f.eks. deltakelse i møter med barnas barnehage/skole og aktiviteter utført for barnas og ikke den voksnes egen skyld, slik som f.eks. å se på barne-TV sammen.

Måltider

Her føres ordinære måltider som frokost, lunsj, middag og aftens utenom måltider i forbindelse med arbeid, med restaurantbesøk eller selskap.

Registrering av samvær

For hvert tidsintervall ble det registrert hvilke personer som var til stede og som dagbokføreren hadde en viss kontakt med. Tiden som dagbokføreren sov er holdt utenom - og det samme gjelder tid som han/hun utførte inntektsgivende arbeid. Dette siste skyldes vanskeligheter med avgrensing av begrepet "kontakt" i arbeidssituasjonen. Kontakt i pauser på arbeidsplasser er derimot registrert. Samvær forutsetter ikke at personene har deltatt i samme aktivitet.

2.3.3. Merknader til enkelte kjennemerker

Alder

Alder defineres ut fra fylte år ved utgangen av året dagboken ble ført, dvs. ved utgangen av 1980 for den som førte dagbok i 1980 og ved utgangen av 1981 for dem som førte dagbok i 1981.

Landsdel

De enkelte landsdelene omfatter følgende fylker:

Østlandet: Oslo, Akershus, Østfold, Hedmark, Oppland, Buskerud, Vestfold og Telemark

Agder/Rogaland: Aust-Agder, Vest-Agder og Rogaland

Vestlandet: Hordaland, Sogn og Fjordane, Møre og Romsdal

Trøndelag: Sør-Trøndelag og Nord-Trøndelag

Nord-Norge: Nordland, Troms og Finnmark.

Bostedsstrøk

Personer bosatt utenom kommunene Oslo, Bergen, Stavanger og Trondheim er gruppert etter om de ifølge opplysninger fra intervjueren bor i spredtbygd eller tettbygd strøk. I instruksen til intervjuerne ble det presisert at til spredtbygd strøk regnes foruten all spredt bosetting, også husklynger med færre enn 200 bosatte. Videre at tettsted er et område med minst 200 bosatte der avstanden mellom husene - som hovedregel - ikke overstiger 50 meter.

Sosioøkonomisk gruppering

Grupperingen bygger på Standard for inndeling etter sosioøkonomisk status (Standarder for norsk statistikk 2, Statistisk Sentralbyrå, Oslo 1983).

Yrkesaktivitet

Personer som til vanlig har inntektsgivende arbeid på én time eller mer pr. uke, er regnet som yrkesaktive. Grupperingen etter arbeidstid pr. uke skjer på grunnlag av timer inntektsgivende arbeid i hovedyrke. Personer som har ukentlig arbeidstid under 10 timer og som er under utdanning, er som hovedregel gruppert sammen med andre personer under utdanning.

Utdanning

Det er tatt hensyn til samlet utdanningstid (allmennutdanning og yrkesutdanning) ved bestemmelsen av utdanningsnivå. Grupperingen bygger på Standard for utdanningsgruppering i offentlig Norsk Statistikk (Statistisk Sentralbyrås Håndbøker nr. 28). Denne inndelingen er brukt i tabeller:

- Ungdomsskolenivå: Utdanninger med en samlet varighet på 7-9 år.
- Gymnasnivå: Utdanninger med en samlet varighet på 10-12 år.
- Universitetsnivå: Utdanning av minst 13 års varighet.

3. BESKRIVELSE AV GRUPPEN ALENEFORELDRE

3.1. Definisjon og avgrensning av aleneforeldre

3.1.1. Innledning

Undersøkelsen er foretatt blant aleneforeldre. Nå er begrepet "aleneforeldre" lite brukt så vel i daglig tale som i alminnelig debatt. Vi skal derfor redegjøre for hva vi vil mene med aleneforeldre. Når vi har trukket opp grensene mellom hvem vi vil regne med til denne gruppen av personer og hvem vi ikke vil regne med, er et nærliggende spørsmål: Hvor mange aleneforeldre er det i Norge? Vi kan ikke gi et eksakt svar på dette, men vi kan anslå antallet ved data fra utvalgsundersøkelser Byrået har foretatt.

Vi skal videre se på denne gruppen av personer fra ulike innfallsvinkler og komme med en del betraktninger, spørsmål og antakelser for å gi et inntrykk av hvilke personer det dreier seg om, hva vi vet om dem, eller heller - hva vi ikke vet. Vi kommer til å stille langt flere spørsmål enn hva etterfølgende kapitler vil gi svar på. Hensikten med drøftingen i avsnitt 3.1.4 er å gi leseren ideer og assosiasjoner til begrepet aleneforeldre. Før det skal vi gi en definisjon av begrepet.

3.1.2. Definisjon

Med "aleneforeldre" vil vi mene "personer som har den daglige omsorgen for ett eller flere barn under 16 år og som bor alene sammen med barnet eller barna".

I mange sammenhenger er det naturlig å omtale slike personer i entall, og vi bruker formen "en aleneforelder".

Definisjonen inneholder flere elementer som til sammen avgrensner den gruppen av personer vi er interesserte i. Vi skal se litt på de enkelte elementene.

Barn

Alle aleneforeldre har minst ett barn under 16 år som bor hjemme. Adoptivbarn som den voksne har foreldremyndighet over blir regnet på linje med egne, biologiske barn. Husholdningen kan i tillegg

omfatte barn som er 16 år eller eldre. Vi har ikke regnet med noen øvre grense for alder på hjemmeboende barn.

Ekteskapelig status

Aleneforeldre er enten ugifte eller de har vært gift tidligere. De tidligere gifte omfatter separerte og skilte ved siden av etterlatte etter dødsfall. Gifte personer regnes aldri som aleneforeldre. Det finnes utvilsomt gifte foreldre som lever i en situasjon som har mange likhetstrekk med aleneforeldrens, for eksempel den hjemmевærende part i de tilfeller ektefellen har et yrke som medfører lange perioder borte fra hjemmet. Kravet om ekteskapelig status forskjellig fra gift gjelder like fullt.

Bohusholdningen omfatter ikke andre voksne

For at en person skal sies å ha status som aleneforelder, må vedkommende bo alene sammen med barna sine. Han eller hun må være den eneste voksne i bohusholdningen. Ingen tilfeller der flere voksne bor permanent sammen med barn, uansett hvilket slektskaps- eller familieforhold de har til barna eller til hverandre, regnes som aleneforeldrefamilier.

Det er en gråsone i forhold til kravet om bohusholdning. Minst ett barn må være under 16 år, men det kan forekomme eldre søsken. Er de for eksempel over 20 år, er de helt klart "voksne" i alle sammenhenger. I forhold til forelderen tilhører de likefullt en annen generasjon. Vi har valgt å ta dem med, og unngår dermed å sette noen aldersgrense. Innvirkningen på resultatene vil vi tro er minimal. Med dette forbeholdet er kravet om at bohusholdningen kun skal omfatte en voksen person uten unntak.

Samboerforhold der personer av forskjellig kjønn bor sammen med felles eller med hver sine barn, uten å være gift, berøres av dette punktet. Kravet om barn og formell ekteskapelig status er her oppfylt for minst en av de voksne. Kanskje er vedkommende forelder registrert av trygdeetat og folkeregister som enslig forsørger. Vi legger den faktiske husholdningen til grunn, og da er forelderen ikke aleneforelder.

Aleneforeldre er altså en undergruppe av alle foreldre. Vi innskrenker oppmerksomheten til foreldre med barn under 16 år, og vil, med mindre det er fare for misforståelser, sløyfe denne siste presiseringen.

Med foreldre mener vi personer som har foreldremyndighet/forsørgeransvar overfor barn i egen husholdning, samt personer som lever i ekteskapsliknende forhold med noen som har slik myndighet/ansvar. Vi opererer altså med et juridisk/sosialt foreldrebegrep, i motsetning til biologisk foreldreskap.

Nå kan vi plassere aleneforeldre i forhold til andre typer foreldre.

- (i) Utgangspunktet er mengden av alle foreldre med barn under 16 år.
- (ii) En del av foreldrene er alene om foreldremyndighet over barn under 16 år, egne eller adopterte. Disse foreldrene kaller vi enslige forsørgere. Enslige forsørgere er en undergruppe av alle foreldre, til forskjell fra gifte (inklusive samboende) forsørgere. Den sistnevnte gruppen vil vi i det følgende for enkeltes skyld omtale som gifte foreldre. I undersøkelsen er gifte og samboende behandlet likt. Nå er det glidende overganger fra på den ene siden ekteskapsliknende forhold av lang varighet, til nyetablerte forhold som mer er å likne med midlertidig besøk. Instruksen for intervjuerne inneholdt regler om at samboende skulle regnes med i husholdningen, men at personer bosatt på annen adresse ikke skulle føres opp. I tvilstilfeller har intervjuerens skjønn vært utslagsgivende. Vi har gått ut fra sammensetningen av husholdningen slik den er registrert og kan med det ha klassifisert som gifte/samboende endel foreldre som i alminnelig omtale ville bli betegnet som enslige forsørgere. Vårt begrep enslige forsørgere er følgelig brukt i en noe snevrere betydning enn i dagligdags språkbruk.
- (iii) Blant de enslige forsørgere er det en del som foruten å være alene om foreldremyndigheten også bor alene med barna. Disse foreldrene, som er en undergruppe av enslige forsørgere, kaller vi aleneforeldre. Alle aleneforeldre er enslige forsørgere, men det omvendte gjelder ikke. De enslige forsørgerne som bor sammen med andre voksne, er ikke aleneforeldre.

3.1.3. Tallet på aleneforeldre

Når vi har redegjort for hvem som er å regne for aleneforeldre og hvem som ikke er det, er neste punkt av interesse å få kunnskap om hvor mange mennesker det dreier seg om og hvor stor andel de utgjør av alle foreldre og av den voksne befolkningen.

Vi kan anslå dette ved å se på andeler i et landsomfattende sannsynlighetsutvalg av personer. Datasettet må selvfølgelig omfatte de opplysningene vi trenger for å klassifisere personene i de ulike foreldretyper.

Her skal vi gi tall fra Statistisk Sentralbyrås generelle tidsnyttingsundersøkelse 1980-81. Observerte andeler i dette utvalget er anslag for tilsvarende andeler i befolkningen. Ettersom størrelsen av (den voksne) befolkningen er kjent, kan vi gi beregnede tall for antallet av de ulike foreldretypene. Tallene er samlet i tabell 3.1. Figur 3.1 illustrerer størrelsesforholdet mellom gruppene.

Tabell 3.1. Foreldre med barn under 16 år

	Tallet på personer som ble intervjuet	Prosent	Beregnet antall i befolkningen pr. 31.12.1980
Foreldre i alt	1 449	100,0	1 080 000
Aleneforeldre	66	4,6	49 000
Enslige forsørgere, ikke aleneforeldre	46	3,2	34 000
Gifte, inklusive samboende, forsørgere	1 337	92,3	997 000

K i l d e: Tidsnyttingsundersøkelsen 1980-81.

Figur 3.1. Foreldre med barn under 16 år. 1980

Foreldre
 Enslige forsørgere
 Aleneforeldre

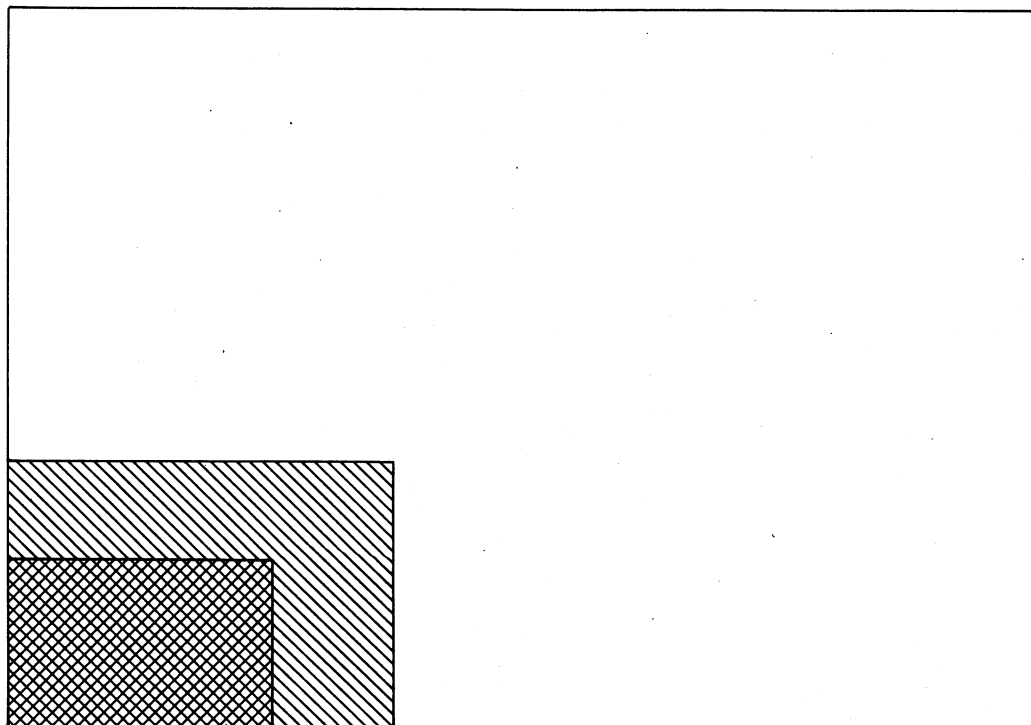

Enslige forsørgere er en liten gruppe av alle foreldre, i alt 7,8 prosent. Denne prosenten (og andre) er beregnet med person som enhet, og må ikke blandes sammen med tall for andre enheter, som familier eller husholdninger.

Et flertall av de enslige forsørgerne er aleneforeldre; 4,6 prosent mot 3,2 prosent enslige forsørgere forøvrig.

I absolutte tall utgjorde dette ved utgangen av 1980 omlag 49 000 aleneforeldre og 34 000 andre enslige forsørgere, tilsammen ca. 83 000 enslige forsørgere. Tallene er beheftet med usikkerhet. Det er mulig at anslaget ligger noe høyt. Beregninger av tilsvarende størrelser fra data fra Levekårsundersøkelsen 1980 gir som resultat 75 000 enslige forsørgere ved utgangen av 1979.

Det kommer et vesentlig forhold inn i tillegg når en skal vurdere disse resultatene. Det er all grunn til å tro at gruppen av enslige forsørgere har vokst i antall i løpet av de senere år, og at denne veksten har vært betydelig. Denne utviklingen kan vi ikke belyse ved hjelp av de to refererte undersøkelsene. Vi skal imidlertid forsøke å illustrere økningen ved å betrakte tall fra andre kilder.

Tabell 3.2. Mor eller far med barn under 17 år. Tall fra Byråets familiestatistikk for 1974, 1977, 1980 og 1982

Dato	Antall
31.12.1974	57 056
01.07.1977	64 296
01.07.1980	76 545
01.07.1982	86 542

Tabell 3.2 viser tall fra Statistisk Sentralbyrås familiestatistikk. Dette er registerbasert statistikk og enhetene er familiekjerner, som består av enslig mor eller far med minst ett barn under 17 år. I mange tilfeller vil det være sammenfall med vårt begrep om enslige forsørgere. Vi understreker imidlertid at tallene i tabell 3.2 ikke er direkte sammenlignbare med tall fra tabell 3.1. Det er flere grunner til dette. Ved siden av at øvre grense for yngste barns alder er ulik, 17 år mot 16, refererer alder til ulike tidspunkter. Familiestatistikken er videre bygd på optelling av registeropplysninger, mens vi med intervjumetoden får kartlagt den faktiske sammensetningen av intervjuobjektene husholdninger.

Når disse reservasjonene er nevnt, begrunner vi bruk av tabellen ved at det virker svært urimelig at de endringer den viser i form av en økning i antallet slike familier ikke avspeiler en liknende økning i mengden av enslige forsørgere etter vår definisjon. Fra midten av 1970-tallet har det vært en jevn økning, målt i netto tilgang av enslige forsørgere pr. år. Det er rimelig å tro at det i samme tidsrom har funnet sted en økning også i tallet på aleneforeldre, men hvordan utviklingen har vært i den relative sammensetningen av enslige forsørgere, kan vi ikke si noe om.

3.2. Aleneforeldre i ulike perspektiver

Det blir ikke lagt opp til noen sofistisert eller uttømmende teoribygging omkring aleneforeldre. Ambisjonene i dette avsnittet går ikke videre enn å gi ideer om at denne sosialgruppen kan studeres fra en rekke ulike innfallsvinkler. Vi skal nevne noen perspektiver å se aleneforeldre fra, og noen problemstillinger som er spesielle for denne gruppen. De fleste problemstillingene som vi kommer inn på i det følgende avsnittet, lar seg ikke utprøve empirisk ved hjelp av de data vi har til rådighet fra undersøkelsen.

3.2.1. Rekrutteringsperspektiv

Aleneforeldre er ikke en statisk gruppe mennesker. Over tid skjer det tvertimot en rekke forandringer i gruppens sammensetning. Tallene i tabell 3.2 gjør det for eksempel sannsynlig å spå en netto økning i antall aleneforeldre i de senere år. Noen slutter å ha aleneforelderstatus enten ved at de gifter seg eller ved at de flytter sammen med noen. For andre opphører statusen fordi barna vokser til og passerer aldersgrensen. Samtidig skjer det en kontinuerlig rekruttering av nye aleneforeldre. Noen sitter igjen etter at ektefellen er død, forberedt gjennom en tids sykeleie eller hardt

og uventet. Andre går til en ny tilværelse etter en skilsmisse, med blandede følelser og forutsetninger. Atter andre har ingen erfaring fra samliv, men blir stående med ansvar for barn, kanskje etter et ikke planlagt svangerskap. Bakgrunnen kan altså være temmelig ulik. En mulig fellesnevner er å finne i at de nevnte hendingene virker følelsesmessig sterkt.

Vi skal fokusere på en side ved rekrutteringen, nemlig på forholdet mellom aleneforeldre og andre enslige forsørgere. Et spørsmål er hvem som blir enslige forsørgere - et annet er hvem som i tillegg blir aleneforeldre. Er det berettiget å tale om valg mellom alternativer?

Ta for eksempel så vidt forskjellige utgangspunkter som en kvinne som får et barn i ung alder, og en som blir enke etter 10-15 års ekteskap. Den første har bodd hjemme og hatt felles husholdning med foreldre og søsken. For unge mennesker flest er det et mål å rive seg løs fra foreldrehjemmet, stå på egne ben og få egen husholdning. For den unge, ugifte kvinnen som er enslig forsørger når barnet er født, blir kanskje det å bli aleneforelder et mål. Samtidig er hun i en alder der det er vanlig å etablere forhold og på den måten tre ut av statusen som enslig forsørger, eventuelt aleneforelder. Ulike tendenser og motiver er altså til stede, men spranget til enken på 35-40 år er stort. Denne har kan hende en stabil tilværelse bak seg, med hjem og familie og et "fastnet" levesett. Har det økonomiske fundamentet vært mannens yrkesinntekt og hun ikke har arbeid eller utdanning å falle tilbake på, kan det bli vanskelig å opprettholde den materielle standarden.

Hensikten med eksemplene er i første rekke å antyde at det å være eller bli aleneforelder kan framstå som et ønsket eller uønsket alternativ avhengig av situasjonen til den det gjelder. Vi har antydning muligheten for selv å foreta valg blant alternativer. Denne muligheten vil være mer eller mindre reell.

Sjansen for at en person skal bli/forbli enslig forsørger/aleneforelder, varierer med bakgrunn, erfaringer, personlige og sosiale ressurser. Vi vil mene at alder er en sentral variabel, det å bli aleneforelder fortøner seg annerledes når man er 25 år enn når man er 45.

Det er videre grunn til å anta at en ville finne forskjeller etter ekteskapsstatus. En vanskelig og slitsom tid i et anstrengt samliv betyr en annen ballast for den nylig separerte, enn den som er uten samlivserfaring, eller som føler tapet av ektefelle tungt på alle måter.

Alder og ekteskapsstatus er eksempler på kjennemerker som har sammenheng med rekruttering til aleneforelderstatus. I tillegg virker trekk og egenskaper ved samfunnet både på makro- og mikro-nivå. Faktorer som boligmarked, arbeidsmarked og barnehagedekning varierer både geografisk og over tid og gir ulike premisser for folks handlingsvalg.

Både det formelle lovverket og uformelle sosiale normer påvirker folks adferd, også (potensielle) aleneforeldres. Det har vært eksempler på at ugifte fedre som ville ta hånd om barnet sitt, støtte an mot regelverket og opplevde å finne seg sjøl omtrent uten rettigheter. Av større viktighet for flertallet er nok de uformelle normer og forventninger som er rådende omkring hjem, familie og omsorg for barn. De ulike sett av normer som rettes mot de to kjønn berører selvfølgelig også enslige mødre og fedre. Forestillinger om kjønnsdelte oppgaver både i hjem og samfunn - at noen oppgaver er "kvinnfolkjobber" og andre "kårsarbeid" - kan en lett tenke seg utgjør ulike former for sosialt press når (nye) enslige fedre og mødre skal tilpasse seg sin situasjon.

Ved siden av å peke på kjønn som en viktig variabel i rekrutteringssammenheng, vil vi også med dette ha antydning det samspillet av variable på ulike nivåer som det må antas gjør seg gjeldende.

3.2.2. Livsløpsperspektiv

Ved utvalgsundersøkelser er man i hovedsak ute etter individers posisjon eller tilstand på et bestemt tidspunkt, og individdataene utgjør grunnlagsmaterialet for fordelinger og beskrivelser på gruppenivå.

Til forskjell fra "tverrsnittsperspektivet" kan vi legge vekten på de enkelte livsløp. En periode som aleneforelder studeres som en fase i livsløpet og som en del av foreldrekARRIEREN. Interessen hviler mer på aleneforeldrefasen som sådan og dens forløp.

Figur 3.2. Ulike foreldrekARRIERER med innslag av fase som aleneforelder

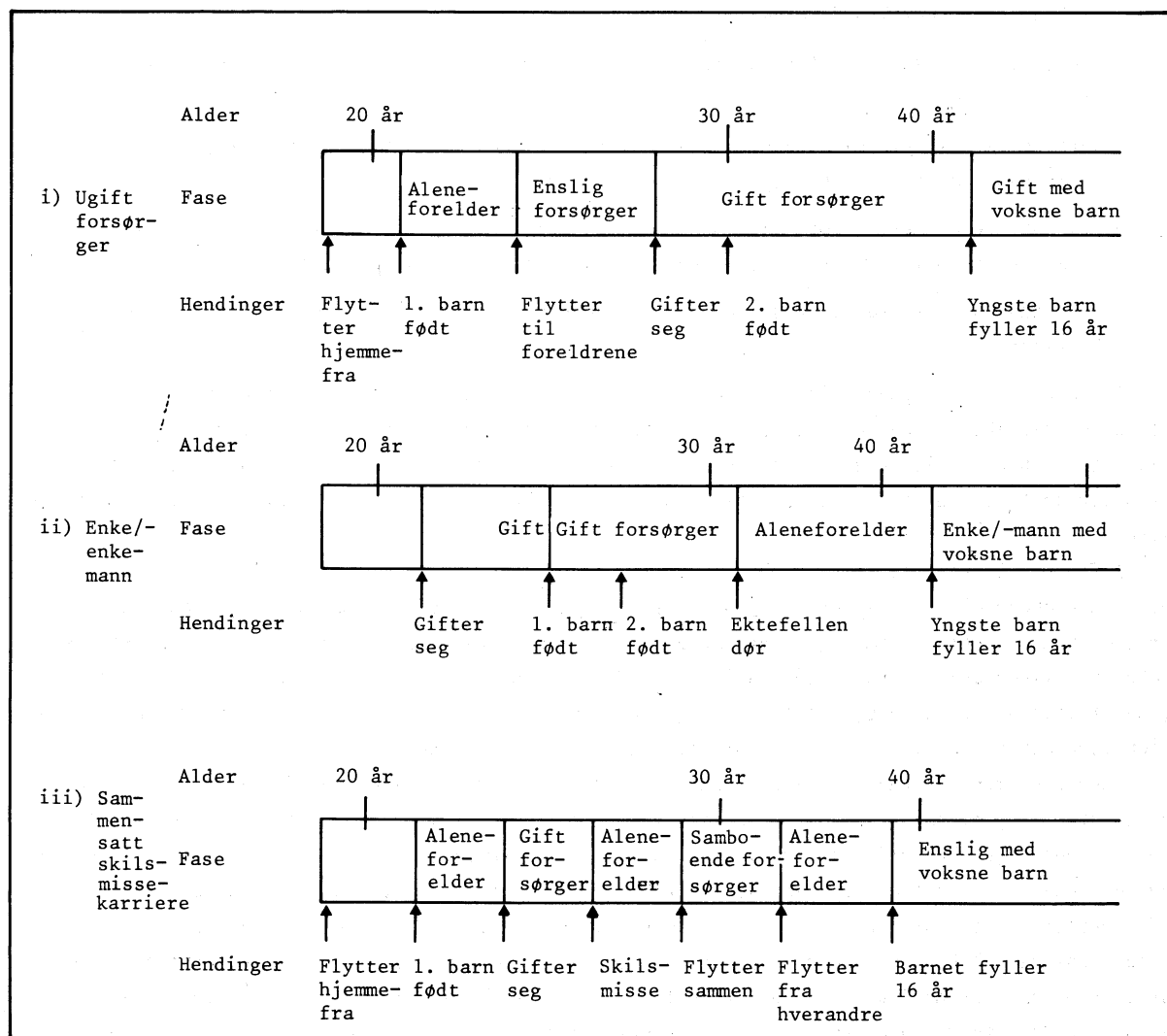

Sett fra denne synsvinkelen får vi flere sett av problemstillinger:

- Hvor mange foreldre opplever en eller flere perioder som enslig forsørger/aleneforelder? Eller sagt med andre ord: Hvor stor andel av alle foreldrekARRIERER har innslag av fasene enslig forsørger/aleneforelder?
- Plassering i livsløp og foreldrekARRIERE: Kommer fasen(e) som aleneforelder tidlig eller sent i livsløpet?
- Varighet av aleneforelderfase: Er aleneforelder noe man er i kort eller lang tid? Er det sammenheng mellom varighet og plassering i livsløpet?
- Hvilket forhold er det mellom tid som aleneforelder og tid som enslig forsørger ellers: Hvem veksler mellom disse to statusene og hvor utbredt er slik veksling?
- Er tiden som aleneforelder samlet i en periode eller fordelt på flere steder i foreldrekARRIEREN?

En måte å anskueliggjøre livsløpsperspektivet på er å tenke seg hver foreldrekARRIERE som en gang langs en tidsakse. Begivenheter som er av betydning for personens foreldrestatus, tegnes inn. De skisserte problemstillingene dreier seg om å finne beskrivende størrelser for forekomsten av begivenheter og tidsintervaller mellom dem, samt å måle utbredelsen av klasser av likeartede foreldrekARRIERER.

I figur 3.2 presenteres eksempler på forløp av foreldrekARRIERER med innslag av minst en periode som aleneforelder. Vi søker igjen tilflukt i sammenlikningen mellom de ugifte enslige forsørgerne og enken. Det er rimelig å anta at en karriere som ugift mor er annerledes enn en karriere som enke (med mindreårige barn). Unge ugifte som får barn blir kanskje ikke aleneforeldre i det hele tatt, men tilpasser seg situasjonen som enslig forsørger i kortere eller lengre tid. Eventuell fase som aleneforelder vil vi vente å finne forholdsvis tidlig i livsløpet.

Enker/enkemenn havner mer eller mindre uventet i situasjonen som aleneforelder. Siden det må ha funnet sted et giftermål først, vil de som blir berørt som regel oppleve dette noe senere i livsløpet. Jo senere de inntreffer jo mer vil vi formode at tilværelsen er etablert. Barna er vokst litt til og har meninger og ønsker som kanskje trekker i retning av at den voksne etterlatte forblir aleneforelder resten av foreldrekARRIEREN. Samtidig kan vi spekulere i om det er forskjeller mellom kjønne, for eksempel slik at enkemenn hyppigere gifter seg på nytt enn enker. Vi har med andre ord forestillinger om systematiske forskjeller mellom grupper med hensyn til forhold som lengde av periode som aleneforelder, fordelingen av tid som aleneforelder og enslig forsørger forøvrig osv. Hvorvidt slike forestillinger holder empirisk, kan vi ikke avgjøre før vi har dertil egnede data.

I figur 3.2 (iii) har foreldrekARRIEREN innslag av flere faser som aleneforelder. Vi vet lite om omfanget av karrierer av denne og beslektede typer, heller ikke om utbredelsen har økt. Sammenliknet med de to andre eksemplene er denne karrieren preget av ustabilitet og "rastløshet", hvilket må ha betydning for de berørte barna, i tillegg til den voksne. Vi aner litt av spennvidden og variasjonen som gruppen av aleneforeldre rommer, og som vi står i fare for å tilsløre ved å behandle gruppen som enhet og gi summariske mål på gruppenivå.

3.2.3. Ressursperspektiv

Det er selvfølgelig et utall av måter å dele gruppen av alle foreldre inn i undergrupper på. I avsnitt 3.1 har vi redegjort for en måte når vi avgrenser aleneforeldre som en spesiell foreldregruppe. Eksempler på andre grupper er fysisk funksjonshemmede foreldre, foreldre i husholdninger med samlet inntekt under x kroner pr. år, foreldre med mer enn fem barn, foreldre med dagligspråk forskjellig fra norsk, for å nevne noen. Fellesnevneren for disse eksemplene er at gruppene det er tale om, består av mennesker som på noen områder eller i visse sammenhenger er vanskeligstilte.

Om en person er vanskeligstilt på ett felt, som en rullestolbruker i trapper, gir ikke det nødvendigvis det fulle bildet av personens totale livssituasjon. Problemer er imidlertid ikke sjelden kumulative. Når en gruppe mennesker er vanskeligstilt på flere felter, kan det være rimelig å snakke om en utsatt eller en svak gruppe.

For politiske myndigheter er det uttrykte mål å bedre, lette eller sikre stillingen for utsatte grupper. I en familiepolitisk sammenheng blir det derfor viktig å ha kunnskap om vanskeligstilte grupper. I denne rammen må vi se interessen for enslige forsørgere/aleneforeldre.

Vi skal komme med noen betraktninger om aleneforeldre og øvrige enslige forsørgere i et ressursperspektiv.

Enslige forsørgeres særstilling består i det å ha foreldreansvaret alene. Det medfører ikke nødvendigvis at man er alene om alle oppgaver og gjøremål omkring omsorg for og oppdragelse av barna. Det gis fortrinn ved opptak til barnehager, og når barnet/-a blir litt eldre, blir det skolens ansvar en del av tiden. I mange tilfeller yter den andre forelderen forsørgerbidrag og det er etablert samværsordninger med barna.

Ansvar for omsorg og oppdragelse av barn rekker imidlertid vidt, og når det tas hensyn til alle sider ved aleneheten, både materielle og sosiale, vil enslige forsørgere bli vurdert som en vanskeligstilt gruppe.

Blant de enslige forsørgere skiller man så ut de som i tillegg bor alene med barna: aleneforeldrene. Deres situasjon antas å være slik at de har størst daglig belastning i form av eneansvar for mindreårige barn. De har pr. definisjon ingen annen voksen i husholdningen som kan avlaste dem i omsorgen. Skal avlastningen skje, må det til arrangementer av ulike slag: spontane eller mer regelmessige, ved betalte eller ubetalte tjenester. Hvis vi betrakter det å ha andre voksne i samme husholdning som en ressurs, er aleneforeldre ressurssvake på dette punktet, og de antas å være en belastet gruppe.

Det er lett å tenke seg problemer og begrensninger som kan følge av aleneforeldres spesielle situasjon, for eksempel når den voksne eller et barn brått rammes av sykdom. I slike situasjoner antar vi at aleneforeldre utgjør en særlig vanskeligstilt gruppe.

I andre sammenhenger kan det derimot hende at aleneforeldres posisjon sammenliknet med øvrige enslige forsørgere er relativt sterk. Det kan tenkes at det å tilpasse seg sin forsørgerrolle som aleneforelder, forutsetter ressurser - personlige, sosiale eller økonomiske - og at de som stiller ressursmessig svakt ikke makter en tilværelse som aleneforeldre. Vi har kanskje en gruppe foreldre for hvem å være aleneforelder er et uopnåelig mål, en gruppe av de "svakeste blant de svake".

Resonnementet gjelder ikke bare for vurdering av forholdet mellom aleneforeldre og øvrige enslige forsørgere. Det er ikke urimelig å anta at det finnes en del gifte foreldre, helst kvinner, som anser en tilværelse som aleneforelder som et bedre alternativ for seg selv og barna. Omfanget av voldsutøvelse innenfor ekteskapet har vi i de senere år begynt å skimte konturene av. Utbredelsen av alkoholmisbruk, som ofte opptrer i kombinasjon med voldsbruk, er mer kjent og et stort samfunnsproblem. Store må også problemene være for den parten som rammes, men som av ulike grunner ikke ser seg i stand til å bryte ut av et uholdbart samliv. Manglende utdanning, yrkeserfaring eller utsikter til arbeid kan være faktorer som avholder en fra å søke en slik løsning på problemene. Den relativt bedrestilte har kanskje styrke til å gjennomgå den smertefulle prosessen som et samlivsbrudd er, og et grunnlag å starte en ny tilværelse på.

Vi skal ikke dvele ytterligere ved dette perspektivet. Vi har på ingen måte til hensikt å underkjenne aleneforeldres vanskeligheter. Det vi har villet peke på er at når de ulemper som aleneforeldre antas å ha, måles mot andre belastende forhold, kan det å være aleneforelder fortone seg som et mål. At en overgang fra en annen foreldrestatus til en tilværelse som aleneforelder for en del mennesker kan betraktes som en kvalitativ forbedring, er et moment som ikke må glemmes når det i det senere blir fokusert på aleneforeldres situasjon. Presentasjonen av aleneforeldres levekår blir gjerne foretatt med en mer eller mindre erklært forutsetning om at aleneforeldre har det vanskelig. Dette må ikke overskygge at det å være aleneforelder også kan ha positive sider. Det må heller ikke overskygge at andre grupper av foreldre også kan være vanskeligstilt i mange henseender.

3.3. Referansegrupper. Bakgrunnskjenner

I avsnitt 3.1 ble begrepet aleneforeldre introdusert. I avsnitt 3.2 har vi vært innom noen tilnæringer til begrepet, forsøkt å plassere det i forhold til andre, mer innarbeidede begreper, samt gi en del ideer om problemstillinger og ubesvarte spørsmål omkring denne gruppen mennesker.

Vi skal nå vende oppmerksomheten mot de innsamlede dataene og hvordan all den informasjonen som ligger i disse vil bli komprimert og presentert.

Opplysningene, dataene benevnes ofte surveydata eller tverrsnittsdata. Slike data egner seg for beskrivelser og analyser av tilstander og relasjoner innenfor et avgrenset (kort) tidsrom, som vi kan tenke oss å ha frosset for nærmere studier. Hypoteser om utvikling, endring over tid, rekruttering, avgang etc. krever tidsserier for at en skal kunne trekke slutninger om dem.

Nå er noen av opplysningene i undersøkelsen retrospektive. Det er således ikke helt vann-tette skott mellom ulike typer av undersøkelser, men i det vesentlige er våre data av statisk karakter. Resultatene som presenteres vil imidlertid ha gyldighet utover akkurat det korte tidsintervallet da undersøkelsen ble foretatt. Dette fordi vi presenterer gjennomsnittstall, som har lav følsomhet for individuelle variasjoner.

3.3.1. Referansegrupper

Å gi en tallmessig beskrivelse av en gruppes levekår har nok en viss interesse i seg selv. Resultatene får imidlertid preg av leksikalsk kunnskap hvis de ikke sees i et perspektiv og relateres til sammenlignbare resultater for andre grupper. Siden aleneforeldre er en undergruppe av alle foreldre (jamfør figur 3.1), har vi valgt å bruke andre foreldre som grunnlag for sammenligning. Mer presist vil vi gjennomgående bruke gifte foreldre med barn under 16 år som referansegruppe. I referansegruppa inngår foruten alle som er gift, også samboende som lever i ekteskapsliknende forhold. Stebarn og adoptivbarn teller likt med egne, biologiske barn. Kilde for opplysningene om gifte foreldre er Statistisk Sentralbyrås tidsnyttingsundersøkelse 1980-81. Under innsamlingen av data fra særutvalget av aleneforeldre benyttet man samme spørreskjema og samme dagbok som i den generelle undersøkelsen. Identisk framgangsmåte er fulgt ved kontroll, revisjon og koding av dataene. Når vi sammenligner med referansegruppen, vil vi derfor sammenligne svarfordelinger på identiske spørsmål. Der vi ser på beskrivelser av tidsbruk, vil framgangsmåten som ligger til grunn for tallene, likeledes være den samme.

De enslige forsørgerne som ikke er aleneforeldre, er holdt utenfor referansegruppen.

En svært stor del av aleneforeldrene er kvinner. Vi finner det derfor ofte aktuelt å sammenligne tall for alenemødre med tilsvarende tall for gifte mødre. I mange tilfeller vil aleneforeldres situasjon være synonymt med en spesiell gruppe kvinners situasjon. Med andre ord er vi inne på kvinnesak. En målestokk for alenemødrene blir gifte mødres - og også gifte fedres - situasjon. Å bare se på gjennomsnittstall for alle gifte foreldre kan ofte tilsløre viktig informasjon. Vi gir derfor separate tall for gifte fedre og gifte mødre når den aktuelle variabelen er et personkjennermerke som for eksempel varighet av samvær med barn eller tid brukt til matlaging. Andre kjennermerker er knyttet til personens husholdning, for eksempel om man har kjøleskap eller ikke, og da gir det liten mening med separate tall.

I noen tilfeller har vi funnet det naturlig å benytte hele befolkningen innenfor visse aldersgrenser som grunnlag for sammenligning.

3.3.2. Bakgrunnskjenner

Enkelte kjennermerker går igjen i alle eller svært mange av tabellene. Vi skal kort kommentere valg av bakgrunnskjennermerker.

Kjønn. Vi anser det som viktig å gi egne tall for menn og kvinner, eller alenefedre og alenemødre som vi vil bruke som benevning der det passer. Begrunnelsen for å ha kjønn som bakgrunnsvariabel har vi allerede berørt i avsnittet foran om valg av referansegruppe. Utover dette vil vi trekke fram

et par momenter: Faktisk fordeling av arbeid i samfunnet og rådende forestillinger om denne fordelingen. Hvis vi tenker oss at det i samfunnet utføres en bestemt mengde arbeid, ikke bare lønnet arbeid i produksjon, men inkluderer alt ulønnet arbeid, egenarbeid og omsorgsarbeid, vet vi at arbeidet er ulikt fordelt mellom de to kjønn. Menn utfører produksjonsarbeid, kvinner omsorgsarbeid. Denne beskrivelsen, som gjelder på samfunnsplan og ikke i ethvert individuelt forhold, avspeiler seg like fullt i ulike funksjoner innad i familien. I vekselvirkning med den arbeids- og rolledeling som finner sted spiller de normer og forventninger som familien og forholdet foreldre/barn er omspunnet med. Analogt til at den samfunnsmessige praksis er forskjellig, vil normdannelsen være forskjellig, slik at det rår ulike sett av normer for hvert kjønn. Vi antar altså at menn og kvinner blir vurdert ulikt.

I tidligere avsnitt ble det resonnert omkring faktorer som er bestemmende for hvem som blir aleneforeldre og hvem som ikke blir det. Nå rettes blikket mot dem som er blitt aleneforeldre. De er på mange vis "i samme båt", de er i en situasjon med spesifikke trekk som gjør det meningsfylt å snakke om en egen gruppe av foreldre. Vi tror imidlertid at menn og kvinner stiller med ulike forutsetninger, og sammen med ulike vurderinger vil vi forvente å finne forskjeller mellom de to kjønn når vi går ut og "måler" ulike sider ved deres livssituasjon. I så godt som alle tabeller vil det derfor bli gitt separate tall for menn og kvinner. Den eneste begrensningen ligger i at tallet på alenefedre er lite. I noen få situasjoner blir det for få tilbake til at det er mulig å gi resultater.

Ekteskapelig status. Kjennemerket skiller aleneforeldre i et begrenset antall lett begripelige grupper. Vi har for det første de ugifte, for det andre de før gifte, der det skilles mellom enker/enkemenn, separerte og skilte.

Andre forhold som plassering i livsløpet, erfaringsbakgrunn mv. teller også med i vurdering av ekteskapelig status som et viktig kjennemerke.

Alder. I motsetning til kjønn og ekteskapelig status er alder en kontinuerlig variabel. Vi har derfor delt materialet inn i et lite antall aldersgrupper som det presenteres tall for i tabellene. Det er viktig å ha i mente at inndelingen er skjønsmessig valgt, og at en ved å sette andre intervallgrenser, kunne fått litt forskjellige resultater.

Våre argumenter for å ta med aldersgruppe som bakgrunnsvariabel er generelle, som at det finner sted en utvikling hos folk ettersom årene går, at man gradvis endrer sin livsførsel, får nye erfaringer osv. Mangfoldet i opplevelser og erfaringer tror vi er så stort at grensene mellom generasjoner er meget diffuse og flytende. På den annen side spenner aleneforeldrene over et aldersintervall på 30-35 år, og det er rimeligvis forskjell på personer på noen-og-tjue og personer på mange-og-førti år.

Ved siden av de faktiske generasjonsforskjeller vil vi tro at det knytter seg ulike sett av forestillinger og oppfatninger til de enkelte aldersgrupper. En førtiåring ses på med andre øyne enn en 25-åring når vedkommende skal ta seg utdanning, gå ut på arbeidsmarkedet, eller ut på ekteskapsmarkedet for den saks skyld.

Yngste barns alder er naturlig nok korrelert med alder. Kjennemerket skiller ut grupper som har vesentlige fellestrekk når det gjelder det mest sentrale elementet i avgrensningen av aleneforeldre: Det å være alene med omsorg for barn. Når det yngste barnet begynner på skolen, kan det for eksempel innebære en ny situasjon for foreldrene. Likedan er det kvalitativt forskjellige situasjoner å ha to tenåringer som passer seg selv mot det å være alene med en treåring som må ha kontinuerlig tilsyn.

Yrkesaktivitet er tatt med fordi denne variabelen antas å henge sammen med sentrale sider som økonomi, tid til rådighet, kontakt med samfunnet osv.

Geografiske kjennemerker er lavt prioritert her. Tall for grupper etter bostedsstrøk og landsdel er tatt med i en del tabeller, men ikke gjennomgående.

3.4. Fordelinger for noen sentrale kjennemerker

I dette avsnittet skal vi ta aleneforeldre nærmere i øyesyn. Vi skal beskrive dem ved å se på hvordan de er fordelt etter en del sentrale kjennemerker slik som kjønn, alder og ekteskapelig

status. Videre tar vi med tall for geografisk fordeling, for sysselsetting og fordeling på yrkesgrupper.

Datagrunnlaget er særutvalget av aleneforeldre. Utvalget er trukket på en slik måte at prosentandeler, gjennomsnitt og fordelinger som vi finner i utvalget, er forventningsrette anslag for tilsvarende andeler, gjennomsnitt og fordelinger blant alle aleneforeldre i den norske befolkningen.

Mens den første delen av beskrivelsen gir fordelinger og dermed et bilde av spredning og variasjon blant aleneforeldre, skal vi i siste del av avsnittet gå motsatt vei og komprimere informasjon i en del gjennomsnittstall. Vi beskriver aleneforeldre - og familiene deres - ved å beregne gjennomsnittlig antall barn og gjennomsnittsalder for barn og voksne.

3.4.1. Fordeling etter kjønn og alder

Figur 3.3. Aleneforeldre etter kjønn og alder. Prosent

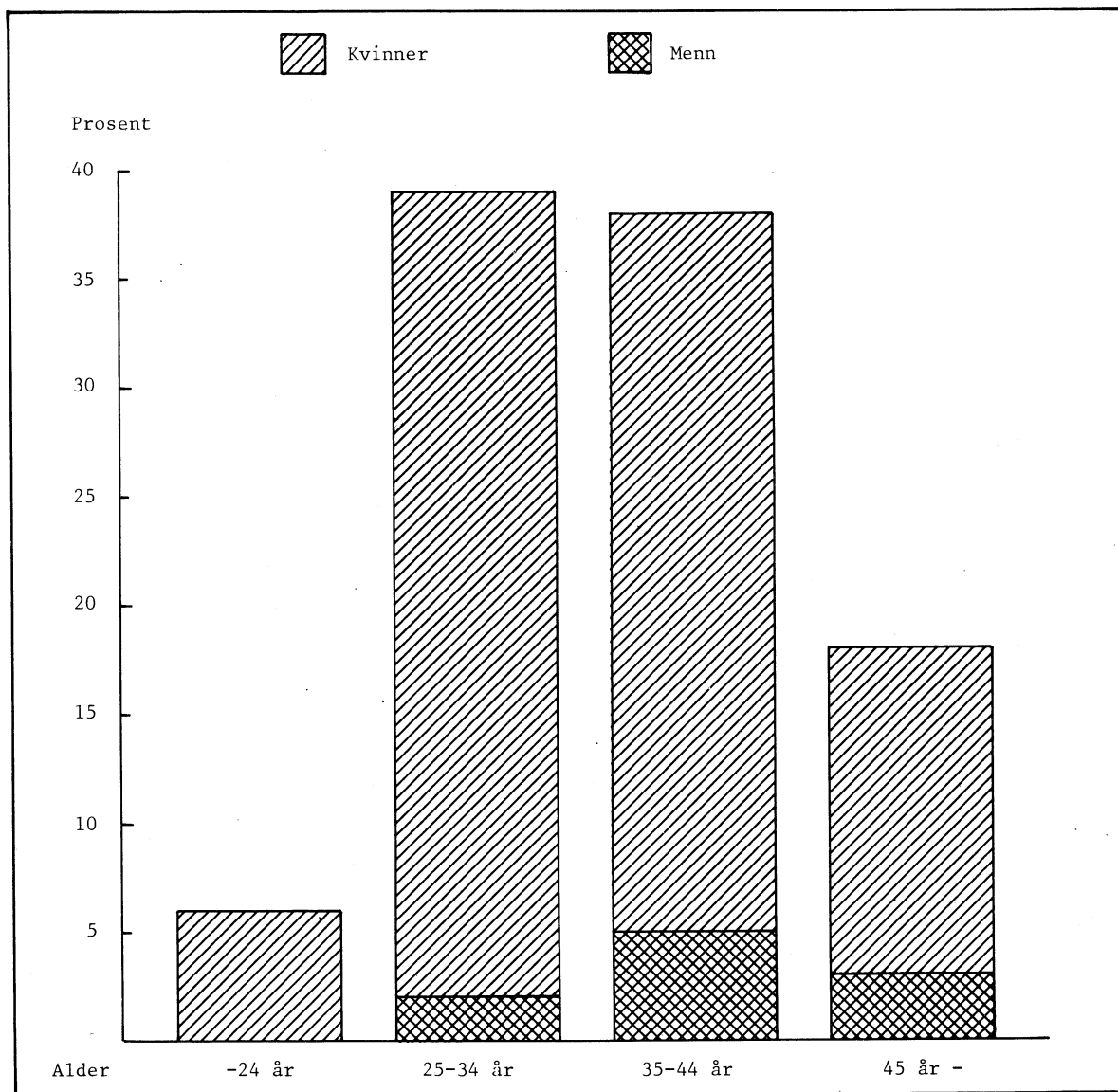

Figur 3.3 viser hvordan utvalget er fordelt etter kjønn og alder. Fordelingen er presentert i tabellform i tabellene 3.3 og 3.4. Tabellene er samlet i slutten av dette kapitlet.

De fleste aleneforeldre er i alderen 25-44 år, det dreier seg om vel tre fjerdedeler av alle. Nokså få er 24 år eller yngre, mens 18 prosent er 45 år eller eldre.

Videre får vi dokumentert den skjeve kjønnsmessige sammensetningen blant aleneforeldre. Denne har vi foregrepet flere ganger tidligere - det var jo noe man var klar over uavhengig av undersøkelsen. Nå kan vi imidlertid tallfeste overvekten av kvinner: 90 prosent av alle aleneforeldre er alenemødre.

Figur 3.3 viser klart at kvinnene er i flertall i alle aldersgruppene vi opererer med. Flest menn, regnet i absolutte tall, er det i aldersgruppen 35-44 år, men relativt høyest andel menn er det i den eldste aldersgruppen, 45 år og eldre.

3.4.2. Fordeling etter kjønn og ekteskapelig status

Figur 3.4. Aleneforeldre etter kjønn og ekteskapelig status. Prosent

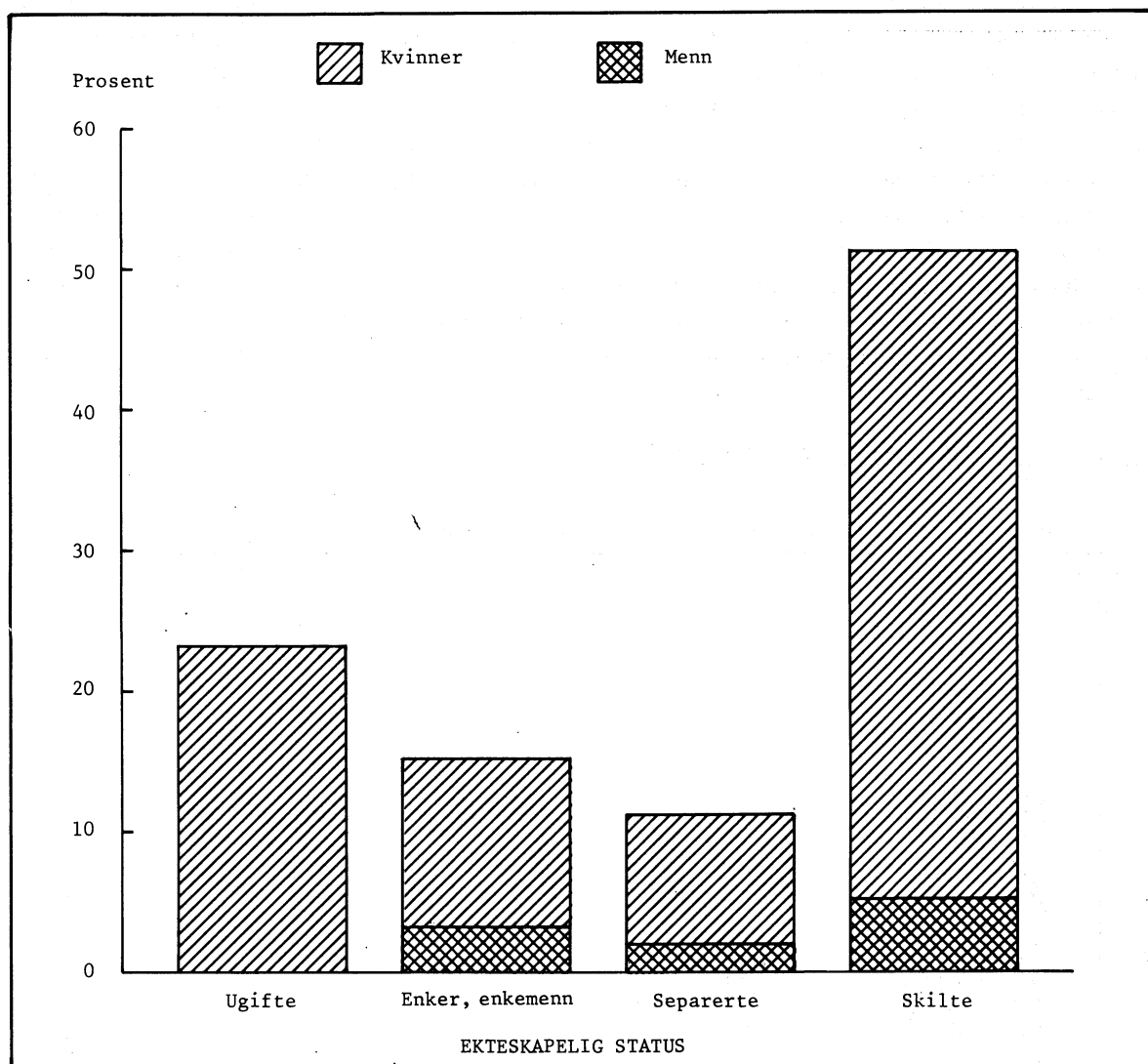

Aleneforeldre har det til felles at de bor som eneste voksen sammen med barn. I de fleste sammenhenger er de en uensartet gruppe, like lite homogen som befolkningen under ett er det. Kjenne-merket ekteskapelig status antar vi deler personene inn i undergrupper som er homogene på den måten at innen hver gruppe har personene likeartede opplevelser av sentral betydning for deres foreldrestatus, bak seg. Tabell 3.6 viser hvordan aleneforeldre fordeler seg på ulike grupper av kjønn og ekteskapelig status. Tabell 3.7 viser kjønnsfordeling for hver av gruppene ugifte, enker/enkemenn, separerte og skilte. Figur 3.4 gir et visuelt bilde av fordelingen.

Vel halvparten av aleneforeldrene er skilte. Tar vi med de separerte, får vi 62 prosent som enten har minst ett oppløst samliv bak seg, eller er på vei ut av et samliv. Knapt en fjerdepart, 23 prosent er ugifte, mens enker og enkemenn utgjør de resterende 15 prosent. Slik var fordelingen da undersøkelsen ble foretatt. I avsnitt 3.1.3 redegjorde vi for den økningen det har vært i tallet på enslige forsørgere i de senere år, og som etter alt å dømme inneholder en økning også i antall aleneforeldre. En kan spørre seg hvordan denne økningen har influert på forholdet mellom de ulike gruppene for ekteskapelig status. Dette er av de spørsmålene vi ikke kan gi svar på.

Ugifte aleneforeldre utgjør en snau fjerdedel av alle sammen. Så godt som alle ugifte er kvinner. Den ugifte alenefar er, ihvertfall ennå, en sjeldenhet. Tallet på ugiftmenn som tar ansvar for det barnet de er delaktig i, på den måten at de alene tar den daglige omsorgen for det, er meget lite. En ugift alenefar deltok i undersøkelsen, det er det antallet vi ville forvente på bakgrunn av

for eksempel Byråets familiestatistikk. I det alt vesentlige vil det gjelde at ugiftes aleneforeldres situasjon er ensbetydende med ugifte mødres situasjon.

Felles for de tre gruppene ugifte, separerte og skilte er at den andre forelderen (som regel) lever. Vedkommende har både plikter og rettigheter med hensyn til forsørgelse og oppdragelse av barna. Den resterende gruppen, enker og enkemenn, som i størrelse utgjør 15 prosent, har ingen annen part. Det samlivet de har bak seg, må vi anta fikk en høyst ufrivillig ende. Denne gruppen har relativt flest menn, i alt 23 prosent. Rent intuitivt ville en kanskje forvente at innslaget av enkemenn var større. En kunne tro at dødsfall som følge av sykdom rammet tilfeldig, i motsetning til fordelingen av barn ved en skilsmisse der det er vanlig praksis at barna blir hos moren. Nå er dødsfall på grunn av ulykker, både i yrkeslivet og i andre sammenhenger, hyppigere blant menn enn blant kvinner. Særlig markert er dette i de aldersgruppene der eventuelle barn er mindreårige. I alle aldersgrupper fra 20 til 60 år er dødeligheten 2 til 3 ganger høyere for menn enn for kvinner¹⁾. Hvis vi i tillegg åpner for den muligheten at enkemenn har høyere gjengifterate enn enker, blir andelen enkemenn på 23 prosent lett å akseptere.

3.4.3. Fordeling etter landsdel og bostedsstrøk

Figur 3.5. Aleneforeldre etter landsdel og bostedsstrøk. Prosent

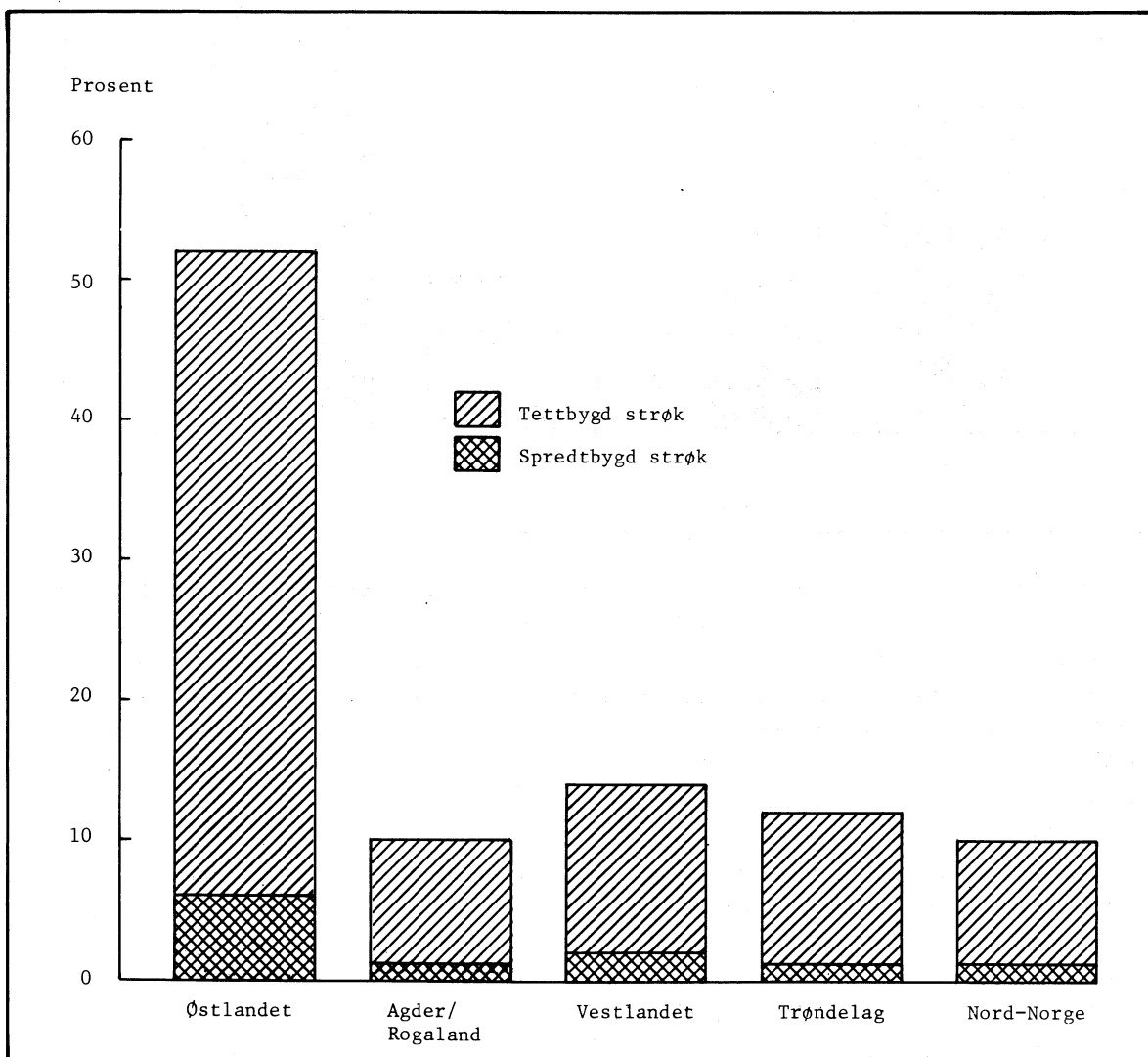

Vi ser at omtrent halvparten av aleneforeldrene, 52 prosent, bor i Østlandsområdet. Pr. 1. november var 48,5 prosent av hele landets befolkning registrert bosatt i denne landsdelen²⁾. Den

1) NOS B 379 Helsestatistikk 1981. 2) Kilde: NOS B 298 Statistisk årbok 1982.

andre halvparten av aleneforeldrene er noenlunde jevnt fordelt på de øvrige fire landsdelene. Også for disse er det samsvar mellom andelen av alle aleneforeldre og andel av befolkningen.

I store trekk finner vi altså aleneforeldre spredt over hele landet proporsjonalt med befolkningen forøvrigt. Vi har videre, som det går fram av tabell 3.9, et noenlunde likt forhold mellom andel bosatt i tettbygd versus spredtbygd strøk fra landsdel til landsdel. Sett under ett bor 86 prosent av aleneforeldrene i tettbygd strøk og prosenten varierer lite mellom landsdelene. Til sammenlikning bodde 70 prosent av befolkningen i tettbygde strøk 1. november 1980¹⁾.

3.4.4. Sysselsetting

Som sysselsatte regner vi alle med inntektsgivende arbeid minst en time pr. uke.

Tabell 3.10 viser sysselsatte aleneforeldre etter yrke, med egne kolonner for alenefedre og alenemødre. Som grunnlag for sammenlikning bruker vi en tabell fra Byråets arbeidsmarkedsstatistikk fra 1980. Tabell 3.11 viser sysselsatte menn og kvinner i alderen 16-74 år, etter yrke.

I avsnitt 3.4.1 så vi på fordelingen av aleneforeldre etter kjønn og alder. Denne avviker selvfølgelig sterkt fra tilsvarende fordeling i befolkningen. Siden sysselsetting og yrke er korrelert med kjønn, er det av mindre verdi å sammenligne fordeling på yrke for alle aleneforeldre under ett med tilsvarende for alle i voksen, yrkesaktiv alder. Vi kan derimot sammenligne alenefedre med menn generelt, og alenemødre med kvinner. Det er interessant å konstatere at kjønnsforskjellene i yrkeslivet som vi kan lese ut av tabell 3.11, gjenspeiler seg i tabell 3.10 for alenefedre og -mødre.

Vi hadde ingen klar hypotese om hvordan de yrkesmessige fordelingene for alenefedre og alenemødre ville være. Det tør være klart at enkelte yrker vanskelig lar seg kombinere med det å være aleneforelder, i det minste med barn som er avhengige av tilsyn. Når enkeltyrkene imidlertid grupperes sammen, er det ikke usannsynlig at forventede fravær av spredte enkeltyrker viskes ut.

Et helt annet moment å ta i betraktning, er at med et såpass lite datamateriale som tilfellet er, spesielt for alenefedre, vil det hefte usikkerhet ved resultatene. Et tredje moment, også av metodisk karakter, er at selv om de underliggende fordelingene i befolkningen faktisk skulle være like, ville vi vente å observere forskjeller som skyldes tilfeldighetenes spill ved trekking av utvalg.

Med disse bemerkningene i mente må inntrykket bli at likhetene mellom fordelingene er mer fremtredende enn forskjellene, for begge kjønn. Konklusjonen blir derfor at alenefedre og alenemødre hver for seg har samme yrkesmessige profil som de respektive kjønn har i befolkningen ellers.

Når det gjelder andelen sysselsatte, ser vi at aleneforeldre følger befolkningen i det at andelen er høyest blant menn. Her spiller nok forskjeller i alderssammensetning, forutsetninger og motiver for å ta lønnet arbeid inn i en slik grad at kommentarer utover dette har lite for seg.

3.4.5. Noen gjennomsnittstall

Tabell 3.3. Familier med aleneforeldre og gifte foreldre. Tallet på familier, tallet på barn i alt og under 16 år, voksnes og barns gjennomsnittsalder i ulike familietyper

Familietype	Antall familier i alt	Antall barn			Gjennomsnittsalder			Tallet på personer som svarte
		I gjennomsnitt pr. familie	Antall	Av disse Under 16 år	Foreldre	Barn	Barn under 16 år	
Aleneforeldre	49 000	1,7	84 000	70 500	36,2	11,1	9,7	500
Alenefedre	5 000	1,8	9 000	7 500	41,0	12,4	11,0	52
Alenemødre	44 000	1,7	75 000	63 000	35,7	10,9	9,5	448
Gifte foreldre	498 500	2,2	1 087 000	907 000	36,7	9,9	8,2	1 181

1) Kilde: NOS B 298 Statistisk Arbok 1982.

Mens foregående avsnitt har handlet om fordelinger av ulike kjennemerker blant aleneforeldre og diverse undergrupper, skal vi nå se på noen gjennomsnittsverdier som kan beskrive aleneforeldrefamiliene med hensyn til barnetall og alder. Hovedtallene, inklusive resultater for familiene til gifte foreldre, er oppsummert i tabell 3.3. Her har vi også tatt med beregnede tall for hvor mange familier/foreldre det var i Norge pr. 31. desember 1980, avrundet til nærmeste halve tusen. Detaljerte tall for en rekke undergrupper av aleneforeldre er tatt med i tabell 3.12.

Når vi skal omtale foreldre og barn, synes vi det faller naturlig å snakke om familier. Siden vi alltid begrenser oss til foreldre med minst ett barn under 16 år, vil vi med familie forstå en familiekjerne bestående av minst en voksen, og dennes/disses barn. Dette til forskjell fra husholdninger som kan bestå av flere familier. For aleneforeldre faller familie og husholdning sammen, og vi må logisk ha like mange familier som det finnes foreldre. Når vi har beregnet antallet gifte foreldre, må tallet på familier der foreldrene er gifte (inklusive samboende) nødvendigvis bli det halve, fordi hver av dem opptre i par med en annen.

I tallet på barn inngår alle barn som tilhører foreldrenes husholdning. Det vil si at (eldre) barn som har giftet seg, eller flyttet permanent hjemmefra og dannet egen husholdning, ikke er registrert. Dette bør tas i betraktning ved vurdering av hvor ofte søskenflokker av ulike størrelser forekommer.

Vi ser at aleneforelderens i gjennomsnitt er 36,2 år. Vedkommende har 1,7 barn og barna er i gjennomsnitt 11,1 år. I disse verdiene er barn 16 år og over regnet med. Holder vi oss til barn under 16 år, er gjennomsnitt pr. familie 1,4 barn, og disse barna er i snitt 9,7 år gamle. Disse størrelsene kan vi sammenligne med gifte foreldres familier. Her er de voksne i gjennomsnitt omtrent like gamle som aleneforeldrene, 36,7 år mot 36,2 år. Tallet på barn pr. gift forelder, som også blir et anslag for tallet på barn pr. familie, er høyere enn for aleneforeldrene. Middelverdien pr. gift foreldrepar er 2,2 barn, og barna er i gjennomsnitt 9,9 år. Gjennomsnittsalderen for aleneforeldres barn er altså høyere enn for gifte foreldres barn. Dette forholdet gjelder imidlertid bare så lenge vi ser på alle barn i hver familietype under ett. Når familiene deles i undergrupper for eksempel etter alder på yngste barn, endrer bildet seg. Sammenlikner vi familier med yngste barn i samme aldersintervall, 0-2 år, 3-6 år osv. ser vi av tabell 3.12 at for hver av de fire undergruppene har barna i aleneforeldrefamiliene lavest gjennomsnittsalder. Dette kommer av at det er forholdsvis færre aleneforeldrefamilier med små barn. Videre er tallet på barn pr. familie, som vi nettopp pekte på, lavere i disse familiene.

Alenefedre er gjennomgående en god del eldre enn sine kvinnelige skjebnefeller: 41,0 år mot 35,7 år. Tallet på barn pr. familie er derimot noenlunde likt for de to kjønn.

Verdiene for barnetall og alder for de ulike gruppene av aleneforeldre etter ekteskapelig status, dokumenterer på sin måte at vi har med en uensartet gruppe å gjøre. Ytterpunktene er på den ene siden de ugifte: de har lav gjennomsnittsalder og få barn. Tabell 3.13 viser fordelinger etter tallet på barn, og der går det fram at 84 prosent av de gifte har ett barn. Som nevnt i avsnitt 3.4.2 er så godt som alle ugifte aleneforeldre kvinner. Regner vi litt på dette, får vi vel 9 000 aleneforeldrefamilier som består av en ugift, som regel ung, mor og barnet hennes.

Som motsatt ytterlighet har vi enker og enkemenn. Deres gjennomsnittsalder er snaut 45 år og tallet på barn ligger tett opptil verdien for gifte foreldre. I en mellomstilling både med hensyn til alder og barnetall finner vi så skilte og separerte aleneforeldre.

Søskenforhold. Av tabell 3.13 kan vi se at 48 prosent av aleneforeldre har bare ett barn. Følgelig finner vi søsken i 52 prosent eller vel halvparten av disse familiene. Bruker vi det samlede tallet på barn av aleneforeldre som basis, utgjør søskenflokkene en andel på 72 prosent. Nær tre fjerdedeler av aleneforeldres barn bor sammen med søsken.

Tabell 3.14 kan illustrere aldersmessig spredning i søskenflokkene. Vi ser her på forekomsten av barn i tre aldersgrupper: 0-6 år, 7-10 år og 11-15 år. Barn 16 år og over ser vi nå bort fra. Tallene blir da at 21 prosent bare hadde barn i gruppen 0-6 år, 20 prosent kun i intervallet 7-10 år, og 38 prosent kun i intervallet 11-15 år. Tilbake blir da 21 prosent av aleneforeldrene med barn i minst to av de aldersgruppene vi her har nevnt.

Vi har videre regnet litt på avstand i alder mellom barn innen en og samme familie. Da er alle barn regnet med, uansett alder. Resultatet ble at i 12 prosent av aleneforeldrefamiliene forekom en aldersdifferanse på mer enn 5 år mellom to påfølgende barn. I de resterende 88 prosent var alle aldersforskjeller mellom søsken 5 år eller mindre.

3.4.6. Detaljerte tabeller til avsnitt 3.4

Tabell 3.4. Aleneforeldre etter kjønn og alder. Prosent

Alder	I alt	Kjønn		Tallet på personer som svarte
		Menn	Kvinner	
I ALT	100	10	90	500
-24 år	6	-	6	28
25-34 "	39	2	36	194
35-44 "	38	5	33	189
45- "	18	3	15	89

Tabell 3.5. Aleneforeldre i ulike aldersgrupper, etter kjønn. Prosent

Alder	I alt	Kjønn		Tallet på personer som svarte
		Menn	Kvinner	
ALLE ALENEFORELDRE	100	10	90	500
-24 år	100	-	100	28
25-34 "	100	6	94	194
35-44 "	100	14	86	189
45- "	100	16	84	89

Tabell 3.6. Aleneforeldre etter kjønn og ekteskapelig status. Prosent

Ekteskapelig status	I alt	Kjønn		Tallet på personer som svarte
		Menn	Kvinner	
I ALT	100	10	90	500
Ugifte	23	0	22	113
Enker/enkemenn	15	3	12	75
Separerte	11	2	10	57
Skilte	51	5	46	255

Tabell 3.7. Aleneforeldre i grupper for ekteskapelig status, etter kjønn. Prosent

Ekteskapelig status	I alt	Kjønn		Tallet på personer som svarte
		Menn	Kvinner	
ALLE ALENEFORELDRE	100	10	90	500
Ugifte	100	1	99	113
Enker/enkemenn	100	23	77	75
Separerte	100	16	84	57
Skilte	100	10	90	255

Tabell 3.8. Aleneforeldre etter landsdel og bostedsstrøk. Prosent

Landsdel	I alt	Bostedsstrøk			Tallet på personer som svarte
		Tettbygd strøk	Spredtbygd strøk	Uoppgitt	
I ALT	100	86	13	1	500
Østlandet	52	46	6	0	261
Oslo-Akershus	29	28	1	0	147
Østlandet ellers	23	18	5	-	114
Agder/Rogaland	10	9	1	0	51
Vestlandet	14	12	2	0	71
Trøndelag	12	10	2	0	58
Nord-Norge	12	10	2	-	59

Tabell 3.9. Aleneforeldre i ulike landsdeler, etter bostedsstrøk. Prosent

Landsdel	I alt	Bostedsstrøk			Tallet på personer som svarte
		Tettbygd strøk	Spredtbygd strøk	Uoppgitt	
ALLE ALENEFORELDRE	100	86	13	1	500
Østlandet	100	88	12	0	261
Oslo-Akershus	100	96	3	1	147
Østlandet ellers	100	77	23	-	114
Agder/Rogaland	100	86	12	2	51
Vestlandet	100	83	15	1	71
Trøndelag	100	84	14	2	58
Nord-Norge	100	85	15	-	59

Tabell 3.10. Sysselsatte alenefedre og alenemødre, etter yrke. Prosent

	Alle alene-foreldre	Alene-fedre	Alene-mødre
I ALT	100	100	100
Teknisk, vitenskapelig, humanistisk og kunstnerisk arbeid	24	21	25
Administrasjons- og forvaltningsarbeid	7	13	6
Kontorarbeid	21	9	23
Handelsarbeid	11	6	12
Jordbruks-, skogbruks- og fiskearbeid	2	9	1
Transport- og kommunikasjonsarbeid	5	9	4
Industri-, bygge- og anleggsarbeid	12	34	8
Servicearbeid	19	-	22
Andel sysselsatte	73	90	71
Tallet på personer som svarte	365	47	318

Tabell 3.11. Sysselsatte menn og kvinner etter yrke. 1980. Prosent

	Alle	Menn	Kvinner
I ALT	100	100	100
Teknisk, vitenskapelig, humanistisk og kunstnerisk arbeid	19	16	24
Administrasjons- og forvaltningsarbeid	5	7	2
Kontorarbeid	11	5	19
Handelsarbeid	10	7	13
Jordbruks-, skogbruks- og fiskearbeid	8	10	6
Transport- og kommunikasjonsarbeid	8	11	3
Industri-, bygge- og anleggsarbeid	26	39	9
Servicearbeid	13	5	25
Andel sysselsatte av alle i alderen 16-74 år	66	78	54

K i l d e: NOS B 210 Arbeidsmarkedsstatistikk 1980.

Tabell 3.12. Gjennomsnittlig antall barn, gjennomsnittsalder for forelder og barn i ulike grupper av aleneforeldre og gifte foreldre

	Antall barn i gjennomsnitt pr. familie	Antall barn under 16 år i gjennomsnitt pr. familie	Gjennomsnittsalder			Tallet på personer som svarte
			Forelder	Barn	Barn under 16 år	
	Barn		År			
ALLE ALENEFORELDRE	1,7	1,4	36,2	11,1	9,7	500
<u>Kjønn</u>						
Menn	1,8	1,5	41,0	12,4	11,0	52
Kvinner	1,7	1,4	35,7	10,9	9,5	448
<u>Ekteskapelig status</u>						
Ugifte	1,2	1,2	30,2	6,6	6,3	113
Enker/enkemenn	2,1	1,5	44,4	13,8	11,8	75
Separerte	1,8	1,7	34,1	9,7	8,8	57
Skilte	1,8	1,5	37,0	11,8	10,4	255
<u>Alder</u>						
-24 år	1,0	1,0	22,0	3,1	3,1	28
25-34 "	1,5	1,5	29,9	7,7	7,6	194
35-44 "	1,0	1,5	38,4	12,4	11,1	189
45- "	2,0	1,3	49,7	15,3	12,9	89
<u>Yngste barns alder</u>						
0- 2 år	1,4	1,3	25,0	3,1	2,7	28
3- 6 "	1,6	1,6	30,6	6,9	6,7	130
7-10 "	1,8	1,5	35,1	10,8	9,8	153
11-15 "	1,8	1,3	42,7	14,9	13,2	189
<u>Yrkesaktivitet</u>						
Arbeider heltid, 31 timer eller mer pr. uke	1,7	1,4	36,9	11,7	10,3	230
Arbeider deltid, 20-30 timer pr. uke	1,8	1,5	37,3	11,5	10,1	88
Arbeider deltid, 1-19 timer pr. uke	1,9	1,5	38,4	12,1	10,4	34
Er under utdanning	1,7	1,6	30,8	8,4	7,8	40
Er ikke yrkesaktiv/ikke under utdanning	1,8	1,6	34,5	9,8	8,6	101
ALLE GIFTE FORELDRE MED BARN UNDER 16 ÅR	2,2	1,8	36,7	9,9	8,2	1 181
<u>Yngste barns alder</u>						
0- 2 år	1,9	1,9	29,8	3,9	3,8	276
3- 6 "	2,2	2,1	33,3	7,3	6,9	321
7-10 "	2,4	2,0	38,6	11,4	10,3	273
11-15 "	2,2	1,3	44,8	15,7	13,3	311

Tabell 3.13. Aleneforeldre i grupper for kjønn/ekteskapelig status, etter tallet på barn. Prosent

	I alt	Antall barn				Tallet på personer som svarte
		1	2	3	4-	
ALLE ALENEFORELDRE	100	48	37	11	4	500
<u>Kjønn</u>						
Menn	100	42	40	12	6	52
Kvinner	100	49	36	11	4	448
<u>Ekteskapelig status</u>						
Ugifte	100	84	13	3	-	113
Enker/enkemenn	100	31	40	19	11	75
Separerte	100	35	49	14	2	57
Skilte	100	40	43	12	4	255
ALLE GIFTE FORELDRE	100	23	49	20	9	1 181

Tabell 3.14. Andel av aleneforeldre med barn i ulike aldre. Prosent

	I alt	Ingen barn 11-15 år		Minst ett barn 11-15 år		Tallet på personer som svarte
		Ingen barn 7-10 år	Minst ett barn 7-10 år	Ingen barn 7-10 år	Minst ett barn 7-10 år	
I ALT	100	21	26	41	12	500
Ingen barn 0-6 år	68	.	20	38	10	342
Minst ett barn 0-6 år	32	21	6	3	2	158

4. ALENEFORELDRES LEVEKAR

4.1. Økonomisk og materiell situasjon

Inntekt og økonomi er sentrale sider ved folks levekår. Lønn, kjøpekraft og levekostnader er stikkord som preger aktuell debatt og er en del av vår hverdag.

For de fleste vil det være av betydning å ha tilgang på økonomiske midler i tilstrekkelig omfang.

For å ta noen eksempler som gjelder barnefamiliene, så har foreldrene ofte ambisjoner på barnas vegne og ønsker å gi dem et godt og trygt bo- og oppvekstmiljø. Barna blir for sin del påvirket av sin omgangskrets og sin generasjon. Mye reklame rettes inn mot barn som forbrukere. Dette resulterer i at barn stiller krav om klær, leker, fritidsutstyr, deltagelse i ulike aktiviteter og bidrar aktivt til å sette normer for familiens forbruk og materielle levestandard.

Dette antyder at den enkelte families vurdering av sin materielle situasjon er avhengig av en rekke forhold, og at situasjoner som sett utenfra kan synes like, blir vurdert forskjellig. De subjektive vurderingene har vi ikke data om, men vi har kommentert dem for å peke på vanskene med å etablere noen nedre grense for forbruk og materiell standard.

Vår beskrivelse av aleneforeldres økonomiske situasjon og materielle kår vil skje ved at vi i den utstrekning det lar seg gjøre, sammenligner med situasjonen i barnefamilier forøvrig.

Samfunnet har erkjent at enslige forsørgere, enten de er aleneforeldre slik vi bruker begrepet, eller ikke, er en vanskeligstilt gruppe. Enslige forsørgere tilstås derfor økonomiske ytelser fra det offentlige. Størrelsen på stønaden varierer etter antall og alder på barna og etter om forelderen har arbeidsinntekt eller ikke. Den vesentlige delen av offentlige ytelser blir gitt i form av overgangsstønad. Stønaden reduseres i takt med inntekten og bortfaller hvis den månedlige bruttoinntekten overstiger et nærmere angitt beløp (som pr. 1. januar 1984 tilsvarte lønnstrinn 3 i Statens lønnsregulativ).

For enslige forsørgere og aleneforeldre spesielt kan man si at valget står mellom på den ene siden offentlig forsørgelse og på den andre selvforsørgelse. (Fuglerud, 1980). Hvorvidt det dreier seg om et reelt valg mellom alternativer er selvsagt diskutabelt.

Å basere seg på stønad som eneste inntektskilde gir forelderen tid til omsorg for barnet(a), men den økonomiske rammen blir trang, det blir lite å rutte med. Dersom en av ektefellene har hatt inntekt, og plutselig faller fra, kan de offentlige stønadene bli utilstrekkelige i forhold til det forbruks- og utgiftsnivå familien har lagt seg på.

Dreier det seg om skilsmisse er det uten betydning om den andre forelderen har høy inntekt og tilsvarende bidragsevne. Den som har overgangsstonad får utbetalt et minstebidrag pr. barn, mens det overskytende av et større bidrag går til det offentlige.

Et moment som kan telle med i overlegninger mellom offentlig kontra selvforsørgelse, og som ikke er av økonomisk karakter, er opplevelsen av eller forventet opplevelse av andres misnøye med at en mottar stønad. Tidligere tiders begreper om "uverdige trengende" kaster nok skygger også inn i vår tid. Vi skal ikke se bort fra holdninger som stolthet og ønsker om ikke å ligge noen til byrde i denne sammenhengen.

Alternativet til stønad er altså inntekt av eget arbeid, enten som lønnet arbeid eller ved å drive egen næringsvirksomhet. Her stiller grupper av aleneforeldre med ulike forutsetninger.

De som var i arbeid da de ble aleneforeldre vil vi anta står best rustet, selv om det kan bli problemer for enkemenn som har mistet en hjemmeværende kone eller i tilfeller der ordningen(e) for tilsyn av barn involverte begge parter.

For dem som har vært borte fra arbeidslivet en tid, eller for dem som ikke har yrkeserfaring, kan alternativet inntektsgivende arbeid være vanskelig å realisere. Retten til arbeid er nedfelt i lovverket. Det er imidlertid til liten hjelp dersom det ikke finnes arbeid å få som en er kvalifisert for. I en tid med stramt arbeidsmarked stiller dessuten tradisjonelt svake grupper, som kvinner, i køen. Områder med lite variert næringsliv er ofte kjennetegnet av mangel på arbeidsplasser for kvinner. På arbeidsmarkedet har enslige forsørgere ingen fortrinnsrett, slik tilfellet er ved opptak i barnehager. Når det gjelder barnehager er kanskje det å samordne arbeidstid og barnehagetid et hyppigere problem enn det å få plass.

Valget mellom offentlig stønad og egen inntekt som kilde til livsopphold er influert av mange forhold. I dette avsnittet tar vi sikte på å beskrive hvordan aleneforeldre som gruppe tilpasser seg i denne situasjonen. Hvor mange forsørger seg på de alternative måtene? Hvilke forutsetninger har man (utdanning), hvilken forsørgelsesmåte velger man (yrkesdeltaking) og hva står man tilbake med i form av økonomiske midler (inntekt)?

Videre vil vi trekke fram noen sider ved denne familietydens materielle levestandard, ved å se på forekomsten av en del varige forbruksgoder.

4.1.1. Utdanning

Vi skal i første omgang presentere noen resultater omkring aleneforeldres utdanning. I motsetning til temaene i de øvrige avsnittene under delen om økonomiske og materielle kår, er utdanning ingen konkret eller synlig størrelse. Like fullt opererer man i vitenskapelige og andre sammenhenger med utdanning som noe målbart og noe man kan sammenligne personer med hensyn til. Ulike utdanninger er forbundet med ulik grad av status, leder til ulike yrker og ulike posisjoner i samfunnet. Personer med bestemte former for utdanning kan være etterspurt på arbeidsmarkedet, mens manglende utdanning på sin side medfører begrensning i yrkesvalg.

I det følgende vil vi betrakte utdanning som en ressurs, som noe som kan konverteres til et utkomme. Inntil videre tenker vi oss at denne ressursen uten problemer kan måles kvantitativt. Formålet med dette avsnittet er å beskrive aleneforeldres "forråd" av ressursen utdanning. Beskrivelsen vil bestå i å gi fordelinger for utdanning blant aleneforeldre og undergrupper av disse. Gifte foreldre er det sammenligningsgrunnlag vi vil bruke. Vi kan studere forskjeller og likheter i fordeling mellom aleneforeldre og gifte foreldre, og mellom undergrupper av aleneforeldre, slik situasjonen var på intervju tidspunktet. For øvrig er det begrenset hvilke slutninger en kan trekke som

sammenheng mellom foreldrestatus og utdanning. Dette skal vi kommentere litt nærmere.

I motsetning til andre sider av en persons samlede ressurser som inntekt, boforhold, sosiale kontakter o.l., har utdanningen i hvert fall formelt en relativt stabil verdi. Den kan akkumuleres, det man har, har man for livet. I forhold til foreldrestatus kan utdanning studeres både som bakgrunnsvariabel og effektvariabel. Ulike nivåer av utdanning kan medføre forskjellige sannsynligheter for rekruttering til status som enslig forsørger/aleneforelder. På den annen side kan det å ha blitt aleneforelder tenkes å påvirke de valg som en senere foretar med hensyn til utdanning.

Strengt tatt kan vi ikke trekke noen slutninger om sammenhengen mellom foreldrestatus og utdanning på individnivå. Slike sammenhenger kan vi ikke få belyst uten simultane oppgaver over utdanningshistorie og foreldrekariere. Slutningene våre er kun gyldige på aggregert nivå, og for et begrenset tidsrom.

Forventninger

Det som er sagt om begrensninger med hensyn til hvilke slutninger det er mulig å trekke, er ikke til hinder for å resonnerer omkring hvilke resultater vi vil få i de tabellene vi skal sette opp.

Om lag 90 prosent av aleneforeldrene er kvinner. Hvis aleneforeldre ble plukket ut ved en form for loddtrækning, ville vi forvente at deres utdannings situasjon var en avspeiling av fordelingen for kvinner generelt. Vi ville derfor få forskjeller mellom grupper av foreldre som skrev seg fra forskjeller mellom kjønnene. Det er kjønnsforskjeller med hensyn til utdanning, selv om utviklingen de senere år har gått i retning av en utjevning. Alle forskjeller er imidlertid ikke utjevnet, og denne skjevheten vil være av betydning når vi summerer opp aleneforeldres utdanning. Om skjevheten motvirkes av andre mekanismer, som for eksempel relativt sterkere rekruttering av høyt utdannede som aleneforeldre, eller økt aktivitet for å supplere utdanningen blant aleneforeldre, er vi tilbøyelige til å tvile på.

Vi går så over til å se på data, og vender tilbake til målbarheten av størrelsen utdanning. Vi har ingen enkel målestokk som på en udiskutabel måte fanger opp alle de sider ved utdanningen som kan være relevante, så som fagområde, lengde, kvalitet e.l. Enkle mål er å foretrekke, så vi velger å måle en persons utdanning ved lengden av den. I tabellene blir det skilt mellom tre nivåer etter varigheten av høyeste fullførte utdanning:

Ungdomsskolenivå - utdanning med en varighet av inntil 9 år

Gymnasnivå - utdanning av 10-12 års varighet

Universitets- og høgskolenivå - utdanning med en varighet av 13 år eller mer.

Ved siden av å gi tall for utdanningen målt på denne måten, inneholder tabellene 4.1 og 4.2 opplysninger om hvor stor andel som har yrkesutdanning og hvor stor andel som er i gang med noen form for utdanning.

Fullført utdanning

Tabell 4.1 viser hvor stor andel av aleneforeldre som har utdanning på de ulike nivåer; for hele gruppen og for undergrupper etter kjønn, ekteskapelig status og alder. Til sammenligning er tilsvarende tall for gifte fedre og mødre tatt med.

Det er noe høyere andel gifte foreldre med utdanning på høyeste nivå, og noe høyere andel aleneforeldre med høyeste fullførte utdanning på ungdomsskolenivå. De observerte fordelingene er imidlertid så pass nær hverandre da vi ikke kan utelukke at de stammer fra samme underliggende fordeling i de respektive grupper i befolkningen. Forskjellen er med andre ord ikke statistisk sikker.

Vi ser så på fordelingen for utdanning separat for de to kjønn. Sammenhengen er framstilt i figur 4.1. Helt i tråd med hva vi ville vente ser vi at fedrene har høyere andel med utdanning på høyeste nivå enn mødrene. Retningen er den samme i begge foreldregupper. Sammenlikner vi derimot foreldretyper for hvert kjønn, ser vi at alenefedre kommer bedre ut enn gifte fedre, mens forholdet er omvendt for mødrene. Med hensyn til utdanning, målt etter varighet, forteller altså datamaterialet at alenefedre har relativt flest høyt utdannede, alenemødre relativt færrest, med gifte foreldre i en mellomstilling.

Figur 4.1. Fedre og mødre med barn under 16 år, etter fullført utdanning. Prosent

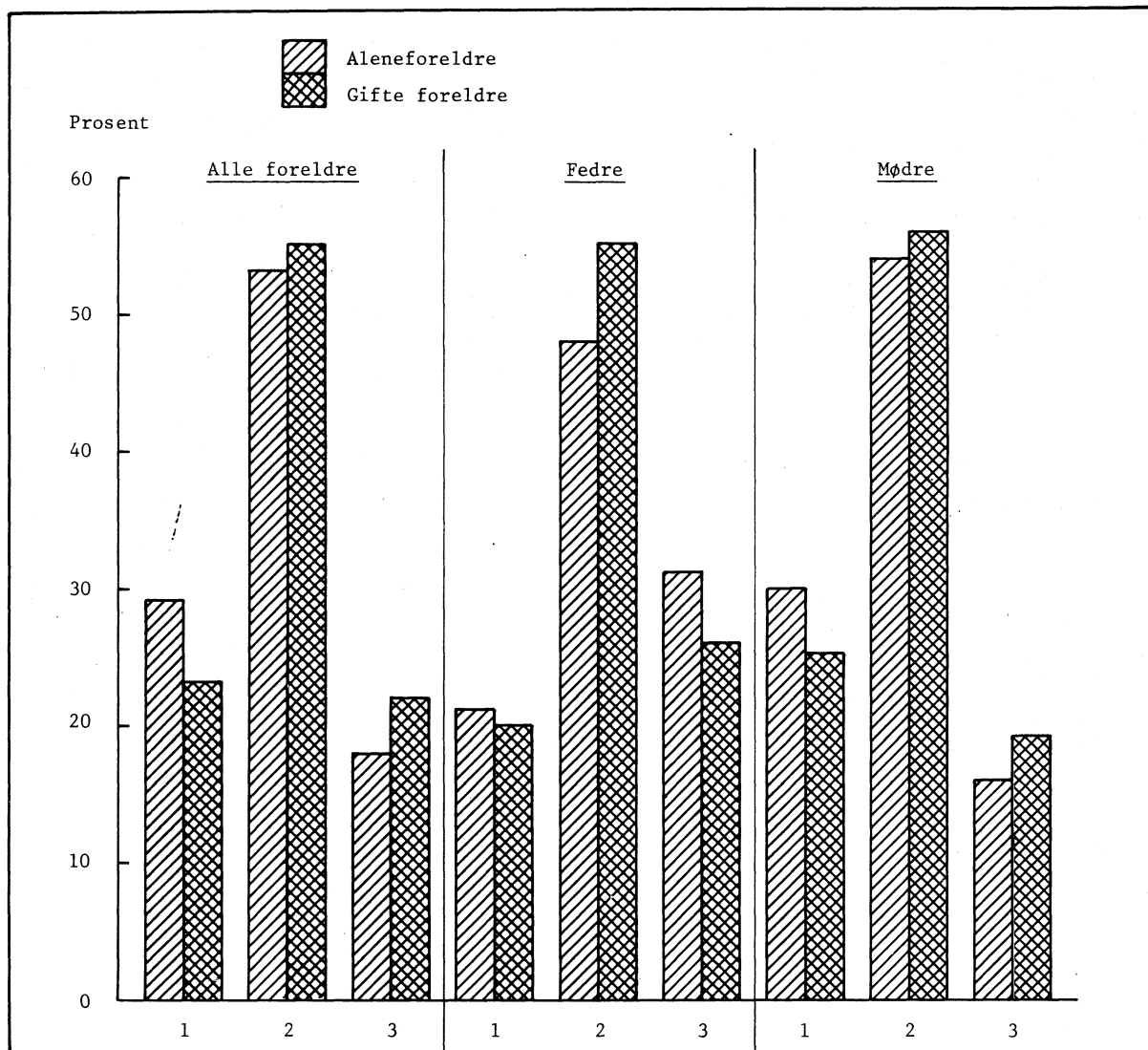

- 1 Utdanning på ungdomsskolenivå
- 2 Utdanning på gymnasnivå
- 3 Utdanning på universitets- og høgskolenivå

Forskjellene mellom disse fire fordelingene er imidlertid ikke store. Ingen av forskjellene er statistisk sikre. De observerte forskjellene går i den retningen som vi ventet i utgangspunktet, nemlig relativ overvekt av høyt utdannede menn. Forskjellene blir imidlertid ikke det dominerende inntrykket, det blir derimot likheten. Som gruppe betraktet er altså ikke aleneforeldre vesentlig dårligere rustet med hensyn til utdanning enn gifte foreldre. Spesielt gjelder dette når vi sammenholder majoriteten av aleneforeldre - mødrene med gifte mødre.

Vi skal kort kommentere tallene for utdanning i ulike aldersgrupper. Vi ser av tabell 4.1 at fordelingene i de tre yngste aldersgruppene er nokså like, mens de som er 45 år og eldre har spesielt høy andel med høyeste fullførte utdanning på ungdomsskolenivå. Dette er på ingen måte forbausende, annen statistikk over utdanning spesifisert etter aldersgrupper viser høyere utdanningsnivå for "etterkrigsgenerasjonen". Sammenhengen mellom alder og utdanning viser seg i fordelingene for utdanning i ulike grupper for ekteskapsstatus. Grupper med høyest gjennomsnittsalder, enker/enkemenn, har lavest andel uten utdanning utover ungdomsnivå.

Til slutt skal vi vende tilbake til forholdet mellom kjennemerkene utdanning og foreldrestatus. Vi pekte på at samtidig som utdanning kunne være av betydning for rekruttering til gruppa av enslige forsørgere, kan det å ha blitt enslig forsørger påvirke de overveielser en gjør med hensyn til utdanning. Forsørgeransvaret kan være en motivasjon til å søke arbeid for den som tidligere ikke har hatt det. Da blir det også maktpåliggende å ha relevant utdanning. Videre kan enslige forsørgere få stønad til utdanning med sikte på å kunne forsørge seg og barna. Adgangen til slik stønad kan være et insitament til å ta utdanning.

Vi har ikke tall for alle enslige forsørgere, men tabell 4.2 viser hvor stor andel av aleneforeldre som er i gang med noen form for utdanning, sammenliknet med tilsvarende andel for gifte foreldre. Andelen er 13 prosent for aleneforeldre mot 5 prosent for gifte foreldre. Denne forskjellen er statistisk sikker, det er altså relativt flere aleneforeldre som er i en utdanningssituasjon. Tabellen viser videre at andelen ikke varierer etter kjønn. Derimot varierer andelen for aleneforeldrenes del med alder på yngste barn, og dermed i grove trekk også med foreldrenes alder. Av aleneforeldre med barn under 7 år er ca. 20 prosent under utdanning.

Tabell 4.1. Aleneforeldre og gifte foreldre i grupper for kjønn/ekteskapelig status/alder, etter høyeste fullførte utdanning. Prosent

	I alt	Høyeste fullførte utdanning			Andel som har yrkesutdanning	Tallet på personer som svarte
		Ungdomsskole-nivå	Gymnas-nivå	Universitets- og høgskole-nivå		
ALLE ALENEFORELDRE	100	29	53	18	63	500
<u>Kjønn</u>						
Menn	100	21	48	31	73	52
Kvinner	100	30	54	16	62	448
<u>Ekteskapelig status</u>						
Ugifte	100	28	62	10	67	113
Enker/enkemenn	100	39	47	15	53	75
Separerte	100	19	60	21	70	57
Skilte	100	29	50	21	63	255
<u>Alder</u>						
-24 år	100	25	75	-	64	28
25-34 "	100	24	60	16	67	194
35-44 "	100	26	52	22	67	189
45- "	100	47	36	17	47	89
ALLE GIFTE FORELDRE	100	23	55	22	69	1 181
Gifte fedre	100	20	55	26	75	561
Gifte mødre	100	25	56	19	64	620

Tabell 4.2. Andel som er i gang med noen form for utdanning i ulike grupper av aleneforeldre og gifte foreldre. Prosent

	Andel som er i gang med noen form for utdanning	
	Aleneforeldre	Gifte foreldre
ALLE	13	5
<u>Kjønn</u>		
Menn	12	6
Kvinner	14	5
<u>Ekteskapelig status</u>		
Ugifte	12	.
Enker/enkemenn	8	.
Separerte	12	.
Skilte	16	.
<u>Yngste barns alder</u>		
0- 2 år	21	7
3- 6 "	19	4
7-10 "	14	5
11-15 "	7	6

4.1.2. Yrkesaktivitet

Dette avsnittet tar for seg inntektsgivende arbeid. Omfanget av inntektsgivende arbeid er målt ved spørsmål om vanlig arbeidstid pr. uke i hovedyrke. Arbeid på en time eller mer pr. uke er regnet med. I tabellene skilles det mellom

- yrkesaktive på heltid: arbeider vanligvis 31 timer eller mer pr. uke
- yrkesaktive på lang deltid: arbeider vanligvis 20-30 timer pr. uke
- yrkesaktive på kort deltid: arbeider vanligvis opptil 19 timer pr. uke,

med unntak av dem med ukentlig arbeidstid under 10 timer som samtidig oppgir å være i gang med noen form for utdanning. Disse er skilt ut som egen gruppe. De som verken utfører inntektsgivende arbeid eller er i gang med utdanning, utgjør en egen gruppe.

Tabell 4.3 viser fordelinger etter yrkesaktivitet for en del grupper av aleneforeldre og tilsvarende tall for gifte fedre og mødre med barn under 16 år.

Vi skal kommentere aleneforeldres deltaking i arbeidslivet ved å sammenlikne med det mønsteret vi finner i familier med gifte foreldre. I de sistnevnte er far nesten uten unntak i inntektsgivende arbeid, 98 prosent av fedrene er yrkesaktive. De aller fleste arbeider mer enn 30 timer pr. uke. Hovedregelen er at også mor har inntektsgivende arbeid, i alt 65 prosent av mødrene har oppgitt dette. Mors deltaking i arbeidslivet varierer med tallet på barn og i særlig grad med barnas alder. Detaljerte tall for den sist nevnte sammenhengen er gitt i tabell 4.4. Av denne går det fram at der mor tar arbeid, er det i et flertall av tilfellene i form av deltidsarbeid.

Den fullstendige rolledelingen med mannen som utearbeidende forsørger og kona som hjemmearbeidende "omsørger" er ikke den mest vanlige praksis. Så klare er imidlertid forskjellene mellom kjønnene med hensyn til lønnet arbeid at mødrenes yrkesaktivitet må karakteriseres som et supplement til fedrenes.

Aleneforelderen stiller med andre forutsetninger i forhold til arbeidslivet. Å kombinere utearbeid med det å ha små barn fordrer at barna er under tilsyn mens man arbeider. En arbeidsdag av normal lengde pluss arbeidsreise er ofte uforenlig med både å kunne bringe og hente barn i barnehage. Et foreldrepar har større spillerom for å finne ordninger der oppgavene deles og tilsynskabalen dermed går opp. Aleneforelderen må for å få sin kabal til å gå, kanskje involvere personer utenfor husholdningen i sinnrike ordninger.

Med denne knappe skissen av forhold som virker inn på aleneforeldres yrkesaktivitet, skal vi se på hvordan de tilpasser seg yrkeslivet. Vårt fokus er ikke nå på grunner og momenter for å ta/ikke ta arbeid, hensikten er å beskrive gruppens yrkesaktivitet.

Tabell 4.3 viser aleneforeldres deltakelse i yrkeslivet. Vi finner også her forskjeller mellom kjønnene. Menns og kvinners tilpasning kan beskrives som en modifikasjon av mønsteret vi så for gifte fedre og mødre.

En noe lavere andel av alenefedre enn gifte fedre er yrkesaktive, 90 mot 98 prosent. Verken denne forskjellen eller forskjellen i andel yrkesaktive mellom alenemødre og gifte mødre (71 mot 65 prosent) er statistisk sikker på 5 prosentnivå. Alenemødre som er i arbeid, har imidlertid gjennomgående lengre arbeidstid pr. uke. Det er 42 prosent av alenemødrene mot 19 prosent av gifte mødre som er yrkesaktive på heltid, og denne forskjellen er utsagnskraftig.

På samme måte som blant gifte mødre er det for alenemødre variasjon i yrkesaktivitet etter tallet på barn og alderen på dem. Detaljerte tall for samvariasjon mellom yrkesaktivitet, barnetall og yngste barns alder er gitt i tabell 4.4. I motsetning til tabell 4.3 er utdanning holdt helt utenfor i denne tabellen.

I figur 4.2 er noe av informasjonen i tabell 4.4 søkt framstilt visuelt ved at andel heltidsyrkesaktive og andel uten inntektsgivende arbeid er vist for grupper av mødre etter yngste barns alder.

Figur 4.2. Yrkesaktivitet for alenemødre og gifte mødre, etter yngste barns alder. Prosent

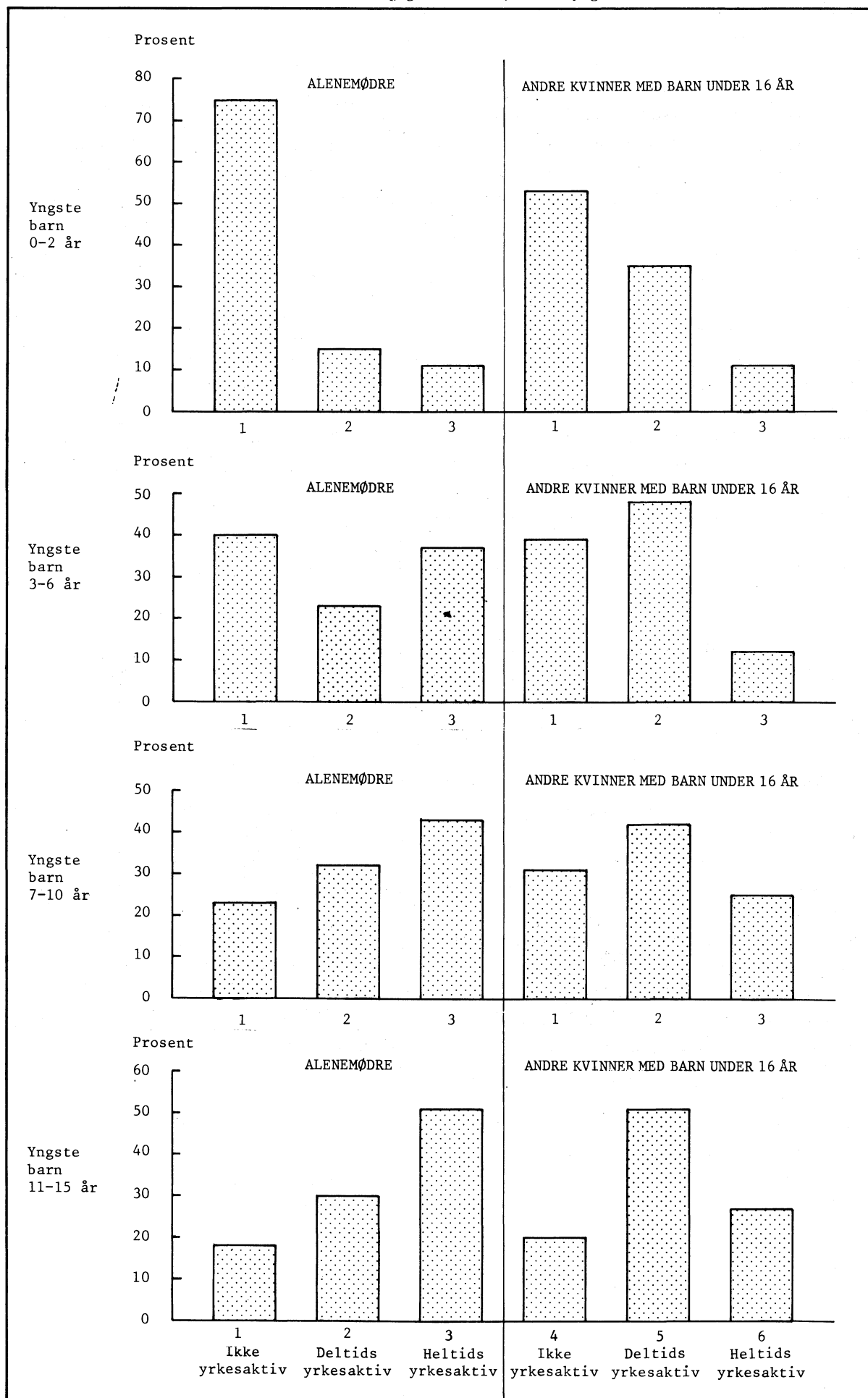

For begge kategorier mødre øker andelen heltidsyrkesaktive med økende alder på yngste barn, og andelen er høyere blant alenemødre for alle grupper med unntak av den med de aller yngste barna. Andelen uten inntektsgivende arbeid kan vi ikke påstå er forskjellig for noen gruppe.

Tendensen i tallene i tabell 4.4 går i den retning at omfanget av alenemødres yrkesaktivitet avtar med økende barnetall. Noe liknende er ikke tilfelle for gifte mødre. Det må imidlertid presiseres at når materialet brytes så mye ned som i tabell 4.4, blir feilmarginene som resultater fra utvalgsundersøkelser er beheftet med, betydelige.

Tabell 4.3. Aleneforeldre og gifte foreldre i grupper for kjønn/ekteskapelig status/yngste barns alder/antall barn/alder, etter yrkesaktivitet. Prosent

	I alt	Yrkesaktive				Uoppgitt	Under utdanning	Verken yrkesaktive eller under utdanning	Tallet på personer som svarte
		Arbeider mer enn 30 timer pr. uke	Arbeider 20-30 timer pr. uke	Arbeider under 20 timer pr. uke					
ALLE ALENEFORELDRE ...	100	46	18	7	1	8	20	500	
<u>Kjønn</u>									
Menn	100	79	8	2	2	2	8	52	
Kvinner	100	42	19	7	1	9	22	448	
<u>Ekteskapelig status</u>									
Ugifte	100	50	14	4	-	7	26	113	
Enker/enkemenn	100	39	20	11	4	4	23	75	
Separerte	100	35	21	7	2	7	28	57	
Skilte	100	49	18	7	1	10	15	255	
<u>Yngste barns alder</u>									
0- 2 år	100	11	11	4	-	21	54	28	
3- 6 "	100	39	18	4	1	12	27	130	
7-10 "	100	47	16	10	2	10	15	153	
11-15 "	100	56	20	7	2	2	15	189	
<u>Antall barn</u>									
1	100	49	16	6	1	9	20	241	
2	100	47	20	7	1	7	19	183	
3-	100	36	18	8	4	9	25	76	
<u>Alder</u>									
-24 år	100	11	18	4	-	14	54	28	
25-34 "	100	44	16	6	1	13	21	194	
35-44 "	100	57	18	6	1	4	14	189	
45- "	100	38	23	10	6	2	21	89	
ALLE GIFTE FORELDRE ..	100	54	13	12	2	2	17	1 181	
Gifte fedre	100	93	3	0	2	1	1	561	
Gifte mødre	100	19	23	22	2	3	32	620	

Tabell 4.4. Alenemødre og gifte mødre i grupper for yngste barns alder og antall barn, etter yrkesaktivitet. Prosent

	I alt	Arbeider mer enn 30 timer pr. uke	Arbeider 20-30 timer pr. uke	Arbeider 1-19 timer pr. uke	Uoppgitt arbeids- tid	Ikke yrkes- aktiv	Tallet på personer som svarte
ALENEMØDRE	100	42	19	9	1	29	448
Yngste barn 0-2 år	100	11	11	4	-	75	28
Yngste barn 3-6 år	100	37	19	4	1	40	124
1 barn	100	38	18	1	1	41	71
2 "	100	40	17	9	-	34	35
3 eller flere barn	100	:	:	:	:	:	18
Yngste barn 7-10 år	100	43	17	15	2	23	135
1 barn	100	53	16	14	-	17	64
2 "	100	38	19	17	2	23	47
3 eller flere barn	100	25	17	13	8	38	24
Yngste barn 11-15 år	100	51	22	8	1	18	161
1 barn	100	57	15	8	2	19	65
2 "	100	50	26	7	-	17	72
3 eller flere barn	100	38	25	13	4	21	24
GIFTE MØDRE	100	19	23	22	2	35	620
Yngste barn 0-2 år	100	11	18	17	2	53	139
1 barn	100	14	20	10	-	56	50
2 "	100	7	19	19	3	53	59
3 eller flere barn	100	14	14	24	2	48	30
Yngste barn 3-6 år	100	12	22	26	1	39	165
1 barn	100	21	31	24	-	24	29
2 "	100	9	18	30	2	41	88
3 eller flere barn	100	10	25	21	-	44	48
Yngste barn 7-10 år	100	25	19	23	3	31	144
1 barn	100	24	29	19	-	29	21
2 "	100	25	18	21	1	34	76
3 eller flere barn	100	25	15	28	6	26	47
Yngste barn 11-15 år	100	27	29	22	2	20	172
1 barn	100	33	21	23	3	21	39
2 "	100	38	35	13	1	23	75
3 eller flere barn	100	21	28	33	2	17	59

4.1.3. Inntekt

Vi har ikke særlig omfattende opplysninger om økonomi og inntekt. Det ble stilt spørsmål om brutto inntekt i 1980, eventuelt forventet brutto inntekt når intervjuet skjedde før årsskiftet. Brutto inntekt ble presisert som inntekt før fradrag og skatt er trukket fra.

Spørreskjemaet inneholdt to spørsmål om brutto inntekt i 1980. Ett spørsmål gjaldt hele husholdningen, mens ett gjaldt den intervjuedes egen brutto inntekt. Aleneforeldre skulle etter instruksjonen ikke ha det første spørsmålet, men ved en del intervjuer ble det allikevel stilt. Der dette skjedde, fikk vi i en del tilfeller oppgitt ulogiske og sprikende svar. Noen oppgir husholdningens samlede inntekt langt høyere enn egen inntekt. En grunn til dette kan være at inntektsopplysningene refererer seg til et samliv som kan ha opphørt relativt kort tid før intervjutidspunktet. I så fall måler vi noe vi ikke ønsker å få med.

På den annen side har vi et fåtall som oppgir egen inntekt høyere enn husholdningens inntekt, noe som ikke er rimelig. Personer med svarkombinasjoner som her nevnt er holdt utenfor ved presentasjon av resultatene om inntekt.

Vi vil se på to sider ved hvordan inntekt er fordelt: nivå og spredning.

(i) Inntektsnivå

Siden vi ikke har opplysninger i form av beløp, men kun om intervallet beløpet ligger i, har vi ikke gjort anslag for gjennomsnittsinntekt. Som mål for inntektsnivå, totalt og for grupper, har vi valgt å beregne medianverdier. Medianinntektene i en gruppe er den verdi halvparten tjener mer enn, og følgelig halvparten mindre enn. Medianinntekten kan lett bestemmes til å befinne seg i et bestemt intervall, for eksempel i intervallet 39 500 - 59 400 kr. Ved å anta at inntektsfordelingen er jevn (uniform) i intervallet, får en et anslag for medianen. Tabell 4.5 viser medianinntekter for en del grupper av aleneforeldre.

Tabell 4.5. Aleneforeldres brutto inntekt i 1980. Median i ulike grupper. 1 000 kroner

	Brutto inntekt i 1980. Median
ALLE ALENEFORELDRE	61,4
<u>Kjønn</u>	
Menn	96,7
Kvinner	58,6
<u>Ekteskapelig status</u>	
Ugifte	51,7
Enker/enkemenn	72,8
Separerte	53,9
Skilte	63,8
<u>Yngste barns alder</u>	
0- 2 år	32,6
3- 6 "	51,5
7-10 "	63,6
11-15 "	72,8
<u>Yrkesaktivitet</u>	
Arbeider 31 timer eller mer pr. uke	82,4
Arbeider 20-30 timer pr. uke	61,6
Arbeider 1-19 timer pr. uke	49,5
Er under utdanning	37,0
Er ikke yrkesaktiv/ikke under utdanning	37,4

Halvparten av aleneforeldrene hadde en brutto inntekt over 61 400 kroner, halvparten under. Dette tallet som uttrykker nivået for grupper under ett, dekker over tildels store ulikheter mellom undergrupper av aleneforeldre. For menn går skillet på 96 700 kroner, for kvinner er det 58 600 kroner.

For de andre kjennemerkene i tabell 4.5 er forskjellene mest markert når vi grupperer aleneforeldrene etter yrkesaktivitet. De som arbeider mer enn 30 timer pr. uke har en medianinntekt på over det dobbelte av hva vi finner blant dem som ikke er yrkesaktive eller under utdanning (82 400 kroner og 37 400 kroner).

(ii) Spredning

Tabell 4.7 viser i store trekk spredningen i fordelingen av inntekt i ulike grupper. Inntekt er et følsomt emne, og en del ønsker ikke å gi opplysninger om sine inntektsforhold. Vi har derfor et partielt frafall som varierer noe fra gruppe til gruppe i størrelsesorden 5-10 prosent.

Vi ser at det i alle undergrupper i tabellen er en viss spredning i inntekten. Selv om de fleste alenefedre oppgir å ha en inntekt som vi vil karakterisere som brukbar, er det 8 prosent av mennene som tjener under 40 000 kroner. En tilsvarende andel av kvinnene oppgir inntekt over 100 000 kroner. Dette forandrer imidlertid ikke det hovedinntrykket vi fikk ved å se på medianverdiene.

Inntektsfordelingene for de to kjønn viser ulike profiler. Vi får videre styrket inntrykket av sammenhengen mellom yrkesaktivitet og inntektsnivå. Det forekommer riktignok personer som oppgir å arbeide mer enn 30 timer pr. uke, samtidig som inntekten er lav. Dette kan skyldes det forhold at de to kjennemerkene refererer til forskjellige tidsperioder: Yrkesaktiviteten refererer seg til det som vanligvis gjelder på intervju tidspunktet, mens inntekten er målt for året 1980.

Da må vi i samme åndedrag peke på at den motsatte "rare" kombinasjonen - ikke yrkesaktiv, men høy inntekt - ikke forekommer. Skal det være en indikasjon på at aleneforeldre som har gått ut på arbeidsmarkedet, blir der?

Vi har pekt på samvariasjonen mellom yrkesaktivitet og inntekt: Jo lengre arbeidstid pr. uke, jo flere i høyere inntektsklasser. For de som ikke er yrkesaktive, eller er under utdanning, hadde over halvparten en inntekt i 1980 under 40 000 kroner. Ingen hadde inntekt på 80 000 kroner eller høyere.

Gruppert etter yngste barns alder ser vi at inntektsfordelingen forskyves mot høyere inntektsklasser med økende alder på yngste barn. Forskyvningen skjer parallelt med en tilsvarende økning i arbeidstid pr. uke som vi kan se i tabell 4.7.

Vi var tidligere inne på aleneforeldres "valg" av måte å forsørge seg på: Enten kan en forsørge seg selv og sine ved å ta arbeid, med det tidspress, den planlegging og den fantasi det krever. Eller en kan velge offentlig forsørgelse gjennom trygdeordninger, noe som gir en mer avslappet tilværelse med hensyn til tid og barn, men som gir trangere økonomiske rammer. Vi synes at resultatene bekrefter denne måten å stille opp alternativer på. Uten noen form for inntektsgivende arbeid som tilskudd til offentlige stønader, får aleneforeldre beskjedne midler til rådighet. Hvorvidt valget er reelt, avhenger for den enkelte av faktorer som om det finnes arbeidsplasser overhodet, om barnehagedekningen er tilstrekkelig, om en opplever sosialt press i noen retning, e.l.

Før å få en idé om hva slags økonomiske rammer inntektsbeløpene vi her omtaler egentlig innebærer, skal vi se på noen tall for privat forbruk.

Tabell 4.6. Forbruksutgift totalt og pr. forbruksenhet for ulike husholdningstyper. 1977 - 1979 og 1980. Kroner

Husholdningstype	Forbruksutgift i alt		Forbruksutgift pr. forbruksenhet	
	Gjennomsnitt for årene 1977 - 1979	1980	Gjennomsnitt for årene 1977 - 1979	1980
Enslige	30 841	34 983	30 841	34 983
Ektepar uten barn	57 568	61 572	33 864	36 219
Ektepar med ett barn under 16 år	74 451	82 776	33 841	37 625
Ektepar med to barn under 16 år	84 121	91 983	31 156	34 068

K i l d e: NOS B 245 Forbruksundersøkelse 1977 - 1979. IN 82/5 Forbruksundersøkelsen 1980.

For å få sammenliknbare tall mellom de ulike typer husholdninger, har vi dividert forbruksutgiften med det samlede antall forbruksenheter i husholdningen. Ved beregning av antallet forbruksenheter gis husholdningsmedlemmene vekt, første voksne får vekt 1,0, andre voksne får vekt 0,7 og barn under 16 år får vekt 0,5. Et ektepar med ett barn under 16 år utgjør eksempelvis 2,2 forbruksenheter.

Vi ser at gjennomsnittlig forbruksutgift pr. forbruksenhet ikke er så svært forskjellig for de ulike husholdningstypene. La oss derfor si at et "normalforbruk" pr. forbruksenhet i en norsk husholdning i 1980 var 35 000 kroner. En husholdning som bestod av en voksen og ett barn under 16 år ville med et gjennomsnittlig forbruk grovt regnet ha en forbruksutgift på 52 500 kroner i 1980. En voksen med to barn under 16 år ville ha en utgift på 70 000 kroner.

Vi har ikke tall for hvor høy bruttoinntekten må være for å dekke en forbruksutgift pr. forbruksenhet på 35 000 kroner. Utgifter til direkte skatter, utlegg til anskaffelse eller vedlikehold av bolig, til livsforsikring eller avdrag på lån, er ikke regnet med i samlet forbruksutgift. Vi vil tro at for lave inntekter vil store deler av inntekten gå med til å dekke nødvendige utgiftsposter som mat, klær og bolig. Regner vi med at forbruket vanskelig kan være høyere enn inntekten, vil nivå-tallene for inntekt i tabell 4.5 sammenholdt med størrelsen på et "middels" forbruk gi et bilde av alene-foreldres økonomi.

Hovedtrekket i bildet er at det er betydelig spredning blant aleneforeldre med hensyn til økonomi og inntekt. Vi kan identifisere en gruppe med trang økonomi. Hit hører de som ikke er yrkesaktive, inkludert de som er under utdanning, samt mange med barn under skolealder. Fra tidligere vet vi at disse gruppene overlapper i stor grad og at de i hovedsak består av alenemødre. Gruppen utgjør grovt regnet 30 prosent av aleneforeldrene og har ut fra våre data såpass knappe inntekter at det er vanskelig å kunne holde et middels norsk forbruk.

I den andre enden av skalaen, med inntekter som kan gi en friere økonomisk stilling, finner vi de heltids yrkesaktive. Et stort flertall av alenefedre havner her. Fordi kvinnene totalt er i så stor overvekt, er kvinnes situasjon det typiske også for denne gruppa. Inkluderer vi de deltid yrkesaktive med høyest inntekt, utgjør også denne gruppa ca. 30 prosent.

Vi mangler opplysninger om inntektsforhold for 10 prosent. De resterende 30 prosent fyller ut skalaen mellom yttergruppene.

Tabell 4.7. Aleneforeldre i grupper for kjønn/ekteskapeleg status/ yngste barns alder/ yrkesaktivitet/ sosioøkonomisk gruppe, etter brutto inntekt i 1980. Prosent

	I alt	Brutto inntekt i 1980, 1 000 kr				Vet ikke, vil ikke svare	Tallet på personer som svarte
		-39	40-79	80-99	100-		
ALLE ALENEFORELDRE	100	24	43	16	13	5	478
<u>Kjønn</u>							
Menn	100	8	16	29	39	8	49
Kvinner	100	25	45	14	10	5	429
<u>Ekteskapeleg status</u>							
Ugifte	100	35	45	9	6	4	113
Enker/enkemenn	100	11	45	15	22	8	67
Separerte	100	27	33	20	11	9	55
Skilte	100	21	43	18	14	4	243
<u>Yngste barns alder</u>							
0- 2 år	100	61	29	-	-	11	28
3- 6 "	100	34	46	11	6	2	128
7-10 "	100	20	43	15	15	7	147
11-15 "	100	13	42	22	18	5	175
<u>Yrkesaktivitet</u>							
Arbeider 31 timer eller mer pr. uke	100	6	38	29	23	5	221
Arbeider 20-30 timer pr. uke	100	13	65	12	7	4	85
Arbeider 1-19 timer pr. uke	100	38	41	3	16	3	32
Er under utdanning	100	54	41	-	-	5	39
Er ikke yrkesaktiv/ikke under utdanning	100	58	34	-	-	7	96
<u>Sosioøkonomisk gruppe</u>							
Arbeidere og lavere funksjonærer ..	100	13	56	16	9	6	173
Høyere funksjonærer	100	1	35	31	30	3	138
Selvstendige	100	30	26	9	22	13	23
Studenter og elever	100	53	43	-	-	3	37
Pensjonister	100	45	46	-	5	5	22
Hjemmearbeidende	100	64	29	-	-	7	70

4.1.4. Boforhold

En viktig side ved levekårene er å ha en hensiktsmessig og tilfredsstillende bolig. Boligens beskaffenhet er viktig for helse, velvære og trivsel, og danner i bokstavelig forstand en ramme for vår tilværelse. Boforholdene er av betydning ikke bare for de voksnes, foreldrenes egen velferd, men også som en del av oppvekstvilkår og utviklingsmiljø for barna. Barn og foreldre har felles bolig som skal dekke begge parters behov, og behovene er ikke nødvendigvis sammenfallende på alle områder.

Vår undersøkelse omfatter få spørsmål når det gjelder boforhold. Vi har opplysninger om én indikator, nemlig hva slags hustype boligen ligger i. For å gi et mer fylldig inntrykk av barnefamiliens boforhold, skal vi ta med tall for noen andre indikatorer, hentet fra Levekårsundersøkelsen 1980. Denne undersøkelsen ble utført på et sannsynlighetsutvalg av ca. 3 900 nordmenn i alderen 16-79 år. Selv med et så stort utvalg blir tallet på undersøkte enslige forsørgere svært lite og resultatene tilsvarende usikre. På den annen side får vi her muligheten til å gi tall også for de enslige forsørgerne som ikke er aleneforeldre. Dette blir gjort i tabell 4.9. Indikatorene vi har med er andel som bor trangt, andel som bor i bolig uten bad eller WC, andel som er utsatt for støy eller forurensninger, andel som er meget utrygge når barn leker ute og andel som har skolebarn med utrygg skolevei. Før vi ser på disse resultatene, skal vi kommentere tallene for hustype.

Hustype

I tabell 4.8 har vi slått sammen ulike hustyper i hovedgrupper. Det blir skilt mellom enebolig, inkludert våningshus på gård; andre typer småhus og boligbygg med mindre enn tre etasjer, og til slutt blokk eller annet boligbygg med tre etasjer eller mer.

Vi ser at det er forholdsvis langt flere av familiene med gifte foreldre som bor i enebolig enn det er av aleneforeldrefamiliene, 66 mot 30 prosent. For boligen i blokk/høyhus med tre etasjer eller mer er forholdet omvendt: Slik bor 39 prosent av aleneforeldrene mot 10 prosent av de øvrige. En del av denne ulikheten bunner i ulik bosettingsstruktur for de to familietyperne, slik det er beskrevet i avsnitt 3.4.3. Aleneforeldre bor oftere i byer og andre tettbygde strøk der en større del av boligmassen er i høyhusbebyggelse. I spredtbygde strøk bor også flertallet av aleneforeldre i enebolig, og selv om den observerte andelen er lavere enn for gifte foreldre - 80 mot 94 prosent - er ikke forskjellen statistisk sikker.

Sammenlikner vi undergrupper av aleneforeldre etter fordeling på hustype, finner vi høyest andel med enebolig og småhus blant dem som ifølge tabell 4.5 hadde høyest inntekt (alenefedre; enker/enkemenn; yngste barn 11-15 år). Vi registrerer at alenefedre har samme fordeling som gifte foreldre.

Det ser ut til at andelen som bor i småhus øker med stigende alder på yngste barn, og i samme omgang med stigende alder for foreldrene. Tendensen er stort sett den samme for begge typer familier; den er dog litt mer markert i familiene med gifte foreldre.

Aleneforeldrefamiliene bor i større grad enn familier med gifte foreldre i blokk/høyhus og i mindre grad i frittliggende enebolig eller tilsvarende. Denne forskjellen holder når vi kontrollerer for alder på yngste barn. Ved kontroll for bostedsstrøk observerer vi fremdeles slike forskjeller som beskrevet, men for spredtbygde strøk er ikke den observerte forskjellen statistisk sikker. Forskjellen mellom familietyperne har vi altså i tettbygde strøk.

Andre indikatorer for boforhold

I tabell 4.9 finner vi tall for en del indikatorer for boforhold hentet fra Levekårsundersøkelsen 1980. Noen av indikatorene trenger å kommenteres:

- Trangbodddhet avgjøres ut fra forholdet mellom tallet på beboelsesrom og tallet på personer i husholdningen. Kjøkken, bad, entré eller rom under 6 m² regnes ikke med. Vi regner her at folk bor trangt når husholdningen disponerer mindre enn ett rom pr. person.
- Bolig uten bad eller WC mangler en eller begge deler i selve boligen.
- Utsatthet for støy eller forurensninger omfatter alle kilder til slike plager og gjelder i boligen.

Som tidligere nevnt er antallet undersøkte enslige forsørgere så pass lavt at vi må ta hensyn til betydelige feilmarginer når vi skal vurdere resultatene. Én konklusjon kan vi imidlertid trekke nokså trygt: Av alle barnefamilier er aleneforeldrefamiliene den gruppen som har lavest andel trangbodde. Forskjellen både til gifte foreldre og øvrige enslige forsørgere er statistisk sikker. Dette er langt fra forbausende. Vi har anslått andelen av aleneforeldre som er enten enker, enkemenn, separerte eller skilte til å være 77 prosent (tabell 3.6). En betydelig del av disse bor nok i den felles boligen fra tiden før samlivet opphørte. Om de ugifte vet vi at de fleste, 84 prosent, kun har ett barn, og således blir å regne som trangbodde bare hvis de bor i ett-romsleilighet.

De øvrige enslige forsørgerne ser ut til å ha et betydelig innslag av trangbodde.

For de andre indikatorenes del kan vi ikke trekke bastante slutninger. Data antyder at enslige forsørgere, aleneforeldre inkludert, i noe større utstrekning enn gifte forsørgere savner bad eller WC i boligen. Videre er mange aleneforeldre utsatt for støy eller forurensninger og de rapporterer oftere enn andre at de er meget utrygge når barn leker ute. Dette kunne indikere at aleneforeldre relativt oftere enn andre bor f.eks. i trafikkbelastede bomiljøer. Andelen av alle aleneforeldre som har skolebarn med utrygg skolevei er imidlertid lavere enn for de andre foreldregruppene, så vi får ikke noe entydig inntrykk av at aleneforeldre er overrepresentert i belastede bomiljøer. Tallmaterialets størrelse tillater ikke deling i undergrupper, så nærmere noen konklusjon kommer vi ikke i denne omgang.

Tabell 4.8. Aleneforeldrefamilier og familier med gifte foreldre i ulike grupper, etter hva slags hustype boligen ligger i. Prosent

	I alt	Våningshus frittliggende enebolig	Rekkehus, kjedehus eller annet boligbygg med mindre enn 3 etasjer	Blokk, leiegård eller annet boligbygg med 3 etasjer eller mer	Annet	Tallet på personer som svarte
ALLE ALENEFORELDREFAMILIER	100	30	30	39	2	500
<u>Kjønn</u>						
Menn	100	65	23	14	-	52
Kvinner	100	26	30	42	2	448
<u>Ekteskapelig status</u>						
Ugifte	100	20	25	51	4	113
Enker/enkemenn	100	60	31	9	-	75
Separerte	100	40	30	30	-	57
Skilte	100	22	31	44	2	255
<u>Yngste barns alder</u>						
0- 2 år	100	22	29	46	4	28
3- 6 "	100	29	30	40	2	130
7-10 "	100	26	29	44	1	153
11-15 "	100	31	30	33	2	189
<u>Bostedsstrøk</u>						
Spredtbygd strøk	100	80	15	5	-	65
Tettbygd strøk	100	22	32	45	1	431
By over 50 000 innbyggere	100	9	27	64	1	210
Annet tettbygd strøk	100	35	37	26	2	221
ALLE FAMILIER MED GIFTE FORELDRE	100	66	22	10	2	1 181
<u>Yngste barns alder</u>						
0- 2 år	100	55	26	18	1	276
3- 6 "	100	59	29	10	2	321
7-10 "	100	74	18	7	1	273
11-15 "	100	76	16	5	2	311
<u>Bostedsstrøk</u>						
Spredtbygd strøk	100	94	4	1	2	294
Tettbygd strøk	100	57	28	13	1	883
By over 50 000 innbyggere	100	26	42	31	0	220
Annet tettbygd strøk	100	68	24	7	1	663

Tabell 4.9. Boforhold for foreldre med barn under 16 år, i grupper for foreldrestatus. Prosent

	Hele befolk- ningen 16-79 år	Giftede foreldre	Alene- foreldre	Andre enslige forsørgere
Andel som bor trangt	16	26	6	36
Andel som bor i bolig uten bad eller WC	10	4	12	13
Andel som er utsatt for støy eller forurens- ninger	29	27	43	27
Andel av foreldre med barn under 11 år som er meget utrygge når barna leker ute	12	11	18	6
Andel som har barn 7-15 år med utrygg skolevei	33	33	24	39
Tallet på personer som svarte	3 885	1 289	49	45

4.1.5. Varige konsumgoder

Som siste bidrag til framstillingen av aleneforeldres materielle levekår skal vi se på utbredelsen av en del utvalgte materielle goder. Det dreier seg om varer eller artikler som for mange inngår som en selvfølgelig del av hverdagen, men som krever betydelige beløp i anskaffelse og bruk og derfor må forsakes av andre. De intervjuede ble spurt om hvorvidt de eide eller disponerte større, dyrere kapitalvarer som på forskjellige måter gjør tilværelsen lettere eller som innebærer en høyning av materiell levestand. Vi skal ikke gå inn på noen inngående drøfting av begrepet levestandard. Det å ikke ha privat bil til eksempel, kan skyldes manglende økonomisk evne. Det kan også bunne i at man ikke har bruk for eller at man ikke har noe sted å ha den, eller at man bevisst tar avstand fra bruk av privatbil. Likevel er det et faktum at svært mange har eller disponerer bil, særlig blant yngre, yrkesaktive mennesker. Store deler av samfunnslivet er innrettet på bileiere: Varehus, transportsystem, fritidstilbud, mv. På denne måten vil det å være uten bil bety barrierer eller merbelastninger i tilværelsen. Resonnementet kan tillempes på andre goder.

Vi skal se på tall for hvor stor andel som eier eller disponerer telefon, personbil, oppvaskmaskin og hytte/fritidshus. De detaljerte tallene er å finne i tabell 4.11. Vi summerer opp resultatene i følgende punkter:

(i) For samtlige fem goder er andelen som eier eller disponerer godet høyere blant familier med gifte foreldre enn blant aleneforeldrefamiliene. Samtlige fem observerte differanser er større enn 0 med statistisk sikkerhet.

(ii) Når vi kontrollerer for alder på yngste barn i familien endrer ikke det hovedkonklusjonen i punkt (i), men av de 4x5 differanser som vi nå kan beregne, er ikke alle statistisk større enn 0. Vi legger imidlertid merke til at for samtlige fem goder øker andelen aleneforeldrefamilier som har godet med stigende alder på yngste barn i familien. Økningen er ikke lineær, men den er monoton for hvert av de fem godene. Blant gifte foreldres familier finner vi en slik tendens kun for andel som har telefon og fritidshus. For de tre godene oppvaskmaskin, bil og dypfryser er andelen med respektive goder tilnærmet det samme uansett yngste barns alder. De to sistnevnte er å finne i så godt som alle familiene med gifte foreldre (henholdsvis 94 og 96 prosent).

(iii) Forskjeller mellom grupper av aleneforeldre.

Under punkt (ii) trakk vi fram samvariasjonen mellom andel med de ulike godene og alder på yngste barn. Tabell 4.11 viser videre andeler i grupper av familier etter kjønn og ekteskapelig status. Vi legger merke til at andelen for enker og enkemenn ligger nokså nært tilsvarende for gifte foreldre. Dette virker intuitivt rimelig: Denne typen aleneforeldrefamilier "rekrutteres" fra toforeldrefamilier og som regel uten deling eller skifte av fellesgodene. Vi har ett unntak: Andelen med bil er klart lavere blant enker/enkemenn: 69 mot 94 prosent. Dette kommer vi tilbake til i et senere avsnitt om bilhold.

Som ytterpunkt i motsatt retning finner vi familier der forelderen er ugift. Disse familiene har lavere andeler enn de øvrige aleneforeldrefamiliene med hensyn til samtlige fem goder. Vi så i avsnitt 4.1.3 at de ugifte også hadde forholdsvis flest med lav inntekt. Selv om vi ikke har kjørt ut krysstabeller for sammenhengen mellom inntekt og forekomsten av goder og derfor ikke har direkte dokumentasjon for konklusjoner om denne sammenhengen, vil vi tro at vi her ser utslag av trange økonomiske rammer.

Også når det gjelder materielle goder kan vi observere forskjeller mellom alenefedres og alenemødres familier. Med unntak av tallene for oppvaskmaskin, går forskjellene i den retning vi ville vente: Andelene er høyest blant alenefedrene. På den annen side ligger alenefedrenes andeler for alle godenes vedkommende under tallene for gifte foreldre.

Aleneforeldre og bilhold

Kun på ett punkt er differansen mellom alenefedre og alenemødre så betydelig at vi med rimelig grad av sikkerhet kan påstå at andelene er forskjellige. Det gjelder andelene som eier/disponerer bil, som er 83 prosent for alenefedre mot 44 prosent blant alenemødrene. Bil og bilhold er tradisjonelt mannens domène, den er gjerne registrert i hand navn, det er han som har interessen for det tekniske, og det er han som oftest sitter bak rattet når familien bruker bilen. Det er derfor ikke uventet å finne skille mellom kjønnene også blant aleneforeldre.

Betrakter vi bilen som et gode for familien, blir alenemødrenes familier de som kommer dårligst ut blant barnefamiliene. Behovet for bil skulle ikke være så mye mindre i disse familiene. Vi skal derfor se på noen tall for alenemødres bilhold.

Tabell 4.10. Alenemødre i grupper for ekteskapelig status/ynge barns alder, etter om man har bil og/eller førerkort. Prosent

	I alt	Eier eller disponerer bil	Har førerkort, men ikke bil	Har verken bil eller førerkort	Tallet på personer som svarte
ALLE ALENEMØDRE	100	44	19	38	448
<u>Ekteskapelig status</u>					
Ugifte	100	18	29	53	112
Enker	100	64	5	31	58
Separerte	100	58	17	25	48
Skilte	100	48	17	35	230
<u>Yngste barns alder</u>					
0- 2 år	100	18	29	54	28
3- 6 "	100	39	25	36	124
7-10 "	100	46	18	36	135
11-15 "	100	50	13	38	161

Tabell 4.10 viser andel som eier/disponerer bil, som har førerkort men ikke bil, og endelig andel som verken har bil eller førerkort i ulike grupper av alenemødre. Med utgangspunkt i denne tabellen skal vi nevne noen grunner til ikke å ha bil.

Vi husker at andelen med bil blant enker og enkemenn under ett var 69 prosent. For enkene alene er tallet 64 prosent. Hvis disse familiene før mannens bortgang disponerte bil i omtrent samme omfang som vi har observert blant gifte foreldres familier (94 prosent), er det grovt regnet en tredjedel som i ettertid har avhendet bilen. Kostnadene ved å eie og bruke bilen kan ha blitt større enn det inntekten - som regel redusert etter mannens død - tillater, og det nytten tilsier. Den mest sannsynlig grunnen er vel heller at kona ikke hadde førerkort og ikke har anskaffet det siden. Dette kan bunne i trang økonomi, men også at man har psykologiske barrierer mot å begi seg inn på et mannsdominert område. Tabell 4.10 viser at temmelig få enker uten bil har førerkort. Blant ugifte mødre er andelen med bil spesielt lav, men vi ser at forholdsvis flere har avlagt førerprøve i denne gruppa. Over halvparten, 53 prosent, har ikke førerkort, som i seg selv krever betydelige utlegg i anskaffelse.

I det hele tatt vil vi tro at det lave bilholdet blant ugifte mødre, og også blant skilte og separerte mødre skyldes økonomiske barrierer framfor psykologiske.

Når vi grupperer sammen alenemødrerfamiliene etter alder på yngste barn i familien, ser vi at andelen med bil er lavest i familiene med barn i førskolealder. Ser vi bort fra dem med barn under 3 år, som er en liten gruppe med tilsvarende usikre tall, er forskjellene langt mindre markert enn mellom grupper for ekteskapelig status.

Vi konkluderer med at i den grad det å ha bil er av betydning for familiens gjøremål, trivsel og handlingsalternativer, er alenemødrenes familier en gruppe som kommer dårligere ut enn det store flertallet av barnefamiliene.

Tabell 4.11. Andel av aleneforeldrefamilier og andre familier som har eller disponerer ulike typer varige konsumgoder, i grupper for kjønn/ekteskapelig status/yngste barns alder. Prosent

	Telefon	Bil	Oppvaskmaskin	Dypfryser	Hytte/fritids- hus	Tallet på personer som svarte
ALLE ALENEFORELDREFAMILIER	57	48	17	80	16	500
<u>Kjønn</u>						
Menn	69	83	17	89	23	52
Kvinner	56	44	17	80	15	448
<u>Ekteskapelig status</u>						
Ugifte	35	19	4	63	11	113
Enker/enkemenn	80	69	23	96	29	75
Separerte	56	61	21	86	12	57
Skilte	61	51	20	82	16	255
<u>Yngste barns alder</u>						
0- 2 år	43	18	4	61	7	28
3- 6 "	50	39	14	72	9	130
7-10 "	60	50	17	81	17	153
11-15 "	63	56	20	89	22	189
ALLE FAMILIER MED GIFTE FORELDRE	72	94	35	96	31	1 181
<u>Yngste barns alder</u>						
0- 2 år	60	92	34	93	22	276
3- 6 "	70	96	36	94	29	321
7-10 "	78	93	38	99	36	273
11-15 "	80	94	36	98	35	311

4.1.6. Indekser for materielle forhold

Vi har sammenfattet materialet om aleneforeldrenes levekår ved å kjøre en faktoranalyse på det. Det viste seg da at spørsmålene omkring materielle forhold kan betraktes som målinger av to underliggende dimensjoner. En dimensjon dreier seg om yrkesutdanning, arbeid og inntekt. Den andre dimensjonen er materielle goder. Vi har laget indekser for hver av disse dimensjonene.

(i) Indeks for inntekt og arbeid

Det er konstruert tre indikatorvariable på følgende måte:

	Verdi 0	Verdi 1
Husholdningsinntekt	Under 60 000 kr	60 000 kr eller over
Yrkesutdanning	Nei	Ja
Inntektsgivende arbeid	Nei	Ja

På basis av disse indikatorvariablene lager vi en enkel additiv indeks ved å telle opp antall indikatorer med verdi 1. Verdi 3 blir altså mest gunstig posisjon på indeksen, mens verdi 0 blir mest ugunstig. Tabell 4.12 viser hva slags fordeling aleneforeldre som helhet og i ulike undergrupper har med hensyn til denne indeksen.

Tabell 4.12. Aleneforeldre i grupper for kjønn/ekteskapelig status/ynge barns alder, etter indeks for inntekt og arbeid. Prosent

	I alt	Indeks for inntekt og arbeid				Tallet på personer som svarte
		0	1	2	3	
ALLE ALENEFORELDRE	100	14	24	27	35	500
Alenefedre	100	6	10	29	56	52
Alenemødre	100	15	26	26	33	448
<u>Ekteskapelig status</u>						
Ugifte	100	14	29	25	32	113
Enker/enkemenn	100	16	19	29	36	75
Separerte	100	18	25	26	32	57
Skilte	100	13	23	27	38	255
<u>Yngste barns alder</u>						
0- 2 år	100	36	46	7	11	28
3- 6 "	100	19	28	21	33	130
7-10 "	100	12	19	33	35	153
11-15 "	100	9	22	28	41	189

Vi finner at vel en tredjedel av aleneforeldrene, 35 prosent, har såvel yrkesutdanning som inntektsgivende arbeid, og en oppgitt husholdningsinntekt over 60 000 kr i 1980. Den motsatte ytterlighet, altså verken yrkesutdanning eller arbeid, og inntekt under 60 000 kr finner vi hos 14 prosent. Til sammen befinner halvparten av aleneforeldrene seg i de to yttergruppene, mens den andre halvparten fordeler seg noenlunde jevnt på de to midtverdiene. Samme beskrivelse passer på fordelingen for alenemødre, mens fordelingen for alenefedre har en klar forskyvning mot høye indeksverdier. Forskjellen mellom fordelingene for de to kjønn er statistisk sikker.

Vi kan legge merke til at fordelingene for indeksverdiene viser små forskjeller mellom gruppene for ekteskapelig status. Ulikheter i inntekt og arbeid går således ikke mellom statusgruppene, men på tvers av dem.

Det samme kan vi ikke si for sammenhengen mellom indeksverdier og alder på yngste barn. For det siste kjennemerket har vi en naturlig rangering av kjennemerkeverdiene, og vi ser at det er en tydelig "akse" i fordelingene. Lav alder på yngste barn tenderer til å gå sammen med lave indeksverdier, og omvendt.

(ii) Indeks for materielle goder

Den andre dimensjonen var rene materielle goder. For denne har vi laget en indeks på grunnlag av fem indikatorvariable på følgende måte:

	Verdi 0	Verdi 1
Hustype	Boligbygg med mindre enn 3 etasjer	Boligbygg med 3 etasjer eller mer
Telefon	Nei	Ja
Bil	Nei	Ja
Oppvaskmaskin	Nei	Ja
Hytte/fritidshus	Nei	Ja

Også her lar vi de fem indikatorene danne grunnlaget for en additiv indeks, der verdiene kan variere fra 0 til 5. Høye verdier forteller om en fordelaktig situasjon når det gjelder materielle goder, lave verdier det motsatte.

Verdiene 0 og 5 kan hver for seg bare stamme fra én fordeling av verdier på indikatorene: Enten 0 på alle fem, eller 1 på alle sammen. For verdier i intervallet 1-4 gir ulike kombinasjoner av indikatorverdier opphav til samme indeksverdi. Dernest har vi latt alle indikatorer telle likt.

Dette er en sterk forenkling. De ulike godene det dreier seg om, varierer i pris og betydning, og de har utvilsomt ulik prioritet hos folk flest. En mulighet hadde vært å la indikatorene inngå med ulike vekter i indeksen. Med den framgangsmåten oppstår imidlertid problemet med å bestemme vektene.

Erfaringsmessig vinner man ikke mye ved å benytte veide indekser framfor uveide, så vi har derfor valgt å benytte den enkleste framgangsmåten.

Tabell 4.13. Aleneforeldre i grupper for kjønn/ekteskapelig status/ynge barns alder, etter indeks for materielle goder. Prosent

	I alt	Indeks for materielle goder						Tallet på personer som svarte
		0	1	2	3	4	5	
ALLE ALENEFORELDRE	100	15	28	25	19	11	3	500
Alenefedre	100	2	10	27	37	19	6	52
Alenemødre	100	17	30	25	17	10	2	448
<u>Ekteskapelig status</u>								
Ugifte	100	31	42	20	4	2	1	113
Enker/enkemenn	100	1	11	28	28	24	8	75
Separerte	100	9	23	33	21	12	2	57
Skilte	100	13	28	24	22	10	2	255
<u>Yngste barns alder</u>								
0- 2 år	100	29	43	18	7	4	-	28
3- 6 "	100	21	32	21	16	7	2	130
7-10 "	100	14	28	27	18	12	1	153
11-15 "	100	10	22	28	23	13	5	189

Tabell 4.13 gir en formalisert oppsummering av det vi fant ut i avsnittet om varige konsumgoder. Her inngår i tillegg om man bor i høyhus eller ikke. Vi ser at alenefedre og deres familier gjennomgående har flere goder enn alenemødrene. Igjen er fordelingene for de to kjønn helt klart forskjellige.

Ugifte aleneforeldre kommer klart dårligst ut på indeksen for materielle goder, hele 73 prosent har verdiene 0 eller 1. Også blant familier med barn under 7 år har over halvparten en av de to laveste verdiene.

Nå vet vi at det er en viss overlapping mellom de to nevnte gruppene. Det samme gjelder for de aleneforeldrefamiliene som gjennomgående scorer høyest på indeksen, nemlig familier der forelderen er enke/enkemann, eller familier uten småbarn.

4.2. Sosial situasjon

En hovedproblemstilling i dette avsnittet vil være å søke å belyse hvorvidt aleneforeldre også er mye "alene" i sosial sammenheng - om deres livssituasjon er hemmende på kontakten med andre (voksne) mennesker.

Siden aleneforeldre dersom de skulle trenge hjelp, er nødt til å søke denne utenfor sin egen husholdning, er vi videre interesserte i å kartlegge deres muligheter i denne sammenheng. Litt pompøst kan vi si at vi vil forsøke å beskrive deres sosiale ressursituasjon.

Tilnærmingen til temaet og en nærmere redegjørelse for problemstillinger kommer vi tilbake til i innledningen til avsnitt 4.2.2 om Sosial kontakt.

4.2.1. Forankring i bomiljø

Vi skal ikke gå inn på alle sidene ved forholdet mellom individ og bomiljø, men resonnere litt omkring faktorene stabilitet, samhandling og trivsel. Trivselen har vi ikke målt eller forsøkt å måle. Denne faktoren kommer inn som et underliggende motiv for å presentere data som er av interesse i den grad de forteller noe om folks trivsel eller muligheter for å trives.

Vi antar at folks ønsker om å skifte bolig styres av preferanser av typen: Man vil være der man trives - trives man ikke vil man søke til et annet sted. Stabilitet i bosituasjonen målt ved den tiden en har bodd i boligen sin, kan være et uttrykk for trivsel. Men ikke å skifte bolig kan også bunne i at mer egnet bolig ikke er å oppdrive, eller at en ikke har tilstrekkelig god råd. Kort botid kan på den andre siden henge sammen med nylig måloppnåelse f.eks. ved at en har flyttet fra utilfredsstillende bolig eller miljø, eller flyttet nærmere slektninger eller gode venner. Stabilitet er bra når bomiljøet i utgangspunktet er tilfredsstillende.

Innen en familie kan det selvfølgelig være ulike vurderinger og grader av trivsel. Barn får med økende alder sosiale kontaktnett uavhengig av foreldrenes. Det er blitt hevdet at barn er konservative i den forstand at de foretrekker det som er kjent og trygt. De negative sidene ved mangel på stabilitet rammer kanskje hende barn sterkere enn voksne.

Formålet med presentasjonen begrenser seg til å beskrive stabiliteten i aleneforeldrenes bosituasjon og se den relativt til gifte foreldres. Deretter skal vi se på noen resultater for samhandling med andre i nærmiljøet.

Botid i nåværende bolig

Vi vil vente at det er forskjell mellom de av aleneforeldrene som har samlivserfaring og de som ikke har det, nemlig de ugifte. Den som får den daglige omsorgen for barna etter skilsmisse, får

Figur 4.3. Andel av aleneforeldre som på intervju tidspunktet har bodd 2 år eller mindre i sin nåværende bolig, i grupper for kjønn/ekteskapsstatus. Prosent

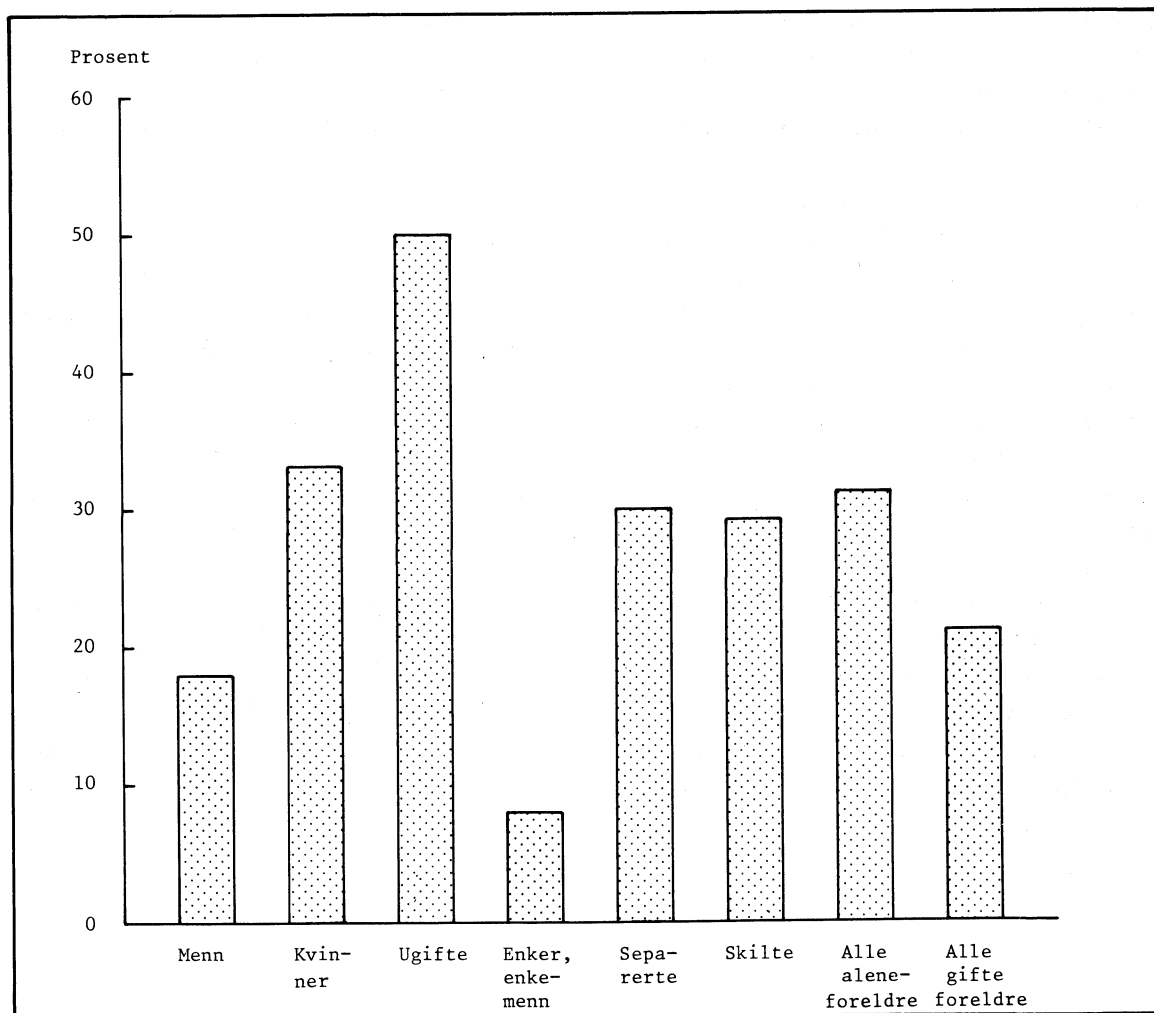

som regel beholde den felles boligen. Jevnt over vil vi vente at skilte og separerte ved siden av enker/enkemenn har lengre botid i boligen enn ugifte. På den annen side hender det at det reduserte inntektsnivået fører til at en ikke makter bokostnadene. Fordelingen for botid vil derfor være et resultat av mekanismer som virker i ulike retninger.

Resultatene er gitt i detalj i tabell 4.14. Figur 4.3 gir et inntrykk av variasjonen i botid mellom grupper ved å vise andelene som har bodd 2 år eller mindre i sin nåværende bolig.

Vi finner at en større andel aleneforeldre enn gifte foreldre har kort botid i boligen. Differansen mellom andelene med botid to år eller kortere er statistisk sikker på 5-prosentnivå. Forskjellen mellom alenefedre og -mødre er ikke sikker, men vi konstaterer at observasjonen følger det mønsteret vi har sett tidligere: Alenefedre ligger nærmest fordelingen for gifte foreldre.

Helt i tråd med hva vi forventet, ser vi at det er forskjell i botid mellom grupper av aleneforeldre etter ekteskapeleg status. Ugifte, som har høy andel med kort botid, og enker/enkemenn er de to ytterpunktene, mens skilte/separerte faller i en mellomposisjon. Vi antar at noe av forskjellen ville falle bort ved korrelasjon for den ulike alderssammensetning vi vet det er, spesielt mellom ugifte og enker/enkemenn. Dette endrer imidlertid ikke inntrykket av kort botid som det typiske for ugifte aleneforeldre som gruppe.

Samarbeid med andre i nærmiljøet

De intervjuede ble spurt om de hadde samarbeidet med andre i nærmiljøet om saker av felles interesse i løpet av de siste 12 måneder. Det ble presisert at man siktet til deltaking i formelle eller uformelle grupper som arbeidet for å bedre nærmiljøet.

Vi antar at det dreier seg om positivt ladet samhandling, at man inngår i samarbeid der det rår noenlunde enighet om mål eller formål. Rapportering om slik aktivitet tolkes som uttrykk for at en viss tilknytning til nabolag og bomiljø er til stede.

At man ikke har deltatt i slike aktiviteter, kan henge sammen med løs tilknytning til nærmiljøet, at man har kort botid og/eller ikke kjenner noen av naboene. Men mangel på deltaking kan også bunne i at man har vært forhindret fordi man har hatt det travelt og hatt dagen belagt med gjøremål hjemme eller på annet hold. Årsaken kan være mangel på tid og anledning, f.eks. som en følge av kombinert yrkesdeltaking og barneomsorg. Vi har således ingen enkel relasjon mellom deltaking og nærmiljøtilknytning.

I tabell 4.15 ser vi hvor stor andel som oppgir å ha tatt del i slikt samarbeid innenfor det aktuelle tidsrommet. Det skiller bare mellom om man har deltatt eller ikke.

Aleneforeldre oppgir sjeldnere samarbeid enn gifte foreldre. Tallene er 27 mot 36 prosent, som er en statistisk sikker forskjell. Når vi kontrollerer for lengden av botiden i boligen, holder forskjellen mellom de to gruppene av foreldre seg. Ikke alle differanser er like store, og ikke alle er statistisk sikre isolert sett, men forskjellen mellom foreldregruppene styrkes.

Vi hadde forventet at botiden i boligen påvirket deltakingen i samarbeid slik at av dem som hadde bodd lengre på samme sted, var det flere som deltok. Det er ikke tilfelle. Blant gifte foreldre er prosentandelen som har deltatt, nokså jevn uansett botid (35-38 prosent), med unntak for dem med botid under ett år, der den er 28 prosent. Blant aleneforeldre finner vi at deltakelsen er lavest blant dem med helt kort og dem med lang botid.

Vi legger videre merke til forskjellen mellom kjønnene. En høyere andel fedre enn mødre oppgir å ha deltatt og dette gjelder for begge grupper av foreldre. Forskjellen mellom menn og kvinner er ikke så stor at det berettiger tale om fullstendig kjønnsdelte funksjoner, men vi fastslår at nivået blant gifte fedre med statistisk sikkerhet er høyere enn blant gifte mødre. Det er altså en viss tendens til at familiens deltaking i fellesforetak ivaretas av fedrene. En slik praksis er også fulgt og styrt av oppfatninger om mødres og fedres roller som influerer på hvem som tar initiativ og hvem man tar kontakt med.

Tabell 4.14. Aleneforeldre i grupper for kjønn/ekteskkelig status/bostedsstrøk, etter botid i nåværende bolig. Prosent

	I alt	Botid i nåværende bolig, år						Tallet på personer som svarte
		Under ett	1-2	3-4	5-9	10-19	20-	
ALLE ALENEFORELDRE	100	12	19	17	25	20	6	500
<u>Kjønn</u>								
Menn	100	6	12	14	19	35	15	52
Kvinner	100	13	20	18	26	19	5	448
<u>Ekteskkelig status</u>								
Ugifte	100	22	28	21	16	6	6	113
Enker/enkemenn	100	4	4	5	24	47	16	75
Separerte	100	7	23	16	30	18	7	57
Skilte	100	11	18	19	29	20	2	255
<u>Bostedsstrøk</u>								
Spredtbygd strøk	100	11	25	8	14	32	11	65
Tettbygd strøk	100	12	18	19	27	19	5	431
ALLE GIFTE FORELDRE MED BARN UNDER 16 ÅR	100	6	15	18	27	25	9	1 181

Tabell 4.15. Andel av aleneforeldre og gifte foreldre som i løpet av de siste 12 måneder har samarbeidet med andre i nærmiljøet om saker av felles interesse, i grupper for kjønn/ekteskkelig status/bostedsstrøk/botid i boligen. Prosent

	Alene-foreldre	Tallet på personer som svarte	Gifte foreldre med barn under 16 år	Tallet på personer som svarte
ALLE	27	500	36	1 181
<u>Kjønn</u>				
Menn	33	52	41	561
Kvinner	26	448	31	620
<u>Ekteskkelig status</u>				
Ugift	20	113	.	
Enker/enkemenn	25	75	.	
Separert	37	57	.	
Skilt	28	225	.	
<u>Bostedsstrøk</u>				
Spredtbygd strøk	20	65	36	294
Tettbygd strøk	27	431	36	882
<u>Botid i boligen</u>				
Under ett år	23	61	28	72
1- 2 år	26	95	38	181
3- 4 "	31	86	38	213
5- 9 "	29	127	35	318
10-19 "	24	102	35	295
20- "	21	29	38	102

4.2.2. Sosial kontakt

Innledning

Vi skal i dette avsnittet se på relasjoner mellom mennesker som vi kan kalle "primære" kontakter, dvs. personlige tilknytninger mellom mennesker. Dette til forskjell fra "sekundære" eller "instrumentelle" kontakter der samhandling ikke er noe eget mål, men en følge av at man søker å oppnå andre mål.

Samvær og kontakt med mennesker i forbindelse med arbeid, foreningsvirksomhet eller utdanning utelater vi fra dette avsnittet, mens samvær med arbeids- og studiekamerater som venner er en del av de kontakter vi er interesserte i.

I dette avsnittet vil vi bare ta med kontakter med personer utenom den intervjuedes husholdning. Aleneforeldre må orientere seg utad om de skal ha kontakt med andre voksne. Ektepar har hverandre, ekteskapet innebærer nær og mangesidig kontakt med et annet menneske. Dette forholdet er viktig å ha i mente når aleneforeldres sosiale kontakt skal vurderes. Gifte foreldres kontakt med personer utenom husholdningen utgjør kun en del av deres samlede sosiale kontakt. Betydningen av denne delen avhenger av husholdningens samvær - om det kommer som supplement til familiær intimitet eller som erstatning. Dette går vi ikke inn på. Vi vil imidlertid anta at gifte dekker mye av sitt kontaktbehov innenfor familien.

Generelt knytter det seg mange vanskeligheter til begreps- og teoridannelse, operasjonalisering og måling av sosiale forhold. Vi kan ikke komme inn på alle sider ved dette, men skal kort presisere og klargjøre litt omkring antakelser, problemstilling og metode.

Behov

For materielle størrelser kan vi angi klare behov. Ofte kan vi på objektivt grunnlag avgjøre om behovene er dekket.

Vi tar for gitt at mennesker også har behov for vennskap, fellesskap, kjærlighet og trygghet og at man dekker eller søker å dekke behovet gjennom kontakt og omgang med andre mennesker. Behovene varierer imidlertid fra person til person og i hvilken grad de blir dekket blir avgjort av den enkeltes subjektive vurdering.

Hindringer og barrierer kan vanskelig- eller umuliggjøre mellommenneskelig kontakt. Vi tror at underdekning av sosiale behov er en realitet for en del mennesker, og lar "ensomhet" betegne opplevelsen av manglende eller utilstrekkelig sosial kontakt. En sentral problemstilling blir om aleneforeldre er ensomme, om ensomhet er mer utbredt her enn i andre sosiale grupper.

I denne forbindelse nevner vi også det perspektivet at den intime kontakten et ekteskap innebærer også kan slå over i belastning og tvang. Å være alene er således ikke noen udelt ulempe. Aleneforeldre har helt fri når den andre forelderen har barna. Mange gifte har aldri helt fri og får kanskje ikke dekket behov med motsatt fortegn av det vi har fokusert på, som det å ha en stund helt for seg selv.

Kontaktbetingelser

Et viktig begrep i forbindelse med sosiale forhold er sosiale nettverk. Med en persons sosiale nettverk forstår vi vedkommendes sosiale kontaktmønster beskrevet ved menneskene han/hun har personlig tilknytning til og relasjonene til og mellom disse. Slike kontaktmønstre kan klassifiseres på mange måter etter størrelse og arten av relasjoner. Her har vi ikke foretatt noen typologisering av sosiale nettverk. De menneskene det er aktuelt å studere kontakten med, deler vi i tre grupper: Slektninger - inkludert familie - naboer og venner. Det kan selvfølgelig være overlapping mellom disse tre gruppene. I spørsmålsstillingen er de stilt opp som sideordnede alternativer.

Kontaktmønstrene påvirkes av en rekke faktorer, alt fra personlige egenskaper til fysisk/materielle forhold. Vi skal ta for oss noen forhold som i utgangspunktet kan tenkes å influere på aleneforeldres sosiale kontakt på ulik måte for ulike undergrupper.

Ugifte har gjennomgående kort botid og relativt svak tilknytning til sitt nabolag. Mange ugifte har videre sparsom eller ingen kontakt med den andre forelderen. Er kontakten med den andre

parten manglende, vil en vente at det samme gjelder for kontakt med dennes familie.

Separerte og skilte har mer formelle og utbygde relasjoner til svigerfamilien. Relasjonene kan tenkes påvirket av samlivsbruddet på ulike måter, alt etter årsaker, fordeling og oppfatning av skyld, e.l. Dersom svigerforeldrene tar "sin" part ensidig i forsvar, kan dette være et forsterkende element i en situasjon som ellers er vanskelig nok. Vi kan for eksempel forestille oss kryssende hensyn og følelser omkring barnas kontakt med sine besteforeldre.

I forholdet til vennekretsen kan en oppleve at tidligere omgangsvenner av familien av frykt for å bli tillagt partiskhet reagerer med tilbaketrekking.

Enker og enkemenn har ikke det problemet i forhold til ektefellenes fellesvenner, men de vil nok møte spesielle problemer i sammenhenger hvor folk opptrer parvis.

Deltakelse i arbeidslivet setter rammer for sosialt liv, på flere måter.

Yrkestilknytning tar tid og krefter, det samme gjør omsorgsarbeid slik at det kan bli lite tilbake av overskudd og tid til omgang med slekt og venner. I motsatt retning kan yrkesutøvelsen tenkes å virke formidlende - det utvikles vennskap med arbeidskamerater. Dette gjelder imidlertid ikke alle yrker.

Omsorgsansvaret legger ikke like store beslag på tid og oppmerksomhet for alle grupper. Mens små barn må ha tilsyn hele døgnet, kan (og vil) barn i og like under tenårene klare seg på egenhånd. Moren til en femtenåring må antas å ha videre spillerom for å disponere tiden fritt enn hun som har en femåring, under ellers like betingelser.

Hvor man bor kan tenkes å ha konsekvenser for omgang og privatliv. Bor man i et gjennomskiktig miljø hvor alle kjenner alle, er privatlivet allemannseie, samtidig som det ligger sosial trygghet i at folk kjenner ansvar for hverandre. I et storbymiljø der folk bor tett, slipper en kanskje innsyn og rykteflom, men en mangler også det sikkerhetsnett som ligger i et åpent miljø.

Normer og forventninger

Sosiale relasjoner styres av normer og reguleringer, formelle og uformelle.

Det er få formelle regler som direkte griper inn i aleneforeldres sosiale kontaktmønstre. Lovhjemlet samværsrett med barn er et eksempel på at aleneforelderen kan måtte ha kontakt med den andre forelderen. Vi tror ikke dette er av stor betydning. Viktigere er de uformelle normene og holdningene som gjelder omkring ekteskap/barn/det annet kjønn.

Det er et faktum at det å få barn utenom ekteskap - "uekte" barn - i visse kretser er betraktet som uakseptabelt. I ekstreme tilfeller kan vi tenke oss utstøting, at familien tar avstand fra vedkommende. Mindre dramatisk er at den det gjelder selv trekker seg unna familie og pårørende. I begge tilfeller vil kontakten med slektninger bli berørt.

Oppfattelsen av ekteskapet som ukrenkelig kan gi skilte/separerte et negativt stempel og medføre avstandtaking.

Forestillinger om den enslige mors skjebne og plikt i retning av å ofre seg helt for barna, kan tenkes å føre til at alenemødre skyver til side hensynet til seg selv og forsømmer sine egne behov.

Denne summariske gjennomgangen av faktorer som bestemmer eller påvirker menneskelig samhandling bærer bud om at mange og ulikt virkende mekanismer influerer på aleneforeldres sosiale nettverk. Skal vi finne en fellesnevner må det bli det atypiske ved aleneforeldrefamilien som familie.

Metode

Resultatene vi skal presentere er basert på de intervjuedes svar på de spørsmål vi har stilt. Kvaliteten i svarene kan påvirkes av feilerinding, av manglende motivasjon eller vilje til å svare eller at man bevisst eller ubevisst vrir svarene fra det faktiske til det ønskelige. Vi tror imidlertid at slike feilkilder ikke påvirker dataene vesentlig, da spørsmålene gjelder forholdsvis enkle og lite ømfintlige sider ved tilværelsen. Det som kartlegges er hyppigheten av samvær med ulike grupper av mennesker. Hva slags karakter samværet har, innholdet av kontakten, har vi ikke registrert, men vi antar at vi hovedsakelig får målt positive kontakter og relasjoner.

Hvordan stiller så dette seg med hensyn til å få belyst vår problemstilling: "Utbredelsen av ensomhet blant aleneforeldre"?

Ensomhet er et subjektivt fenomen, en opplevelse av manglende sosial kontakt. Denne kan vi ikke uttale oss om. Skjemaet inneholder ingen spørsmål om vurdering av ens sosiale relasjoner. Derimot får vi mer eller mindre bra målt kontaktatferden, og kan på dette grunnlag avdekke forekomsten av isolasjon - mangel på kontakt. Sammenhengen mellom grad av isolasjon og opplevelse av ensomhet er ikke entydig. Å ha stor omgangskrets og samtidig føle seg ensom er neppe uvanlig. Den omvendte kombinasjonen er kanskje mindre tenkelig.

Kontakt med slektninger

Vi skal først presentere en tabell som viser hvor mange som oppgir å ha nære slektninger innenfor en reiseavstand på en halv time. Spesielt har vi sett på hvor stor andel som har sin mor, respektive sin far boende såpass nært. Bedømmingen av avstanden er subjektiv, og den er også avhengig av det transportmiddel man vanligvis bruker. De som disponerer egen bil kunne f.eks. tenkes å ha større rekkevidde innen den halve timen. Vi har imidlertid ikke observert noen sammenheng mellom tilgang til bil og andel med nære slektninger i nærheten, verken for aleneforeldre eller for gifte foreldre.

Tabell 4.16. Andel av aleneforeldre og gifte foreldre som har nære slektninger innenfor en reiseavstand på en halv time, i grupper for kjønn/ekteskapeleg status. Prosent

	Andelen av aleneforeldre som bor i nærheten av			Tallet på personer som svarte	Andel av gifte foreldre som bor i nærheten av			Tallet på personer som svarte
	Minst én nær slektning	Sin mor	Sin far		Minst én nær slektning	Sin mor	Sin far	
ALLE	72	43	33	500	85	45	35	1 181
<u>Kjønn</u>								
Menn	77	54	33	52	84	49	38	561
Kvinner	71	42	33	448	85	41	33	620
<u>Ekteskapeleg status</u>								
Ugifte	73	43	33	113	.	.	.	
Enker/enkemenn	79	36	23	75	.	.	.	
Separerte	74	53	39	57	.	.	.	
Skilte	69	43	35	255	.	.	.	

Det viser seg at en større andel av gifte foreldre enn av aleneforeldre oppgir å ha minst én nær slektning boende i nærheten. Andelen er omlag den samme både for gifte fedre og gifte mødre. Vi legger videre merke til at andelen som har sin mor, respektive sin far boende i nærheten, er omlag den samme i begge grupper av småbarnsforeldre, når vi ser hver av gruppene under ett. Ser vi på hvert kjønn for seg, finner vi at en større andel av mennene har sine foreldre i nærheten enn tilfellet er for kvinnene, med et lite forbehold for alenefedres fedre.

Skiller vi aleneforeldrene etter ekteskapeleg status, ser vi at det er små forskjeller i andeler mellom statusgruppene. Noen færre enker og enkemenn har sine foreldre i nærheten, men tar vi hensyn til den høyere gjennomsnittsalderen i denne gruppa, kan de noe lavere tallene meget vel skyldes at det oftere forekommer at foreldrene er døde.

Vi har altså funnet at noe flere aleneforeldre enn gifte foreldre ikke har nære slektninger boende i nærheten. Når det gjelder andel med egne foreldre i nærheten, er det ingen forskjeller å observere. Forskjellen mellom de to gruppene må derfor dreie seg om forekomsten av andre nære slektninger innen en halvtimes reise fra bostedet enn egne foreldre. Legg merke til at vi nå kun har uttalt oss om forekomsten av slektninger, hvor mange slektninger det gjennomgående er tale om, har vi ikke studert.

Vi skal så se på hvor ofte man oppgir å være sammen med slektninger.

Tabell 4.17. Aleneforeldre og gifte foreldre i grupper for kjønn/alder, etter hyppighet av samvær med slektninger utenfor husholdningen. Prosent

	Aleneforeldre				Tallet på personer som svarte	Gifte foreldre				Tallet på personer som svarte
	I alt	Minst én gang pr. uke	Sjeldnere enn én gang pr. uke	Uaktuelt, uopp-gitt		I alt	Minst én gang pr. uke	Sjeldnere enn én gang pr. uke	Uaktuelt, uopp-gitt	
ALLE	100	59	39	2	500	100	69	32	0	1 181
<u>Kjønn</u>										
Menn	100	61	38	-	52	100	68	32	0	561
Kvinner	100	58	39	3	448	100	69	31	0	620
<u>Alder</u>										
-24 år	100	75	25	-	28	100	87	13	-	45
25-34 "	100	64	34	2	194	100	74	26	0	470
35-44 "	100	53	44	4	189	100	64	36	-	459
45- "	100	56	45	-	89	100	62	37	2	207

Tabell 4.17 oppsummerer den mer omfangsrike og detaljerte tabell 4.22 som finnes bakerst i avsnitt 4.2.2. Her har vi redusert antallet grupper i tabellhodet fra fire til to, og satt et skille ved om man ukentlig eller sjeldnere er sammen med slektninger. På denne måten får vi et sett av tall som det er enkelt å orientere seg i, men vi må understreke at dette kun er én av flere mulige måter å forenkle tabell 4.22 på. Ved å gruppere sammen grupper annerledes, kunne inntrykket av samværshyppigheten bli noe endret.

Vi holder oss imidlertid til framgangsmåten i tabell 4.17. Den forteller oss følgende:

- (i) Det er ingen forskjell av betydning mellom menn og kvinner i andelen som er sammen med slektninger minst hver uke. Dette gjelder både aleneforeldre og gifte foreldre, sett hver for seg.
- (ii) Hyppigheten av samvær med slektninger avtar med økende alder. Det er et lite unntak i mønsteret for de to eldste kategoriene aleneforeldre, men hovedtendensen er like fullt at andelen med ukentlig samvær avtar, innen begge hovedgrupper av foreldre.
- (iii) En høyere andel gifte foreldre enn aleneforeldre oppgir minst ukentlig samvær med slektninger. Vi observerer omlag samme forskjell når vi sammenligner de respektive undergrupper etter kjønn og etter alder. Det er en nivåforskjell mellom aleneforeldre og gifte foreldre på omtrent 10 prosentenheter, og denne finner vi med små modifikasjoner ved alle sammenligninger mellom undergrupper.

For andre bakgrunnskjennermerker enn kjønn og alder har vi bare tall for aleneforeldre. Av tabell 4.22 kan vi se at aleneforeldre som er i inntektsgivende arbeid minst 20 timer pr. uke, sjeldnere enn andre oppgir å være sammen med slektninger daglig (ca. 15 prosent mot 25-30 prosent ellers). Andelen som har slik kontakt med slektninger minst en gang i måneden, påvirkes ikke synderlig av forskjeller i yrkesaktivitet.

Kontakt med naboer

Tabell 4.18. Aleneforeldre og gifte foreldre i grupper for kjønn/ekteskapelig status, etter hvor mange familier/husstander i nabolaget de kjenner så godt at de besøker hverandre av og til. Prosent

	Aleneforeldre				Tallet på personer som svarte	Gifte foreldre				Tallet på personer som svarte
	I alt	Antall husstander				I alt	Antall husstander			
		0	1-2	3-			0	1-2	3-	
ALLE	100	20	34	46	500	100	12	23	64	1 181
<u>Kjønn</u>										
Menn	100	15	29	56	42	100	14	25	61	561
Kvinner	100	20	34	45	448	100	11	21	67	620
<u>Ekteskapelig status</u>										
Ugifte	100	20	28	50	113
Enker/enkemenn	100	11	36	53	75
Separerte	100	12	35	53	57
Skilte	100	24	35	40	225

Det er en svak tendens til at gifte foreldre kjenner flere husstander i nabolaget som de utveksler besøk med enn aleneforeldre. Andelen som ikke kjenner noen naboer så godt at de utveksler besøk, er imidlertid med statistisk sikkerhet større blant aleneforeldre. At vi finner en slik forskjell, kan tenkes å henge sammen med at relativt flere aleneforeldre bor i tettbygde strøk og i høyhusbebyggelse. Vi spekulerer ikke nærmere over dette, men har forholdet i mente når vi nå skal se på hvor ofte barneforeldre oppgir å være sammen med naboer.

Også i dette tilfellet resymerer vi innholdet i en detaljert tabell (4.23) ved å sette et skille ved minst ukentlig samvær.

Tabell 4.19. Aleneforeldre og gifte foreldre i grupper for kjønn/alder, etter hyppighet av samvær med naboer. Prosent

	Aleneforeldre				Tallet på personer som svarte	Gifte foreldre				Tallet på personer som svarte
	I alt	Minst én gang pr. uke	Sjeldnere enn én gang pr. uke	Uopp-gitt		I alt	Minst én gang pr. uke	Sjeldnere enn én gang pr. uke	Uopp-gitt	
ALLE	100	49	48	3	500	100	52	46	2	1 181
<u>Kjønn</u>										
Menn	100	54	46	-	52	100	50	48	2	561
Kvinner	100	49	48	3	448	100	55	43	1	620
<u>Alder</u>										
-24 år	100	33	60	7	28	100	55	45	-	45
25-34 "	100	55	41	4	194	100	59	40	2	470
35-44 "	100	48	50	2	189	100	48	52	1	459
45- "	100	43	55	2	89	100	52	44	3	207

Det viser seg da at omlag halvparten av såvel aleneforeldre som gifte foreldre oppgir å være sammen med naboer minst en gang pr. uke. Forskjellen mellom de to hovedgruppene er minimal og på ingen måte statistisk sikker. Når vi undersøker hvordan fordelingen er i undergrupper etter kjønn og etter alder, ser vi visse nyanser, som at flere aleneforeldre enn alenemødre og flere gifte mødre enn gifte fedre oppgir minst ukentlig samvær med naboer. Utslagene er for små til at vi vil tillegge dem noen betydning. Hovedinntrykket - at aleneforeldres samvær med naboer er på samme nivå som for gifte foreldre - blir derfor stående.

Kontakt med venner

Tabell 4.20. Aleneforeldre og gifte foreldre i grupper for kjønn/alder, etter hyppighet av samvær med venner. Prosent

	Aleneforeldre				Tallet på personer som svarte	Gifte foreldre				Tallet på personer som svarte
	I alt	Minst én gang pr. uke	Sjeldnere enn én gang pr. uke	Uopp-gitt		I alt	Minst én gang pr. uke	Sjeldnere enn én gang pr. uke	Uopp-gitt	
ALLE	100	74	26	1	500	100	64	36	0	1 181
<u>Kjønn</u>										
Menn	100	67	33	-	52	100	67	33	0	561
Kvinner	100	75	25	1	448	100	63	37	0	620
<u>Alder</u>										
-24 år	100	83	18	-	28	100	82	18	-	45
25-34 "	100	83	16	1	194	100	73	27	0	470
35-44 "	100	75	25	1	189	100	58	42	-	459
45- "	100	67	32	1	89	100	54	45	2	207

Som siste punkt kommer tallene for oppgitt hyppighet av samvær med venner. Det viser seg at 74 prosent av aleneforeldrene er sammen med venner minst én gang pr. uke, mot 64 prosent av gifte foreldre. Forskjellen er ikke så enormt stor, men den er statistisk sikker. Vi kan altså konkludere med at aleneforeldres omgang med venner, målt ved andel som er sammen med venner hver uke eller oftere, ligger over nivået for gifte foreldre. Dette stemmer godt med resultater fra levekårsundersøkelsen som viser at gifte omgås venner sjeldnere enn enslige.

Skiller vi foreldrene etter kjønn, viser det seg at det er blant mødrene vi finner forskjellen i hyppighet av samvær med venner. I tabell 4.20 er fordelingene for aleneforeldre og gifte fedre identiske. Dette er selvfølgelig en tilfeldighet av samme slag som der vi argumenterer med at små avvik i prosentandeler ikke er av betydning.

Videre er det slik at kontakthyppheten avtar med økende alder. Dette forholdet er det samme i begge foreldregrupper, men andelen med hyppig kontakt ligger fra 10 til 17 prosentenheter høyere for aleneforeldre enn for gifte foreldre i tilsvarende aldersgrupper. Aldersgruppen under 25 år er et unntak, men her er observasjonsgrunnlaget så lite at vi ikke kan dra noen sikker slutning. Ser vi alle aleneforeldre under ett og sammenlikner med alle gifte foreldre, blir vår konklusjon relativt flere aleneforeldre er ofte sammen med venner. Andelen avtar med økende alder for begge grupper av foreldre, men aleneforeldre ligger over i alle aldersgrupper, med unntak av de yngste.

Hvordan sammenhengen mellom alder og kontakt med venner er for gifte mødre og gifte fedre hver for seg, om andelen avtar i samme eller ulik takt for hvert kjønn, har vi ikke grunnlag for å si noe om ut fra de tabellene vi presenterer. Den tendensen som vi finner for aleneforeldre i tabell 4.2.4 kan vi med høy sikkerhet si gjelder for alenemødre ettersom alenefedre bidrar så lite til det samlede bildet. Om tendensen er parallell for gifte mødre, kan vi ikke svare på i denne fremstillingen.

Personer med liten sosial kontakt

Vi har nå sett på hyppighet av samvær med personer i forskjellige grupper: slektninger, naboer og venner. Dette gir oss et visst inntrykk av likhets- og ulikhetstrekk mellom aleneforeldres og gifte foreldres sosiale kontakt. Kommentarene og slutningene er gyldige på aggregert nivå (for grupper), og vi har så langt lite grunnlag for å svare på det sentrale spørsmålet vi stilte: Er aleneforeldre mer ensomme enn andre grupper? Resultatene hittil har gitt stoff til antakelser, på den måten at de tabellene som er presentert så langt, ikke antyder at aleneforeldre skiller seg vesentlig fra andre småbarnsforeldre med hensyn til hyppighet av sosiale kontakter.

Vi skal nå studere kontakthyppheten med de tre aktuelle gruppene under ett, eller retttere sagt: Vi skal undersøke mangelen på kontakt. Ensomhet kan vi som tidligere nevnt ikke måle, men vi kan danne oss et bilde av graden av isolasjon, og således få en indikasjon på innslaget av potensielt ensomme personer.

Dersom en person ikke for noen av de tre gruppene slektninger, venner eller naboer oppgir en samværshyppighet på minst én gang i måneden, må det være rimelig å si at vedkommende har sparsom sosial kontakt. Tabell 4.20 viser hvor mange dette gjelder.

Tabell 4.21. Andel av aleneforeldre og gifte foreldre som sjelden er sammen med slektninger, venner eller naboer, i grupper for kjønn/ekteskapelig status/alder/yrkesaktivitet. Prosent

	Alene-foreldre	Gifte foreldre
ALLE	3	2
<u>Kjønn</u>		
Menn	2	2
Kvinner	3	2
<u>Ekteskapelig status</u>		
Ugifte	3	.
Enker/enkemenn	3	.
Separerte	4	.
Skilte	3	.
<u>Alder</u>		
-24 år	-	-
25-34 "	1	1
35-44 "	4	2
45- "	6	4
<u>Yrkesaktivitet</u>		
Arbeider heltid, 31 timer eller mer pr. uke .	1	2
Arbeider deltid, 20-30 timer pr. uke	3	3
Arbeider deltid, 1-19 timer pr. uke	-	1
Er under utdanning	5	8
Er ikke yrkesaktiv/ikke under utdanning	5	1
Tallet på personer som svarte	500	1 181

Det viser seg at andelen av personer med sparsom eller ingen sosial kontakt er liten, den er nede på 2-3 prosent. Den spesielle sosiale situasjonen som vi her måler er lite utbredt. Det ser videre ut til at utbredelsen er likelig fordelt mellom foreldrekategoriene. Vi har ingen grunn til å tro at denne formen for isolasjon er overrepresentert blant aleneforeldre. Vi finner ingen variasjon mellom de to kjønnene, og for aleneforeldres del heller ikke mellom grupper etter ekteskapelig status. Andelen i de ulike grupper for yrkesaktivitet varierer noe, men de er alle små og gir ikke grunnlag for bastante konklusjoner.

Noe sikkert grunnlag for å fastslå sammenheng har vi heller ikke for det kjennemerket der et enkelt mønster trer fram: Vi ser at andelen personer med lite sosial kontakt øker med økende alder, med samme tendens både for aleneforeldre og gifte foreldre. De aller fleste som etter vår klassifisering har høy grad av isolasjon, er 35 år eller eldre. Dette peker i retning av at isolasjon, i den grad det forekommer, er å finne blant dem som er over gjennomsnittsalderen for småbarnsforeldre. Gjennomsnittsalderen ble beregnet til vel 36 år for begge grupper av foreldre (tabell 3.12). Selv i undergruppen med høyest observert andel som er fattige på sosial kontakt, utgjør ikke disse mer enn 6 prosent. Med andre ord er innslaget nokså marginalt.

Oppsummering

Vi har tatt for oss tre sektorer av menneskers sosiale nettverk - kontakt med slektninger, naboer og venner - og antar at vi dermed dekker det aller meste av primære kontakter med personer utenom husholdningen. Dataene våre er personenes egne anslag for hyppigheten av samvær med personer i de aktuelle sektorene. Fokus legges kun på forekomst og hyppighet av kontakter, forhold som karakteren av relasjonene - om de er generert av sed og skikk (slektninger), av tilfeldig bofelleskap (naboer) eller gjensidig tiltrekking (venner) - kan vi ikke gå inn på. Vi berører ikke mål for kvantiteten av sosial aktivitet annet enn den negative varianten: Vi forsøker å avdekke personer med mangel på sosial kontakt.

Det er klart at vi her må male med bred pensel, det er de grove trekk ved sosiale relasjoner vi kan få fram.

Som referansegruppe bruker vi gifte foreldre med barn. Dette er en gruppe som har et meget sentralt trekk i livssituasjonen felles med aleneforeldrene, nemlig barna og ansvaret for dem. Men med hensyn til andre faktorer av betydning for mellommenneskelige relasjoner er det åpenbar forskjell. Gifte foreldre har hverandre på godt og vondt. Aleneforelderen må orientere seg utenfor hjemmet for kontakt med andre voksne. I så måte har aleneforeldres situasjon fellestrekk med gruppen av mennesker som er alene i sin bohusholdning. I denne retningen har vi ikke foretatt noen sammenligninger.

De resultatene vi har funnet, og som sammenlikner aleneforeldre med gifte foreldre, etterlater et inntrykk av at likheten mellom de to foreldregruppene er mer fremtredende enn forskjellen mellom dem. Denne generelle karakteristikken som går ut på likhet, finner vi imidlertid å kunne supplere med nyanser. Når vi beskriver kontakt med hvor stor andel som minst ukentlig er sammen med henholdsvis slektninger, naboer og venner, får vi en enkel symmetri i beskrivelsen.

Flere gifte foreldre er ofte sammen med slektninger; forskjellen til aleneforeldre er omlag 10 prosentenheter. For samvær med naboer kommer de to gruppene omtrent likt ut, mens andelen aleneforeldre som ofte er sammen med venner, ligger 10 prosentenheter over andelen for gifte foreldre. Vi karakteriserer sammenhengen ved å si at gifte foreldre er mer slektsorienterte, mens aleneforeldre er mer venneorienterte i sin sosiale kontaktatferd.

Tabell 4.22a. Aleneforeldre i grupper for kjønn/ekteskapelig status/ynge barns alder/alder/yrkesaktivitet/reiseavstand til nærmest boende slektning, etter hyppighet av samvær med slektninger. Prosent

	I alt	Omtrent daglig	Omtrent hver uke	Omtrent hver måned	Sjeld- nere enn hver måned	Ikke ak- tuelt	Uopp- gitt	Tallet på personer som svarte
ALLE ALENEFORELDRE	100	20	39	19	20	1	1	500
<u>Kjønn</u>								
Menn	100	21	40	17	21	-	-	52
Kvinner	100	20	38	19	20	2	1	448
<u>Ekteskapelig status</u>								
Ugifte	100	23	40	17	19	1	1	113
Enker/enkemenn	100	20	37	21	21	-	-	75
Separerte	100	26	35	14	21	4	-	57
Skilte	100	17	39	20	20	2	1	255
<u>Yngste barns alder</u>								
0- 2 år	100	25	36	14	21	4	-	28
3- 6 "	100	24	37	18	17	2	2	130
7-10 "	100	18	45	20	16	1	1	153
11-15 "	100	18	35	20	26	1	-	189
<u>Alder</u>								
-24 år	100	32	43	11	14	-	-	28
25-34 "	100	21	43	20	14	1	1	194
35-44 "	100	16	37	19	25	3	1	189
45- "	100	24	32	20	25	-	-	89
<u>Yrkesaktivitet</u>								
Arbeider 31 timer eller mer pr. uke	100	15	40	23	21	0	1	230
Arbeider 20-30 timer pr. uke	100	16	46	16	19	2	1	88
Arbeider 1-19 timer pr. uke	100	29	50	9	9	3	-	34
Er under utdanning	100	25	28	23	23	3	-	40
Er ikke yrkesaktiv/ikke under utdanning	100	30	31	15	23	2	-	101
<u>Reiseavstand til nærmest boende slektning</u>								
En halvtime eller mindre	100	27	47	19	7	-	0	360
Over en halv time	100	2	18	18	55	5	2	140

Felles for begge kategorier foreldre er en tendens til at andelen med hyppig kontakt avtar med økende alder. Samvær med naboer representerer et unntak fra denne tendensen. Der er andelen med minst ukentlig samvær nær konstant i alle aldersgrupper.

Til slutt har vi forsøkt å skille ut personer med lav kontakthypighet for samtlige tre sektorer. Vi finner da følgende:

Slike personer utgjør en svært liten andel både av aleneforeldre og gifte foreldre. Observasjonene antyder ingen forskjell mellom de to hovedkategoriene av foreldre. Svært mange av personene det gjelder er 35 år eller eldre.

Tabell 4.22b. Gifte foreldre i grupper for kjønn/alder, etter hyppighet av samvær med slektninger utenfor husholdningen. Prosent

	I alt	Omtrent daglig	Omtrent hver uke	Omtrent hver måned	Sjeldnere enn hver måned	Ikke aktuelt	Uopp-gitt	Tallet på personer som svarte
ALLE GIFTE FORELDRE MED BARN								
UNDER 16 AR	100	21	48	20	12	0	0	1 181
<u>Kjønn</u>								
Menn	100	20	48	19	13	0	0	561
Kvinner	100	21	48	20	11	0	0	620
<u>Alder</u>								
-24 år	100	29	58	11	2	-	-	45
25-34 "	100	23	51	17	9	0	0	470
35-44 "	100	18	46	22	14	-	-	459
45- "	100	18	44	21	16	1	1	207

Tabell 4.23a. Aleneforeldre i grupper for kjønn/ekteskapelig status/ynge barns alder/alder/yrkesaktivitet/omgang med familier i nabolaget, etter hyppighet av samvær med naboer. Prosent

	I alt	Omtrent daglig	Omtrent hver uke	Omtrent hver måned	Sjeldnere enn hver måned	Uopp-gitt	Tallet på personer som svarte
ALLE ALENEFORELDRE	100	21	28	16	32	3	500
<u>Kjønn</u>							
Menn	100	15	39	15	31	-	52
Kvinner	100	22	27	16	32	3	448
<u>Ekteskapelig status</u>							
Ugifte	100	28	23	12	33	4	113
Enker/enkemenn	100	16	36	15	32	1	75
Separerte	100	25	32	11	32	2	57
Skilte	100	18	27	20	31	4	255
<u>Yngste barns alder</u>							
0- 2 år	100	21	25	14	36	4	28
3- 6 "	100	28	24	12	32	5	130
7-10 "	100	24	31	12	29	3	153
11-15 "	100	14	30	22	33	2	189
<u>Alder</u>							
-24 år	100	11	21	21	39	7	28
25-34 "	100	28	27	12	29	4	194
35-44 "	100	18	30	20	30	2	189
45- "	100	15	28	17	38	2	89
<u>Yrkesaktivitet</u>							
Arbeider 31 timer eller mer pr. uke	100	18	30	17	34	2	230
Arbeider 20-30 timer pr. uke	100	14	27	22	31	7	88
Arbeider 1-19 timer pr. uke	100	33	41	9	18	-	34
Er under utdanning	100	33	15	15	35	3	40
Er ikke yrkesaktiv/ikke under utdanning	100	27	26	14	31	3	101
<u>Omgang med familier i nabolaget</u>							
Omgås ikke noen familier i nabolaget	100	1	4	5	81	9	98
Omgås en eller flere familier i nabolaget	100	26	34	19	20	1	402

Tabell 4.23b. Gifte foreldre i grupper for kjønn/alder, etter hyppighet av samvær med naboer. Prosent

	I alt	Omtrent daglig	Omtrent hver uke	Omtrent hver måned	Sjeldnere enn hver måned	Uoppgitt	Tallet på personer som svarte
ALLE GIFTE FORELDRE MED BARN UNDER 16 ÅR	100	18	34	22	24	2	1 181
<u>Kjønn</u>							
Menn	100	17	33	23	25	2	561
Kvinner	100	20	35	21	22	1	620
<u>Alder</u>							
-24 år	100	22	33	18	27	-	45
25-34 "	100	23	36	19	21	2	470
35-44 "	100	15	33	27	25	1	459
45- "	100	16	36	18	26	3	207

Tabell 4.24a. Aleneforeldre i grupper for kjønn/ekteskapelig status/ynge barns alder/alder/yrkesaktivitet, etter hyppighet av samvær med venner. Prosent

	I alt	Omtrent daglig	Omtrent hver uke	Omtrent hver måned	Sjeldnere enn hver måned	Uoppgitt	Tallet på personer som svarte
ALLE ALENEFORELDRE	100	26	48	17	9	1	500
<u>Kjønn</u>							
Menn	100	25	42	21	12	-	52
Kvinner	100	26	49	17	8	1	448
<u>Ekteskapelig status</u>							
Ugifte	100	27	50	12	10	1	113
Enker/enkemenn	100	15	52	24	9	-	75
Separerte	100	26	54	14	5	-	57
Skilte	100	28	45	18	9	1	255
<u>Yngste barns alder</u>							
0- 2 år	100	18	54	25	4	-	28
3- 6 "	100	40	43	10	6	1	130
7-10 "	100	27	48	18	7	1	153
11-15 "	100	16	51	20	12	1	189
<u>Alder</u>							
-24 år	100	29	54	11	7	-	28
25-34 "	100	34	47	14	5	1	194
35-44 "	100	22	51	20	7	1	189
45- "	100	15	44	20	20	1	89
<u>Yrkesaktivitet</u>							
Arbeider 31 timer eller mer pr. uke	100	21	53	19	7	0	230
Arbeider 20-29 timer pr. uke	100	26	51	14	7	2	88
Arbeider 1-19 timer pr. uke	100	47	32	12	9	-	34
Er under utdanning	100	33	40	13	15	-	40
Er ikke yrkesaktiv/ikke under utdanning	100	27	45	17	12	-	101

Tabell 4.24b. Gifte foreldre i grupper for kjønn/alder, etter hyppighet av samvær med venner. Prosent

	I alt	Omtrent daglig	Omtrent hver uke	Omtrent hver måned	Sjeldnere enn hver måned	Uoppgitt	Tallet på personer som svarte
ALLE GIFTE FORELDRE MED BARN UNDER 16 ÅR	100	12	52	29	7	0	1 181
<u>Kjønn</u>							
Menn	100	14	53	25	8	0	561
Kvinner	100	11	52	30	7	0	620
<u>Alder</u>							
-24 år	100	20	62	16	2	-	45
25-34 "	100	16	57	22	5	0	470
35-44 "	100	9	49	34	8	-	459
45- "	100	7	47	30	15	2	207

4.2.3. Utveksling av barnepass

Mens vi i foregående avsnitt undersøkte sosiale kontakter der selve samværet var det vesentlige, skal vi nå berøre sosial samhandling der kontakten er instrumentell; der samhandlingen har et mål ut-over kontakten i seg selv. Hva slike formål kan være, varierer selvsagt mye. Vi skal konsentrere oppmerksomheten om ett felt, som til gjengjeld er et viktig felt for småbarnsforeldre: Pass av barn.

Når egne barn blir passet av andre, er det enten som del av en regelmessig ordning, eller det skjer mer sporadisk og tilfeldig. Regelmessige barnetilsynsordninger blir tatt opp i et egen kapittel (kapittel 7). I dette avsnittet skal vi bare regne med hjelp til pass av barn utenom regelmessige ordninger. I tillegg til den hjelp foreldrene mottar, skal vi også se på omfanget av den hjelp de gir i form av pass av barn for andre.

I begge tilfeller blir det sammenlignet med omfanget av forbruk og ytelse av tjenesten barnepass blant gifte foreldre.

I utgangspunktet antar vi at en slik sammenligning vil vise at aleneforeldre mottar mer og yter mindre enn sine gifte kolleger. Antagelsen bunner i aleneforeldrenes spesielle situasjon som forsørgere.

Vi tror situasjonen er preget av større behov for hjelp til barnepass, og mindre anledning til å gi hjelp som følge av merbelastning det medfører å være alene med omsorgen for barn.

Hjelp til pass av egne barn

Tabell 4.25 viser fordelinger for hvor mange ganger foreldrene har oppgitt at de fikk hjelp til pass av barn de siste 4 ukene før intervjuet. Kun de som hadde barn under 11 år, fikk dette spørsmålet. Vi ser at halvparten av aleneforeldrene ikke mottok denne tjenesten innenfor den aktuelle perioden. Omtrent en fjerdedel fikk hjelp til pass av barna en eller to ganger, mens den siste fjerdedelen fikk hjelp minst 3 ganger. Det er små variasjoner mellom undergrupper av aleneforeldre. Ikke urimelig er andelen som har fått hjelp noe høyere blant foreldre med barn i førskolealder enn blant dem med yngste barn 7-10 år. Andelen i den sist nevnte gruppa som har fått hjelp 3 eller flere ganger er imidlertid på samme nivå som for alle aleneforeldre under ett.

Også mange familier med gifte foreldre har fått hjelp til pass av barn av personer utenfor husholdningen, i alt 37 prosent. Andelen er statistisk sikkert lavere enn den for aleneforeldre, men noen dramatisk avstand er det ikke tale om. Det bør også tas i betraktning at gifte foreldre kan bo i en husholdning som omfatter andre voksne personer enn de to foreldrene.

Hvem er det så som utfører barnepass av den typen det her er tale om? Tabell 4.26 gir en pekepinn om dette. Tabellen viser hvor stor andel av foreldrene i de ulike undergruppene som har fått hjelp til barnepass av henholdsvis foreldre/svigerforeldre, andre slektninger, venner, naboer og av

betalt barnevakt. Det er umulig å foreta noen nøyaktig avveining av hvor mye av barnetilsynet som hver av de "tjenesteytende" gruppene forestår. Vi må likevel kunne anse for godt gjort at barnas beste-foreldre utfører mye av det ikke-regelmessige barnetilsynet. Dette synes å være tilfelle også i familier med gifte foreldre.

Videre legger vi merke til at en større andel av aleneforeldre har fått hjelp av venner til pass av barn, 12 prosent mot 5 prosent av gifte foreldre. Tendensen her er altså den samme som vi tidligere fant for omgang med venner.

Tabell 4.25. Aleneforeldre med barn under 11 år i grupper for kjønn/ekteskapelig status/ynge barns alder, etter antall ganger de har fått hjelp til pass av barn i løpet av de siste fire uker. Prosent

	I alt	Har ikke hatt hjelp til pass av barn i løpet av siste 4 uker	1-2 ganger	3-4 ganger	5-9 ganger	10- ganger	Vet ikke, uoppgitt	Tallet på personer som svarte
ALLE ALENEFORELDRE MED BARN UNDER 11 ÅR	100	49	23	12	8	8	1	311
<u>Kjønn</u>								
Menn	100	50	25	13	8	4	-	24
Kvinner	100	49	22	12	8	8	1	287
<u>Ekteskapelig status</u>								
Ugifte	100	48	20	13	9	8	1	98
Enker/enkemenn	100	64	11	4	7	14	-	28
Separerte	100	36	38	11	6	4	4	47
Skilte	100	51	21	13	8	7	-	138
<u>Yngste barns alder</u>								
0- 2 år	100	43	32	11	11	4	-	28
3- 6 "	100	42	27	12	9	9	2	130
7-10 "	100	56	17	12	7	8	1	153
ALLE GIFTE FORELDRE MED BARN UNDER 11 ÅR	100	62	16	11	6	4	1	870

Tabell 4.26. Andel av aleneforeldre med barn under 11 år som har fått hjelp til pass av barn av slektninger, venner, naboer og av betalt barnevakt, i grupper for kjønn/ekteskapelig status/ynge barns alder. Prosent

	Barnas beste-foreldre	Andre slektninger	Venner	Naboer	Betalt barnevakt	Tallet på personer som svarte
ALLE ALENEFORELDRE MED BARN UNDER 11 ÅR	24	8	12	7	6	311
<u>Kjønn</u>						
Menn	33	-	8	13	4	24
Kvinner	23	8	12	7	7	287
<u>Ekteskapelig status</u>						
Ugifte	21	11	12	7	7	98
Enker/enkemenn	18	11	4	14	-	28
Separerte	34	9	9	15	4	47
Skilte	23	4	14	4	8	138
<u>Yngste barns alder</u>						
0- 2 år	14	14	14	4	7	28
3- 6 "	25	8	15	9	7	130
7-10 "	25	7	8	7	6	153
ALLE GIFTE FORELDRE MED BARN UNDER 11 ÅR	22	7	5	5	6	870

Pass av barn for andre

Småbarnsforeldre er ikke bare forbrukere av barnepass, de utfører også pass av barn for hverandre. En del skjer rimeligvis innenfor en ramme av gjensidig utveksling av tjenester: Barnepass mot barnepass, eller barnepass mot gjentjenester på annen måte. I andre tilfeller kan bytteforholdet være skjevt. Man har kanskje ikke overskudd til å gjøre gjengjeld for andres innsats, med tilhørende dårlig samvittighet.

Slike problemstillinger må vi la ligge. Vi skal nøye oss med å se på i hvilken utstrekning aleneforeldre og gifte foreldre passer barn for andre. Barnevakt mot betaling regner vi ikke med, mens tilsyn mot bytte av tjenester er inkludert. I tabell 4.26 presenterer vi hvor stor andel som i løpet av de siste 4 uker har passet barn for andre samt gjennomsnittlig varighet av tilsynet.

Vi kan lese følgende ut av tabellen:

- (i) Forholdsvis flere aleneforeldre enn gifte foreldre har passet barn for andre i løpet av perioden. Ikke uventet er andelen høyere blant mødre enn blant fedre, dette er en kvinne-dominert aktivitet. Ser vi på mødrene alene, finner vi ingen forskjell mellom alenemødre og gifte mødre i andelen med rapportert barnepass. I begge tilfeller er andelen 31 prosent.
- (ii) De fedrene som har passet barn oppgir gjennomgående lengre varighet av tilsynet enn hva mødrene gjør. Dette er tilfelle i begge foreldregruppene, men spesielt tallene for alenefedre er usikre.
- (iii) Varigheten av utført barnepass for andre er lengre for aleneforeldre enn for de gifte. Det dreier seg om en differanse på 3 timer pr. person når vi beregner gjennomsnittlig varighet for dem innen hver kategori som har passet barn.
- (iv) Foreldre som har barn under 11 år og følgelig et potensielt behov for barnepass, har oftere passet andres barn enn de øvrige. Blant dem som selv har fått hjelp av andre, er det en høyere andel som også har vært tjenesteyter, enn blant dem som ikke har fått slik hjelp. Her må det presiseres at tallene for gifte foreldre bygger på individual-opplysninger. Basis for prosentuering er altså alle foreldre. Det er viktig å holde dette klart ved resonneringer omkring utveksling av tjenester mellom familier. I tabell 4.25 finner vi at 37 prosent av gifte foreldre har mottatt hjelp til barnepass. Siden tjenesten gjelder foreldrenes felles barn, må dette også gjelde 37 prosent av familiene. Hvor mange av disse familiene der minst en av foreldrene har ytt hjelp, vet vi ikke.

For aleneforeldrefamilier kan vi derimot slutte at 44 prosent av dem som har fått hjelp, også har hjulpet andre.

Vi tar dette som en indikasjon på at en god del barnepass foregår som utveksling av like tjenester.

Som vi nettopp har sett, er det stor relativ overvekt av mødre blant de småbarnsforeldrene som også passer barn for andre. I tabell 4.28 som kun omfatter mødre, kan vi se hvordan andelen som har passet andres barn varierer med omfanget av inntektsgivende arbeid. Blant gifte mødre finner vi høyest andel med barnepass i gruppen som er hjemmearbeidende. Blant alenemødrene er den tilsvarende observerte andelen lavere enn for de yrkesaktive. Differansen er ikke stor. Vi kan ikke konkludere med at hjemmевærende alenemødre hjelper andre med barnepass i mindre omfang enn yrkesaktive alenemødre. Det interessante er imidlertid at vi ikke observerer den motsatte tendensen.

Sammenholder vi resultatene med de to antagelsene om aleneforeldre og barnepass som ble nevnt innledningsvis i dette avsnittet, blir den ene bestridt og den andre ikke.

At flere aleneforeldre får hjelp til pass av barn er et forventet utslag av at gruppen har et større behov for hjelp. Merbelastningen ved det å være aleneforelder ser derimot ikke ut til å forhindre aleneforeldrene i selv å gi hjelp til andre.

Tabell 4.27. Andel av aleneforeldre og gifte foreldre som har passet barn for andre uten betaling i løpet av de siste fire uker, i grupper for kjønn/ynngste barns alder/hjelp til pass av egne barn

	Aleneforeldre		Tallet på personer som svarte	Gifte foreldre		Tallet på personer som svarte
	Andel som har passet barn for andre siste 4 uker	Antall timer i gjennomsnitt		Andel som har passet barn for andre siste 4 uker	Antall timer i gjennomsnitt	
	Prosent	Timer		Prosent	Timer	
ALLE	30	5,1	500	21	2,8	1 181
<u>Kjønn</u>						
Menn	23	5,4	52	11	1,9	561
Kvinner	31	5,0	448	31	3,7	620
<u>Yngste barns alder</u>						
0- 2 år	32	2,4	28	22	2,7	276
3- 6 "	37	5,5	130	27	3,3	321
7-10 "	39	6,0	153	24	3,5	273
11-15 "	18	4,4	189	13	1,9	311
<u>Hjelp til pass av egne barn</u>						
Ja	44	9,2	158	32	5,3	323
Nei)	31	7,2	153	19	3,9	547
ALLE SOM HAR PASSET BARN FOR ANDRE I LØPET AV SISTE 4 UKER		18,0	151		15,1	252

1) Omfatter kun foreldre med barn under 11 år.

Tabell 4.28. Andel av alenemødre og gifte mødre som har passet barn for andre uten betaling i løpet av de siste fire uker, i grupper for yrkesaktivitet

Yrkesaktivitet	Alenemødre		Tallet på personer som svarte	Gifte mødre		Tallet på personer som svarte
	Andel som har passet barn for andre siste 4 uker	Antall timer i gjennomsnitt		Andel som har passet barn for andre siste 4 uker	Antall timer i gjennomsnitt	
	Prosent	Timer		Prosent	Timer	
ALLE MØDRE	31	5,0	448	31	3,7	620
Arbeider 31 timer eller mer pr. uke	30	4,7	189	19	3,9	116
Arbeider 20-30 timer pr. uke	33	7,1	84	29	4,0	140
Arbeider 1-19 timer pr. uke	52	9,2	33	28	2,5	135
Er under utdanning	33	5,8	39	:	:	18
Er ikke yrkesaktive/ikke under utdanning	24	2,0	97	40	4,0	200
ALLE MØDRE SOM HAR PASSET BARN FOR ANDRE I LØPET AV SISTE 4 UKER		17,4	139		14,1	190

4.2.4. Mulighet for hjelp i krisesituasjoner

A tilpasse seg som forelder krever ofte et oppbud av "sosial fantasi"; en er avhengig av å organisere tilværelsen sin. For mange aleneforeldre skjer organiseringen innenfor stramme rammer, med mangel på handlefrihet og sårbarhet overfor uforutsette hendinger.

Dette er en belastende situasjon for dem det berører. Den som har et dårlig eller helt manglende sikkerhetsnett i form av alternative rutiner eller noen som kan mobiliseres til å hjelpe, må sies å ha en utrygg og vanskelig livssituasjon.

Vi skal ta for oss to typer uforutsette hendinger. For det første gjelder det akutt sykdom hos den voksne, for det andre det at et eller flere barn blir syke. For hver av de to situasjonene

skal vi se på hvor mange som får vansker med å få noen til å hjelpe seg.

Til slutt skal vi se på hvor mange som generelt har problemer med å få noen til å være barnevakt dersom behovet skulle oppstå av andre grunner enn at barn blir syke.

Egen sykdom

I figur 4.4 ser vi hvor stor andel av henholdsvis aleneforeldre og gifte foreldre som mener de vil ha vanskeligheter med å få noen utenom husholdningen til å hjelpe seg hvis de selv skulle bli syke. Vi har slått sammen dem som oppgav at de ikke hadde noen å henvende seg til med dem som hadde

Figur 4.4. Andel av aleneforeldre og gifte foreldre som mener det er vanskelig å få hjelp ved egen sykdom, eller som ikke har noen å henvende seg til, i grupper for alder/slektninger i nærheten/omgang med naboer. Prosent

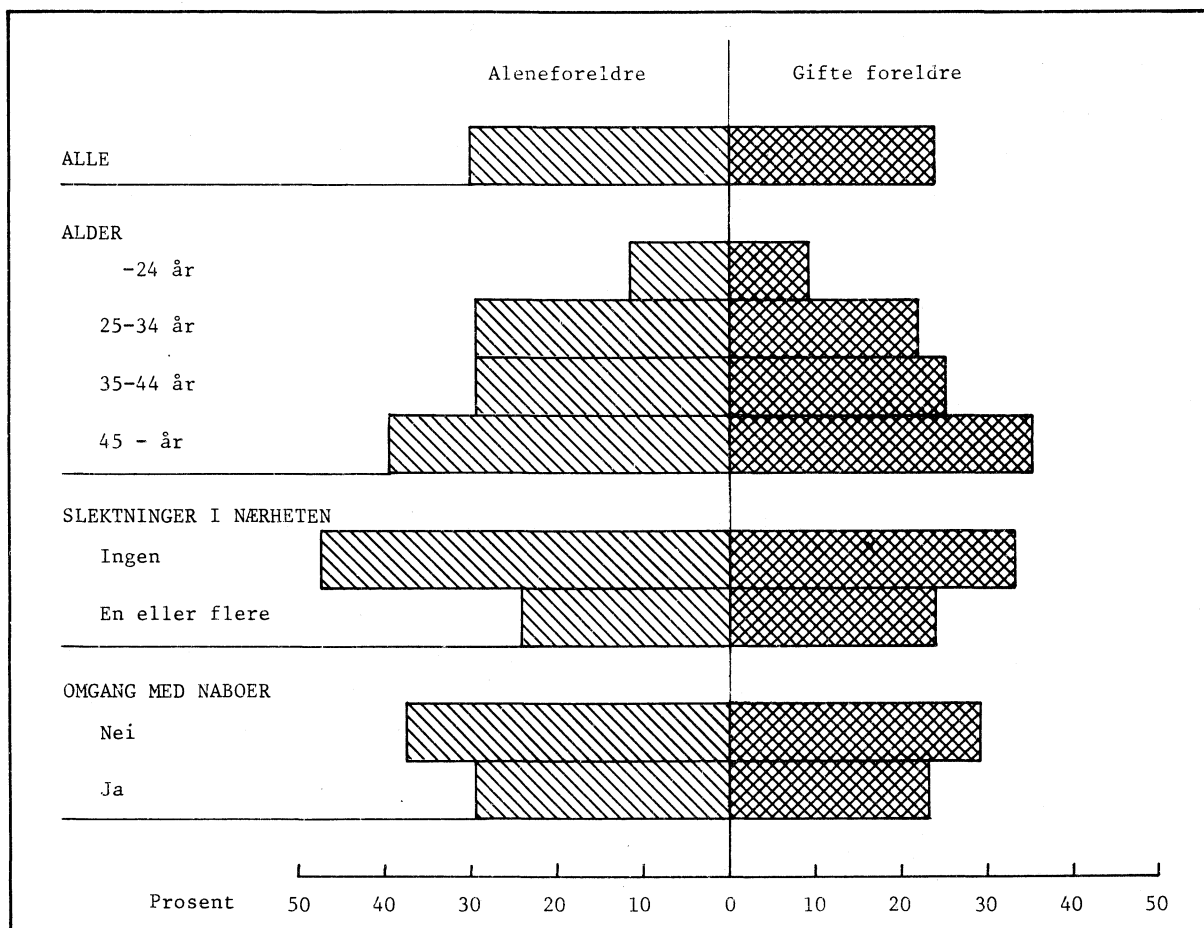

noen å henvende seg til, men som trodde det ville bli vanskelig å få hjelp. Detaljerte fordelinger er å finne i tabell 4.29. I figur 4.4 kan vi videre se andelen i grupper for kjønn og for alder. Dessuten har vi gruppert foreldrene etter to enkle kjennemerker for sider ved deres sosiale nettverk: for det ene reiseavstand til nærmeste slektning og for det andre om man utveksler besøk med familier i nabolaget.

Det gjelder uten unntak for fordelingene i figur 4.4 at de observerte andeler for aleneforeldre er høyere enn for gifte foreldre. Avstanden er ikke stor. De enkelte differanser er isolert sett ikke statistisk sikre. Når vi imidlertid observerer samme tendens i samtlige undergrupper for de kjennemerker vi har undersøkt, tyder det på at andelen av aleneforeldre som ville komme i knipe ligger noe høyere enn for gifte foreldre. Vi legger merke til at de som ikke har noen slektninger boende i nærheten har størst innslag av vanskeligstilte. Spesielt for aleneforeldre ser vi her en markert sammenheng. Hvorvidt man omgås familier i nabolaget eller ikke synes å spille en mindre rolle.

Sykdom hos barn

At et eller flere barn blir syke og må holde senga eller være innendørs, er eksempel på hendinger som setter daglige rutiner ut av spill. Yrkesaktive foreldre må enten skaffe barnevakt eller selv være hjemme fra arbeidet. Anledning til permisjon i slike tilfeller er vel og bra, men med den sykdomsfrekvensen som finnes i mange barnehager og skoler, fyller man raskt den kvoten som reglene hjemler. Får man ikke hjelp må man ta fri, og skjer det ofte risikerer man i beste fall inntektssvikt.

Også for den hjemmearbeidende aleneforelderen kan en lett forestille seg de vansker som oppstår ved en sykdomsperiode av noen varighet, og forelderen ikke kan forlate huset for å foreta innkjøp, få utført ærender etc.

Vanskeligheter oppstår selvfølgelig også for gifte foreldre. Men som figur 4.5 og tabell 4.30 på side 78 og 80 viser, er det en klart høyere andel av aleneforeldre som mener at det vil by på vanskeligheter å få noen til å være barnevakt hvis et barn er sykt en dag. Eventuelle effekter av

Figur 4.5. Andel av aleneforeldre og gifte foreldre med barn under 11 år, som oppgir at det er vanskelig å få noen til å sitte barnevakt en dag et barn er sykt, i grupper for alder/slektninger i nærheten/omgang med naboer. Prosent

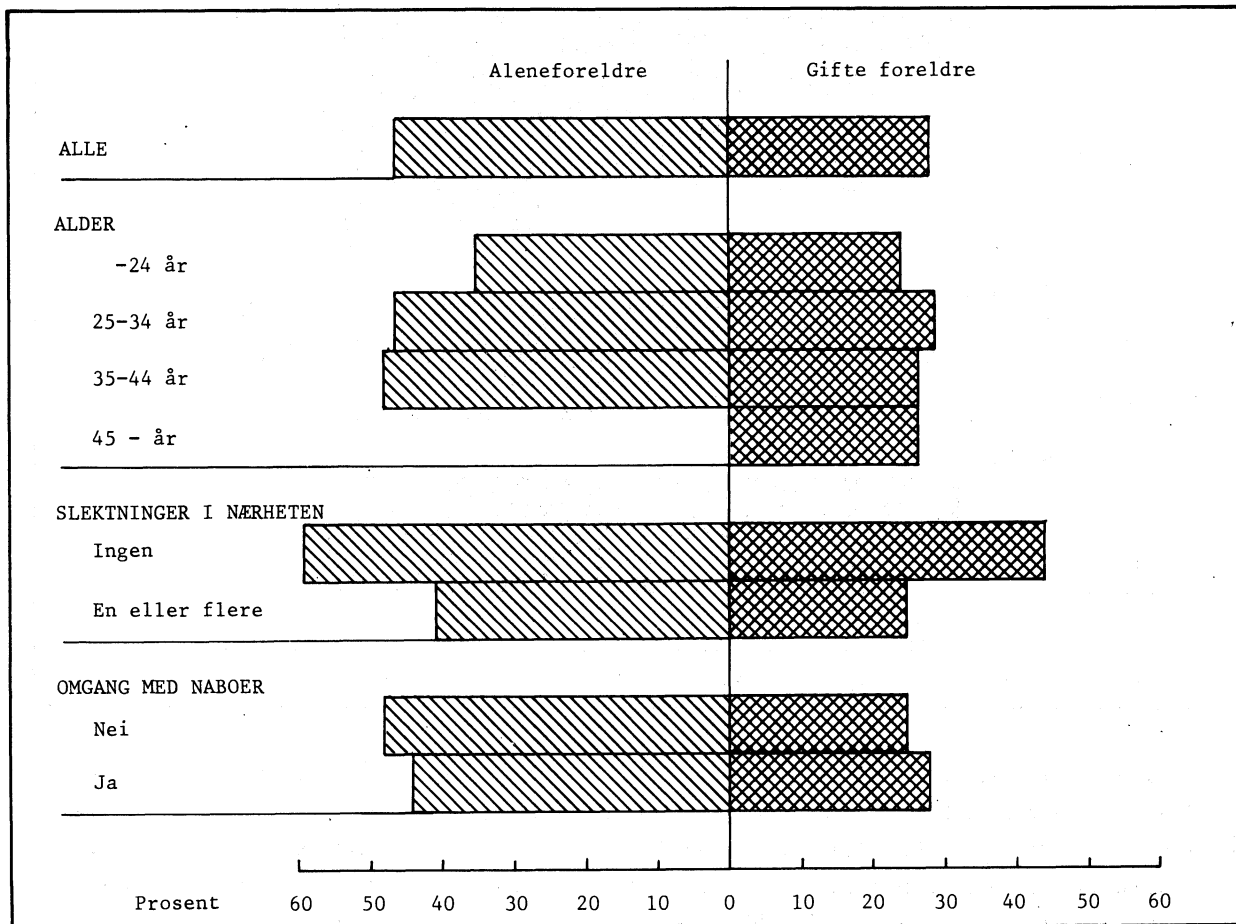

to-foreldrefamiliens større fleksibilitet fordi de kan finne løsninger innenfor rammen av to voksne, skulle ikke påvirke svarfordelingen. Det spørres om muligheter for å få noen utenom husholdningen til å passe barnet.

Forøvrig ser vi et liknende mønster som når spørsmålet gjaldt egen sykdom. Andelen med vansker øker med økende alder på forelderen. Andelen er videre spesielt høy blant de foreldre som ikke har slektninger boende i nærheten, mens omgang med naboer heller ikke her gir utslag av betydning.

Barnevakt i andre situasjoner

Til slutt skal vi se på hvor stor andel av foreldrene som mener at det vil være vanskelig å få noen til å sitte barnevakt rent generelt. I spørsmålet ble det bedt om en separat vurdering av formiddag, kveld og natt, hvilket gjør det mulig å sondre mellom om vanskene gjelder hele døgnet eller er begrenset til enkelte deler av det.

Figur 4.6. Andel av aleneforeldre og gifte foreldre med barn under 11 år som oppgir at det er vanskelig å få noen utenom husholdningen til å sitte barnevakt i grupper for alder/slektninger i nærheten/omgang med naboer. Prosent

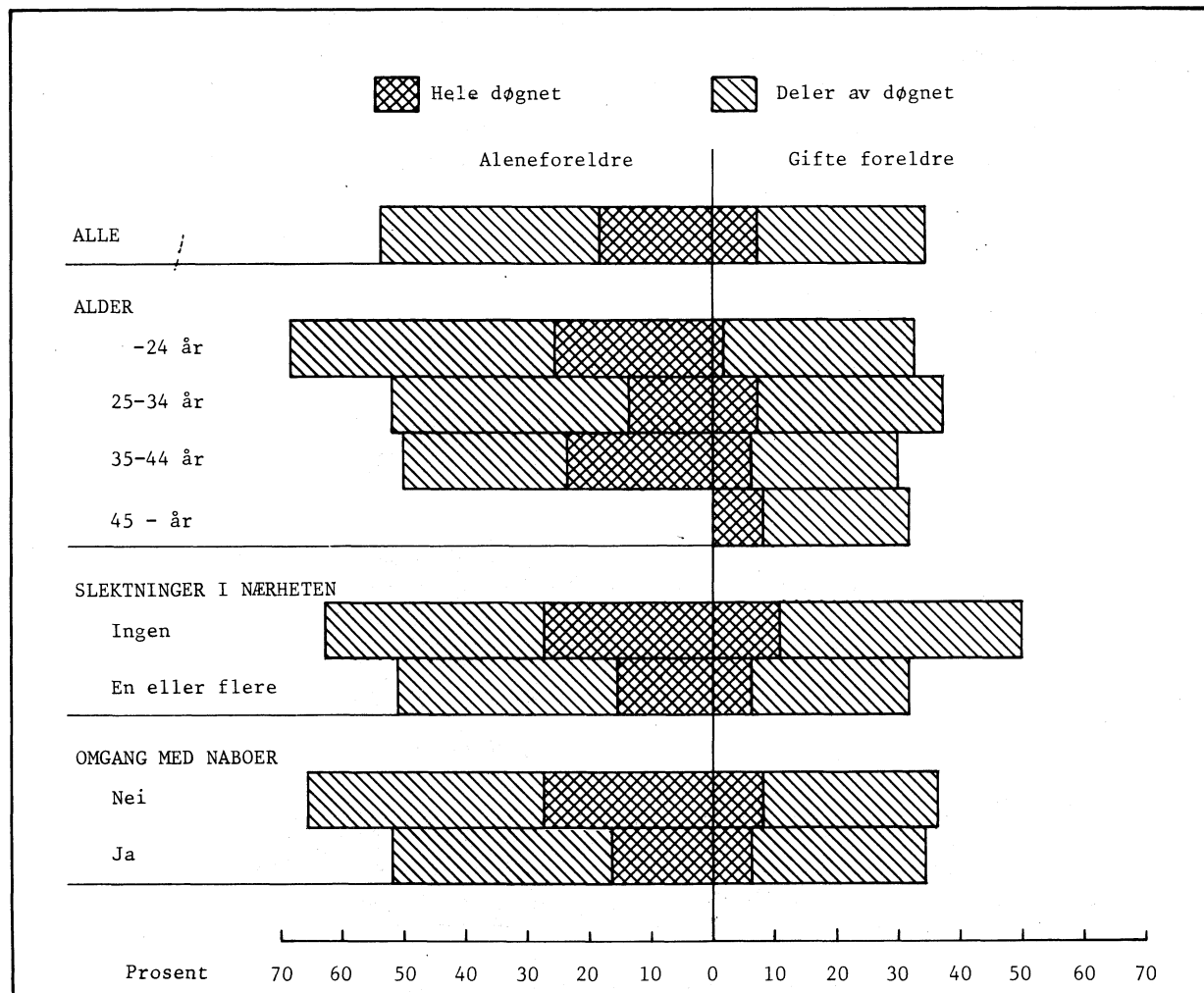

Som det går fram av figur 4.6 og tabell 4.31 er andelen av aleneforeldre som vurderer det som vanskelig å få barnevakt, klart høyere enn for gifte foreldre. I motsetning til hva vi så for vansker ved barns sykdom, ser vi nå ingen sammenheng med forelderens alder. Nivåforskjellen mellom de to hovedgruppene av foreldre observeres i alle undergrupper, om enn av varierende størrelse. Størstedelen av forskjellen skriver seg imidlertid fra at det blant aleneforeldre er langt mer vanlig at vanskene gjelder alle deler av døgnet.

Oppsummering

For hver av de tre situasjonene vi har tatt opp, har det vært forholdsvis flest aleneforeldre som har ansett det vanskelig å få assistanse fra noen utenfor husholdningen når de måtte trenge til det. Både når det dreier seg om barnevakt utenom regelmessige tilsynsordninger generelt og ved barns sykdom spesielt, er det om lag halvparten av alle aleneforeldre som melder om problemer.

Andelen aleneforeldre for hvem minst én av de aktuelle situasjonene medfører vanskeligheter, ligger etter alt å dømme godt over 50 prosent. (Vi har ikke beregnet hvor stor denne andelen er).

Situasjonene avstedkommer også vanskeligheter for mange gifte foreldre, men andelene er her nede på 25-30 prosent.

Andelene varierer noe med ulike verdier for en del bakgrunnskjennermerker. For eksempel er tallene for unge gunstigere enn for de noe eldre ved egen og ved barns sykdom, men derimot ikke for mulighetene for barnevakt generelt. Vi finner en undergruppe av foreldre som systematisk oppviser høye andeler med vanskeligheter, nemlig dem som ikke har (nære) slektninger boende innenfor en halv-times reiseavstand.

I den slags vanskelige situasjoner som det er tale om, ser det ut til å være slektninger, foreldre, søsken eller andre som mobiliseres og kommer til unnsetning. Vi har tidligere sett at spesielt barnas besteforeldre, men også andre slektninger bistår når det oppstår behov for pass av barn (tabell 4.26). Tabell 4.32 viser at langt de fleste såvel av aleneforeldre som av gifte foreldre ville henvende seg først til sine egne foreldre eller andre nære slektninger når de trengte hjelp ved egen sykdom. Men vi legger også her merke til at en større andel av aleneforeldre enn gifte foreldre først ville henvende seg til venner (17 mot 9 prosent).

Vi har sett at en lavere andel av aleneforeldrene har nære slektninger boende i nærheten. Dette ser ut til å bety at aleneforeldre som gruppe betraktet har mindre ressurser å sette inn i løsning av hverdagens krisesituasjoner.

Betydningen av de forskjellene som vi har pekt på mellom aleneforeldre og gifte foreldre, understrekes av den ulike grad av viktighet det ligger i å ha noen utenfor husholdningen å henvende seg til. For gifte foreldre er det mange ganger mulig å få dekket hjelpebehovet av ektefellen, i hvert fall så lenge behovet gjelder en kortere periode. Er det barn som er syke, er man straks to om å etablere midlertidige løsninger og dele på ulempene. Aleneforeldre må når de selv er indisponerte, få dekket behovet av noen utenfor husholdningen. Dreier det seg om å ta fri fra arbeid og plikter ved barns sykdom e.l., må de eventuelt ta hele belastningen selv.

Tabell 4.29a. Aleneforeldre i grupper for kjønn/ekteskapielig status/alder/slektninger i nærheten/omgang med naboer, etter vurdering av muligheter for å få hjelp ved egen sykdom. Prosent

	I alt	Har noen å henvende seg til			Har ikke noen å henvende seg til	Vet ikke	Tallet på personer som svarte
		Tror det vil være lett å få hjelp	Tror det vil være vanskelig å få hjelp	Usikker på om en kan få hjelp			
ALLE ALENEFORELDRE	100	63	13	2	17	5	500
<u>Kjønn</u>							
Menn	100	62	10	2	15	12	52
Kvinner	100	63	14	2	17	5	448
<u>Ekteskapielig status</u>							
Ugifte	100	68	13	1	12	5	113
Enker/enkemenn	100	60	12	4	13	11	75
Separerte	100	65	14	2	18	2	57
Skilte	100	62	14	1	19	4	255
<u>Alder</u>							
-24 år	100	79	4	-	7	11	28
25-34 "	100	66	16	2	13	4	194
35-44 "	100	65	13	2	16	5	189
45- "	100	51	12	2	27	8	89
<u>Slektning(er) innen en halvtimes reiseavstand</u>							
En eller flere	100	71	12	2	12	3	360
Ingen	100	45	17	-	30	9	138
<u>Omgang med naboer</u>							
Omgås ikke noen familier i nabolaget	100	52	16	3	21	7	98
Omgås en eller flere familier i nabolaget	100	66	13	1	16	4	402

Tabell 4.29b. Gifte foreldre i grupper for alder/slektninger i nærheten/omgang med naboer, etter vurdering av muligheter for å få hjelp ved egen sykdom. Prosent

	I alt	Har noen å henvende seg til			Har ikke noen å henvende seg til	Vet ikke	Tallet på personer som svarte
		Tror det vil være lett å få hjelp	Tror det vil være vanskelig å få hjelp	Usikker på om en kan få hjelp			
ALLE GIFTE FORELDRE MED BARN UNDER 16 AR							
.....	100	70	9	2	15	5	1 181
<u>Alder</u>							
-24 år	100	84	7	2	2	4	45
25-34 "	100	73	9	2	13	4	470
35-44 "	100	68	10	2	15	5	459
45- "	100	63	10	2	25	5	207
<u>Slektning(er) innen en halvtimes reiseavstand</u>							
En eller flere	100	72	9	2	13	4	1 002
Ingen	100	59	10	2	23	6	179
<u>Omgang med naboer</u>							
Omgås ingen familier i nabolaget ...	100	64	10	-	19	1	145
Omgås en eller flere familier i nabolaget	100	70	9	2	14	3	1 029

Tabell 4.30a. Aleneforeldre med barn under 11 år, i grupper for kjønn/ekteskapelig status/alder/yrkesaktivitet/slektninger i nærheten/omgang med naboer, etter vurdering av muligheter for å få barnevakt en dag et barn er sykt. Prosent

	I alt	Meget vanskelig	Nokså vanskelig	Forholdsvis lett	Uaktuelt	Vet ikke, uoppgitt	Tallet på personer som svarte
ALLE ALENEFORELDRE MED BARN UNDER 11 AR ...							
.....	100	27	19	45	3	7	311
<u>Kjønn</u>							
Menn	100	25	17	50	4	4	24
Kvinner	100	27	19	45	3	7	287
<u>Ekteskapelig status</u>							
Ugifte	100	28	14	47	2	9	98
Enker/enkemenn	100	14	21	54	7	4	28
Separerte	100	28	23	45	-	4	47
Skilte	100	28	20	42	4	7	138
<u>Alder</u>							
-24 år	100	14	21	50	4	11	28
25-34 "	100	27	19	47	1	7	177
35-44 "	100	30	18	42	4	7	91
45- "	100	:	:	:	:	:	15
<u>Yrkesaktivitet</u>							
Arbeider 31 timer eller mer pr. uke	100	28	14	46	6	6	125
Arbeider 20-30 timer pr. uke	100	33	20	43	-	4	51
Arbeider 1-19 timer pr. uke	100	29	14	52	-	5	21
Er under utdanning	100	35	27	30	3	5	37
Er verken yrkesaktiv eller under utdanning	100	16	23	48	1	11	73
<u>Slektning(er) innen en halvtimes reiseavstand</u>							
En eller flere	100	23	18	50	2	7	227
Ingen	100	38	21	32	5	5	82
<u>Omgang med naboer</u>							
Omgås ingen familier i nabolaget	100	33	15	40	2	11	60
Omgås en eller flere familier i nabolaget .	100	25	19	47	3	6	248

Spørsmålsstillingen gjelder tenkte situasjoner uten referanse til konkrete hendelser. De avgitte svarene bygger dels på erfaringer, dels på forventninger om hva som vil skje. Det kan vel hende at aleneforeldre oftere enn gifte foreldre forutser vansker hvis de selv eller barn blir syke.

Hva slags forhold det enn er vi har målt - at aleneforeldre i mindre utstrekning får hjelp, at de i mindre grad forventer å få hjelp, eller en kombinasjon - så blir effekten for levekårene negativ til denne gruppen av foreldre.

Tabell 4.30b. Gifte foreldre med barn under 11 år, i grupper for alder/slektninger i nærheten/omgang med naboer, etter vurdering av muligheter for å få barnevakt en dag et barn er sykt. Prosent

	I alt	Meget vanskelig	Nokså vanskelig	Forholdsvis lett	Uaktuelt	Vet ikke, uoppgitt	Tallet på personer som svarte
ALLE GIFTE FORELDRE MED BARN UNDER 11 AR ..	100	15	13	59	6	7	870
<u>Alder</u>							
-24 år	100	13	11	69	2	4	45
25-34 "	100	15	14	60	2	9	457
35-44 "	100	14	12	58	10	7	308
45- "	100	18	8	53	18	3	60
<u>Slektning(er) innen en halvtimes reiseavstand</u>							
En eller flere	100	12	13	63	6	7	744
Ingen	100	29	15	38	8	10	126
<u>Omgang med naboer</u>							
Omgås ingen familier i nabolaget	100	15	10	61	7	7	110
Omgås en eller flere familier i nabolaget .	100	15	13	59	7	6	756

Tabell 4.31a. Aleneforeldre med barn under 11 år, i grupper for kjønn/ekteskapelig status/alder/slektninger i nærheten/omgang med naboer, etter vurdering av muligheter for å få noen til å sitte barnevakt. Prosent

	I alt	Vanskelig å få barnevakt hele døgnet	Vanskelig å få barnevakt deler av døgnet	Lett å få barnevakt	Vet ikke, uoppgitt	Uaktuelt med barne-tilsyn	Tallet på personer som svarte
ALLE ALENEFORELDRE	100	18	35	42	2	2	311
<u>Kjønn</u>							
Menn	100	17	13	63	4	4	24
Kvinner	100	18	37	41	2	2	287
<u>Ekteskapelig status</u>							
Ugifte	100	20	38	38	4	-	98
Enker/enkemenn	100	11	29	57	-	4	28
Separerte	100	17	38	40	2	2	47
Skilte	100	18	34	44	1	3	138
<u>Alder</u>							
-24 år	100	25	43	29	4	-	28
25-34 "	100	14	38	46	2	-	177
35-44 "	100	24	26	41	3	6	91
45- "	100	:	:	:	:	:	15
<u>Slektning(er) innen en halvtimes reiseavstand</u>							
En eller flere	100	15	36	48	1	0	227
Ingen	100	27	35	29	4	5	82
<u>Omgang med naboer</u>							
Omgås ingen familier i nabolaget	100	27	38	32	2	2	60
Omgås en eller flere familier i nabolaget	100	16	35	46	2	2	248

Tabell 4.31b. Gifte foreldre med barn under 11 år, i grupper for alder/slektninger i nærheten/omgang med naboer, etter vurdering av muligheter for å få noen til å sitte barnevakt. Prosent

	I alt	Vanskelig å få barnevakt hele døgnet	Vanskelig å få barnevakt deler av døgnet	Lett å få barnevakt	Vet ikke, uopp-gitt	Uak-tuelt med barne-tilsyn	Tallet på personer som svarte
ALLE GIFTE FORELDRE MED BARN UNDER 11 AR	100	7	27	59	2	5	870
<u>Alder</u>							
-24 år	100	2	31	67	-	-	45
25-34 "	100	7	30	60	2	0	457
35-44 "	100	6	24	58	2	10	308
45- "	100	8	24	46	2	20	60
<u>Slektning(er) innen en halvtimes reiseavstand</u>							
En eller flere	100	6	25	62	2	5	744
Ingen	100	11	39	41	5	5	126
<u>Omgang med naboer</u>							
Omgås ingen familier i nabolaget	100	8	28	58	2	5	110
Omgås en eller flere familier i nabo-laget	100	6	28	59	2	5	755

Tabell 4.32. Aleneforeldre som har noen å henvende seg til ved egen sykdom, i grupper for kjønn/ekteskapelig status/alder/slektninger i nærheten/omgang med naboer, etter hvem de først ville henvende seg til. Prosent

	I alt	For-eldre	Annen nær slekt eller familie	Venner	Naboer	Andre svar	Vet ikke, uopp-gitt	Tallet på personer som svarte
ALLE ALENEFORELDRE	100	40	22	17	13	8	1	392
<u>Kjønn</u>								
Menn	100	47	24	11	13	5	-	38
Kvinner	100	40	22	17	12	8	1	354
<u>Ekteskapelig status</u>								
Ugifte	100	43	21	16	15	5	-	94
Enker/enkemenn	100	19	40	9	23	9	-	57
Separerte	100	59	20	9	4	11	-	46
Skilte	100	41	17	21	10	9	2	195
<u>Alder</u>								
-24 år	100	54	21	-	4	16	4	24
25-34 "	100	52	11	20	9	6	2	161
35-44 "	100	39	24	17	13	7	-	149
45- "	100	7	45	14	22	12	-	58
<u>Slektning(er) innen en halvtimes reiseavstand</u>								
En eller flere	100	48	24	10	10	8	1	307
Ingen	100	14	15	41	22	6	1	85
<u>Omgang med naboer</u>								
Omgås en eller flere familier i nabolaget	100	40	21	17	14	7	1	321
Omgås ingen familier i nabolaget	100	44	23	13	6	13	1	70
ALLE GIFTE FORELDRE	100	30	35	9	16	7	4	962

4.2.5. Barnas kontakt med den andre av foreldrene

Av tabell 3.6 går det fram at 85 prosent av aleneforeldrene enten er ugifte, separerte eller skilte. Det er følgelig et stort flertall av aleneforeldrene som på en eller annen måte må forholde seg til barnas andre forelder. Vi ser bort fra at noen har barn med forskjellige fedre eller mødre.

Relasjonene mellom foreldrene kan spenne fra samarbeid og forståelse på den ene siden til fiendskap og aggresjon på den andre. Det kan dreie seg om hyppig og regelmessig kontakt til sparsom eller ingen kontakt i det hele tatt. Forholdet til den andre parten er naturlig nok av betydning både for forelder og barn. Der besøksordninger og samarbeid om ting som angår barna fungerer regelmessig og bra, kan den andre forelder være til avlastning og støtte for aleneforelder. Er relasjonen preget av mangel på tillit, uenighet om barna, om rettigheter e.l., blir den lett en belastning såvel for forelder som barn. Sparsom kontakt, for eksempel fordi den andre forelder bor langt unna, kan barna føle som et savn.

Vi skal se nærmere på barnas kontakt med den av foreldrene de ikke bor sammen med. For de aller fleste av de aktuelle familiene, 94 prosent, vil dette være faren.

Tidligere har vi sett at familiekjerner av typen mor, far og barn er dominerende i antall blant barnefamiliene i vårt samfunn. I forhold til "normalen" blir aleneforeldrefamilien et avvik. Vi skal peke på mulige virkninger for barna av at det er atypisk å ha foreldre som ikke bor sammen, uten at det er meningen å rangere familietyper på noen måte.

Vi skiller mellom virkninger som er direkte følbare for barnet og mer indirekte virkninger.

- (i) Å befinne seg utenfor "normalen", om enn aldri så uforskyldt, kan medføre stemping og følelse av mindreverd. Voksnes holdninger kan være leie nok, men andre barn kan være nådeløse i merking og ekskludering av avvikende. Videre kan fraværet av en far, mangelen på en å identifisere seg med eller gjøre ting sammen med, medføre et stort savn.
- (ii) Spesielt for aleneforeldrefamiliene er at barna bor sammen med kun en voksen. Dersom barna har sparsom eller ingen kontakt med den andre forelder, og forøvrig har lite omgang med voksne av dennes kjønn, kan oppvekstmiljøet bli ubalansert. Som regel er det faren som mangler, og hvis barnets miljø, det være seg barnehage, skole, e.l., savnet mannspersoner, kan dette være lite heldig for dets sosialisering og utvikling.

Tidligere undersøkelser tyder på at farskontakten er sparsom. Kari Vigeland undersøkte et utvalg enslige mødre. Hun fant at 1/3 av barna så sin far månedlig eller oftere, 1/3 hadde sjelden og gjerne uregelmessig kontakt med ham, mens den siste tredjedelen ikke hadde noen kontakt med faren (Vigeland, 1978).

I undersøkelsen ble det stilt spørsmål til ugifte, separerte og skilte om barna hadde bodd hos den andre forelder i løpet av de siste fire ukene, og eventuelt hvor mange dager og netter denne hadde barnet(a) hos seg. Det ble også skilt mellom om oppholdet fant sted mellom fredag kveld og mandag morgen og ellers i uka. Det ble videre gitt ett felles svar for alle barna; vi har derfor ikke individuelle opplysninger for det enkelte barn. Vi tror dette har liten betydning for resultatene, som presenteres med familie som enhet.

Når vi måler barnas kontakt med den andre forelder ved å registrere besøk i et begrenset tidsrom, kan vi ikke anslå andelen av familiene med slik kontakt overhodet. Denne må nødvendigvis ligge over den andelen vi finner, som anslår hvor stor andel av familiene der barna bor hos den andre forelder i løpet av en måneds tid.

Det gjennomsnittlige omfanget av kontakten anslår vi uten andre feilkilder enn tilfeldige variasjoner. Sesongmessige variasjoner i besøkene, ved eventuelle opphopninger i skoleferier og høytider, jevnes ut ved at observasjonene er jevnt fordelt over undersøkelsesperioden.

Resultatene er å finne i tabell 4.33. I alt var det 37 prosent av de aktuelle aleneforeldrene som rapporterte at barnet(a) hadde bodd hos den andre forelder i løpet av de siste fire ukene. I gjennomsnitt for alle familiene varte slike besøk i 2,1 dager og 2,0 netter, omlag halvparten fant sted i helgene.

Vi legger merke til at relativt langt flere av alenefedrenes barn har bodd hos sin mor enn det er av alenemødrenes barn som har besøkt sin far. Pr. familie utgjorde forskjellen ett døgn pr. måned, i hovedsak som lengre weekendbesøk. Det må strekes under at det som her sies gjelder gjennomsnitt for alle aleneforeldrefamilier. For de familiene der besøk hadde funnet sted, var det alenemødrenes barn som hadde besøk av lengst varighet. Disse tallene er ikke tatt med i tabellen.

Ikke uventet er det forskjeller mellom aleneforeldrefamilier for ulike grupper av ekteskapsstatus. Hver femte ugift mor har hatt barnet(a) boende hos faren noen gang i løpet av de siste fire uker. Andelen blant skilte og separerte aleneforeldre er klart høyere, henholdsvis 40 og 57 prosent. Forskjellen mellom to siste tallene er derimot ikke statistisk sikker.

Barnas kontakt med den andre foreldereren varierer altså med hvilken relasjon det har vært mellom foreldrene. Kontakten er hyppigst der foreldrene er atskilt etter et tidligere ekteskap. En del av ugifte mødres barn stammer nok ikke fra etablerte parforhold. Faren har bidragsplikt når farskapet er erkjent eller fastslått, men bidraget administreres av det offentlige og foreldrene trenger ikke, og ønsker kanskje heller ikke, å ha kontakt med hverandre. Vi kan ikke tallfeste hvor mange det gjelder, men holder det svært sannsynlig at de ugifte ved siden av at kontakten i gjennomsnitt er sjeldnere, har en høyere andel med liten eller ingen kontakt med den andre foreldereren.

Vi har sett på gjennomsnittlig antall dager og netter barna har besøkt den andre foreldereren i de tilfeller besøk har funnet sted. Det viser seg da at oppholdet til ugiftes barn gjennomgående er 1 1/2 døgn kortere.

Som en oppsummering kan vi si at ugifte aleneforeldre i langt mindre grad enn andre aleneforeldre får avlastning i omsorgen for barna ved at de i perioder bor hos den andre foreldereren. For ugiftes barn gjelder tilsvarende at de sjeldnere har besøkskontakt med sin far.

Tabell 4.33. Gjennomsnittlig antall dager og netter som barn i aleneforeldrefamilier har tilbrakt hos den andre foreldereren på ulike ukedager i løpet av de siste fire uker, i grupper for kjønn/ekteskapsstatus/ungste barns alder

	Andel av familiene der barnet(a) har bodd hos den andre foreldereren i løpet av siste 4 uker	Antall dager og netter, i gjennomsnitt, som barnet(a) har tilbrakt hos den andre foreldereren						Tallet på personer som svarte
		Totalt		Mandag-fredag		Lørdag-søndag		
		Dager	Netter	Dager	Netter	Dager	Netter	
	Prosent							
ALLE ALENEFORELDREFAMILIER	37	2,1	2,0	1,0	0,9	1,1	1,1	370 ¹⁾
<u>Kjønn</u>								
Menn	67	3,2	3,2	1,2	1,1	2,0	2,1	27
Kvinner	34	2,0	1,9	1,0	0,9	1,1	1,0	343
<u>Ekteskapsstatus</u>								
Ugifte	19	0,9	0,8	0,5	0,4	0,4	0,4	98
Separerte	57	3,4	3,3	1,4	1,4	2,0	1,9	46
Skilte	40	2,4	2,2	1,1	1,0	1,3	1,2	226
<u>Yngste barns alder</u>								
0- 2 år	33	1,4	1,2	0,4	0,3	1,0	0,9	24
3- 6 "	37	2,2	2,1	1,0	0,9	1,3	1,2	111
7-10 "	41	2,2	2,1	1,0	0,9	1,2	1,2	115
11-15 "	33	2,1	1,9	1,1	1,1	0,9	0,8	120
Aleneforeldrefamilier der barnet(a) har bodd hos den andre foreldereren i løpet av siste 4 uker	100	5,9	5,5	2,7	2,6	3,2	3,0	136

1) Spørsmålene er ikke stilt til enker og enkemenn.

4.2.6. Indekser for sosiale relasjoner

På samme måte som i avsnittet om materielle forhold skal vi se på en sammenfatning av informasjonene om sosiale forhold. Ved en faktoranalyse viste det seg at spørsmålene om relasjoner til grupper av andre mennesker måler to ulike dimensjoner. Den ene av disse gjelder forhold omkring slekt og familie, den andre gjelder personer i nabolag og bomiljø som ikke tilhører den førstnevnte gruppen.

Igjen har vi konstruert en indeks for hver av dimensjonene.

(i) Indeks for slektrelasjoner

Som grunnlag for indeksen bruker vi følgende tre indikatorvariable:

	Verdi 0	Verdi 1
Slektninger innenfor en reiseavstand på en halv time	Nei	Ja
Hypighet av samvær med slektninger	Sjeldnere enn hver uke	Minst ukentlig
Kan be noen om hjelp f.eks. ved sykdom	Nei	Ja

Den siste indikatoren registrerer ikke bare om en har slektninger å henvende seg til, spørsmålsstillingen gjelder personer utenfor husholdningen. Ved en faktoranalyse hadde imidlertid denne variabelen høy ladning på samme faktor som de to andre variablene vi har tatt med her. Dette tolker vi slik at det som måles i spørsmålet, er samme faktor som de to øvrige, nemlig relasjoner til slektninger.

De tre indikatorvariablene er benyttet til å lage en indeks for kontakt med slektninger. Verdiene spenner fra 0, som betyr sparsom kontakt, til 3, som indikerer nærhet til slektninger, relativt hyppig kontakt og at man har støtte å mobilisere i en vanskelig situasjon. Tabell 4.34 viser fordeling av verdiene på indeksen for sosial kontakt for aleneforeldre.

Tabell 4.34. Aleneforeldre i grupper for kjønn/ekteskapelig status/ynge barns alder, etter indeks for kontakt med slektninger. Prosent

	I alt	Indeks for kontakt med slektninger				Tallet på personer som svarte
		0	1	2	3	
ALLE ALENEFORELDRE	100	10	19	23	48	500
Alenefedre	100	15	14	15	56	52
Alenemødre	100	9	20	24	47	448
<u>Ekteskapelig status</u>						
Ugifte	100	7	19	23	51	113
Enker/enkemenn	100	7	19	31	44	75
Separerte	100	11	18	18	54	57
Skilte	100	12	20	22	46	255
<u>Yngste barns alder</u>						
0- 2 år	100	4	29	21	46	28
3- 6 "	100	9	20	23	49	130
7-10 "	100	11	14	22	54	153
11-15 "	100	11	22	24	43	189

Nær halvparten av alle aleneforeldre har høyeste verdi på denne indeksen, det vil si at de har slektninger innenfor en halvtimes reiseavstand, de er sammen med slektninger minst en gang i uka og de har noen å be om hjelp hvis de brått skulle bli syke. Det er 10 prosent som har motsatt verdi av disse på alle tre indikatorer, noe som vi oppfatter som en ugunstig posisjon. Slektningene, da først og fremst de nærmeste slektningene, framstår som "redningskorpset" blant de sosiale kontaktene, den gruppen man trekker på når det kniper. Når denne gruppen mangler eller er vanskelig å mobilisere, indikerer det en sårbar posisjon.

For denne indeksen finner vi ikke så klare forskjeller og tendenser som for indeksene for materielle forhold. Vi kan imidlertid konstatere at de gruppene som kom ugunstig ut med hensyn til materiell situasjon, ikke skiller seg fra de øvrige med hensyn til fordeling på indeksen for kontakt med slektninger. Dette utsagnet gjelder vel og merke på gruppenivå. Hvordan de individuelle sammenhengene er, har vi foreløpig ikke sagt noe om.

(ii) Indeks for naborelasjoner

Her har vi brukt fire indikatorvariable. De er som følger:

	Verdi 0	Verdi 1
Deltaking i formelle eller uformelle grupper som arbeider for å bedre nærmiljøet	Nei 0-1	Ja 2 eller flere
Tallet på familier i nabolaget som man kjenner så godt at man besøker hverandre av og til	Sjeldnere enn hver uke	Minst ukentlig
Hyppighet av samvær med venner	Sjeldnere enn hver uke	Minst ukentlig
Hyppighet av samvær med naboer	Sjeldnere enn hver uke	Minst ukentlig

Også her lager vi en additiv indeks, som kan ha verdier på en skala fra 0 til 4. Som det går fram av indikatorene, er det ikke kun kontakt med naboer alene som hører til denne dimensjonen. Også spørsmålet om samvær med venner hadde høy ladning på faktoren. Av de fire spørsmålene er det imidlertid tre som omhandler ulike sider ved forholdet til naboer og nærmiljø, så dette veier absolutt mest i indeksen. Opplysningene om sosial kontakt og sosiale relasjoner kan altså sammenfattes til å måle to underliggende dimensjoner: En dimensjon for relasjoner til slektninger, en annen for relasjoner til ikke-slektninger.

Tabell 4.35 viser resultatene for aleneforeldre når vi teller opp verdiene på indeksen for naborelasjoner.

Tabell 4.35. Aleneforeldre i grupper for kjønn/ekteskapelig status/ynge barns alder, etter indeks for kontakt med naboer. Prosent

	I alt	Indeks for kontakt med naboer					Tallet på personer som svarte
		0	1	2	3	4	
ALLE ALENEFORELDRE	100	11	23	22	29	14	500
Alenefedre	100	10	15	27	33	15	52
Alenemødre	100	12	24	22	29	13	448
<u>Ekteskapelig status</u>							
Ugifte	100	8	28	24	27	13	113
Enker/enkemenn	100	9	19	31	28	13	75
Separerte	100	9	19	16	37	19	57
Skilte	100	14	24	20	29	13	255
<u>Yngste barns alder</u>							
0- 2 år	100	11	36	18	32	4	28
3- 6 "	100	7	29	21	29	15	130
7-10 "	100	14	17	20	33	17	153
11-15 "	100	13	23	26	27	12	189

Aleneforeldrene fordeler seg nokså jevnt og symmetrisk på verdiene på denne indeksen, med en svak tendens til overvekt på de høye verdiene. Som tilfellet var med fordelingene på indeksen for kontakt med slektninger, finner vi også her i store trekk likeartede fordelinger i alle de undergrupper av aleneforeldre vi har sett på. Konklusjonen blir altså at selv om det er store ulikheter mellom aleneforeldre med hensyn til kontakt med andre enn slektninger - det viser spredningen i fordelingene på indeksverdiene - så er spredningen omlag den samme uansett kjønn, ekteskapelig status eller alder på yngste barn.

4.3. Helse

4.3.1. Innledning

Vi skal i korte trekk gi noen tall som kan belyse helsetilstanden blant aleneforeldre. Som sammenligningsgrunnlag bruker vi her svarfordelinger for hele befolkningen i alderen 16-60 år.

Dette er ikke en rapport fra noen helseundersøkelse, så vi har nokså sparsomme opplysninger om syktilfeller og helse. Oppmerksomheten blir konsentrert om kun to sider ved helsetilstanden: Utbredelsen av sykdommer eller lidelser av lang varighet, samt forekomsten av fysisk og psykisk utmattelse.

Om aleneforeldre atskiller seg fra den øvrige befolkningen med hensyn til akutte syktilfeller som forkjølelse, hodepine e.l., kan vi ikke gi svar på her. Det er vel ingen grunn til å tro at de generelt har en annen sykkelighet enn hva som er vanlig blant folk flest. Det eneste området vi kan tenke oss har en særstilling, gjelder følger eller plager av den merbelastning aleneforeldre antas å være utsatt for. Nå tenker vi ikke på fysiske belastningsskader, men på psykiske og psykosomatiske plager - stress, spenninger, slitasje som følge av at man må være både i fars og mors sted, at man har det travelt og'er alene med et stort ansvar. Særlig inngående kan vi ikke drøfte dette heller. Vi skal kun se på hvorvidt aleneforeldre har en høyere andel med høy psykisk og fysisk belastning enn det som er vanlig i befolkningen. Først skal vi imidlertid gi tall for utbredelsen av langvarige sykdommer eller lidelser.

4.3.2. Sykdommer eller lidelser av lang varighet

Det ble spurt om man hadde noen sykdom eller lidelse av varig natur, og om denne/disse eventuelt begrenset ens arbeidsevne. Figur 4.7 og tabell 4.36a og b viser hvor store andeler som har slike

Figur 4.7. Andel av aleneforeldre og av hele befolkningen 16-60 år som oppgir å ha sykdom eller lidelse av varig natur, i grupper for kjønn/alder. Prosent

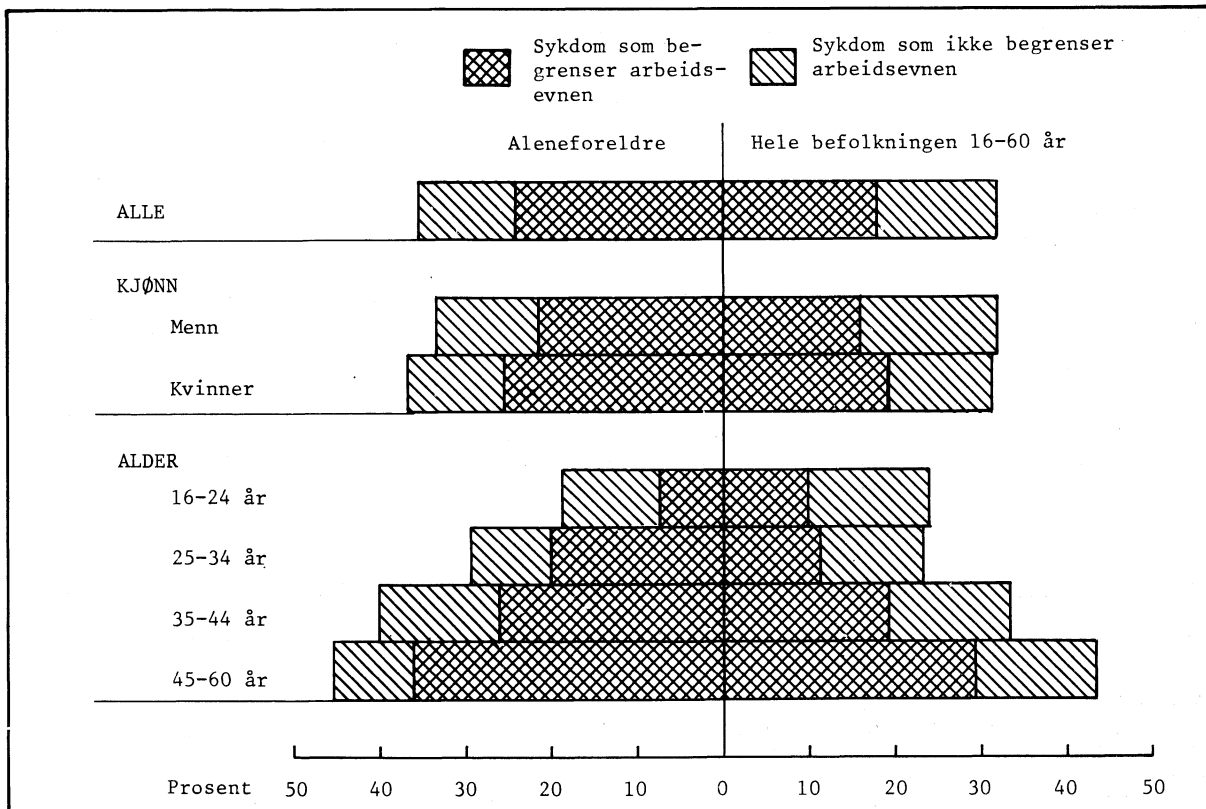

lidelser av aleneforeldre og av hele befolkningen i alderen 16-60 år. Vurderingen av om sykdommen/lidelsen reduserer arbeidsevnen ble foretatt av den intervjuede selv. Det er derfor ikke noe objektivt mål for redusert arbeidskapasitet vi får, men tall for hvor mange som mener de har begrensninger i forhold til mulige eller aktuelle arbeidsoppgaver.

Svarene viser at 35 prosent av alle aleneforeldre har en varig sykdom eller lidelse, mot 32 prosent av alle i alderen 16-60 år. Dette betyr at aleneforeldre ikke atskiller seg fra den øvrige befolkningen på dette punktet.

Nå vet vi at alderssammensetningen av aleneforeldrene avviker fra befolkningen som helhet. Like andeler på aggregert nivå kunne tenkes å kamuflere systematiske ulikheter i helsetilstand innen de enkelte aldersgrupper. Figur 4.7 viser at dette ikke synes å være tilfelle. Forekomsten av langvarige syketilfeller viser i store trekk samme profil blant aleneforeldre som i den norske befolkningen: Tilfellene øker i hyppighet med økende alder. Et unntak fra mønsteret har vi i den yngste aldersgruppen, men her har vi spesielt få observasjoner av aleneforeldre.

I de to midtre aldersgruppene er de observerte andelene svakt høyere blant aleneforeldre. Omtrent hele differansen skriver seg fra at en høyere andel av aleneforeldre har en sykdom som de mener reduserer arbeidsevnen deres. Forskjellene er ikke store, bare 7-9 prosentenheter, men vi finner en helt tilsvarende forskjell også i aldersgruppen 45-60 år.

Om forekomsten av de helseproblemer det her er tale om ligger på samme nivå hos aleneforeldre som ellers, kan vi altså få en mistanke om at problemene er mer følbare for aleneforeldre. Vi kan tenke oss alternative resonneringer omkring de observerte forholdene:

- (i) Aleneforeldre er mer belastet enn andre mennesker og det oppstår derfor oftere tilfeller av redusert arbeidsevne i denne gruppen.
- (ii) Aleneforeldre har en annen målestokk for sin arbeidskapasitet. De har en "tøffere" hverdag enn andre og relativt flere opplever seg derfor som utilstrekkelige.

Tabell 4.36a. Aleneforeldre i grupper for kjønn/ekteskapelig status/alder/yrkesaktivitet, etter om de har noen sykdom eller lidelse av varig natur og om denne begrenser arbeidsevnen. Prosent

	I alt	Har sykdom som begrenser arbeidsevnen	Har sykdom som ikke begrenser arbeidsevnen	Har ingen sykdom eller lidelse av varig natur	Tallet på personer som svarte
ALLE ALENEFORELDRE	100	24	11	64	500
<u>Kjønn</u>					
Menn	100	21	12	67	52
Kvinner	100	25	11	64	448
<u>Ekteskapelig status</u>					
Ugifte	100	16	8	76	113
Enker/enkemenn	100	25	7	68	75
Separert	100	23	16	61	57
Skilt	100	28	13	58	255
<u>Alder</u>					
-24 år	100	7	11	82	28
25-34 "	100	20	9	71	194
35-44 "	100	26	14	59	189
45- "	100	36	9	54	89
<u>Yrkesaktivitet</u>					
Yrkesaktiv, 31 timer mer eller mer pr. uke	100	17	14	69	230
Yrkesaktiv, 20-30 timer pr. uke	100	22	10	68	88
Yrkesaktiv, 1-19 timer pr. uke	100	27	9	65	34
Er under utdanning	100	25	10	65	40
Er ikke yrkesaktiv/ikke under utdanning	100	43	6	51	101

Vi har her ingen muligheter for å avgjøre hvilken av modellene (i) eller (ii) som er mest i overensstemmelse med faktiske forhold. Vi har påvist et interessant trekk i observasjonene og peker på mulige forklaringer.

Hovedkomponenten i inntrykket av helsetilstanden målt ved forekomsten av langvarige syketilfeller er imidlertid likheten mellom aleneforeldre og den øvrige befolkningen.

Tabell 4.36b. Personer 16-60 år i grupper for kjønn/alder, etter om de har noen sykdom eller lidelse av varig natur og om denne begrenser arbeidsevnen. Prosent

	I alt	Har sykdom som begrenser arbeidsevnen	Har sykdom som ikke begrenser arbeidsevnen	Har ingen sykdom eller lidelse av varig natur	Tallet på personer som svarte
HELE BEFOLKNINGEN 16-60 AR	100	18	14	69	2 772
<u>Kjønn</u>					
Menn	100	16	15	69	1 322
Kvinner	100	19	12	68	1 450
<u>Alder</u>					
16-24 år	100	10	14	76	675
25-34 "	100	11	12	77	712
35-44 "	100	19	14	67	614
45-60 "	100	29	14	56	786

4.3.3. Fysisk og psykisk utmattelse etter arbeidsdagen

Som det ble nevnt i innledningen til dette avsnittet om helse, ville vi ikke vente spesielle resultater for aleneforeldre med mindre det gjaldt forhold i tilknytning til deres antatte merbelastning.

Vi skal nå se på hvor mange som oppgir at de ofte er fysisk eller psykisk slitne (eller begge deler) etter en vanlig arbeidsdag. Det er ikke sykelige tilstander som er registrert, men forhold som må antas å være av betydning for den enkeltes allmenntilstand, funksjonsdyktighet som forelder og sosial deltaker, samt generelle velbefinnende.

Hvis det å være eneforsørger generelt innebærer en mer belastende situasjon enn å ha delt forsørgeransvar, vil vi vente at relativt flere aleneforeldre oppgir at de blir slitne.

De yrkesaktive fikk spørsmål om arbeidet var slik at de etter arbeidsdagen ofte, av og til eller sjelden kjente seg fysisk, henholdsvis psykisk utmattet. Alle intervjuede fikk tilsvarende spørsmål om arbeidssituasjonen i hjemmet, uavhengig om de hadde inntektsgivende arbeid eller ikke. Yrkesaktive har altså fått to spørsmål, de hjemmeværende bare ett.

I tabell 4.36 kan vi se hvor store andeler av aleneforeldre og gifte foreldre som i minst én sammenheng oppgir at de ofte er utmattet. Fysisk og psykisk utmattelse er i denne tabellen behandlet hver for seg. Vi ser at klart flere aleneforeldre oppgir at de ofte er utmattet, både fysisk og psykisk. Prosentandelene er i begge tilfeller dobbelt så høye blant aleneforeldre. Dette bildet holder seg når vi deler i undergrupper etter kjønn og etter alder på yngste barn. Fysisk og psykisk utmattelse varierer i liten grad mellom ulike kjønns- og aldersgrupper, og vi observerer en systematisk nivåforskjell mellom aleneforeldre og gifte foreldre.

Vi legger merke til at enker og enkemenn har en markert lavere andel som ofte føler seg psykisk utmattet enn andre grupper av aleneforeldre. Om dette skyldes at vi undersøker ett spesielt utvalg - en metodologisk forklaring, eller at etterlatte har en mindre psykisk belastende situasjon enn andre - en substansiell forklaring - skal være usagt. Vi er tilbøyelige til å helle til den første forklaringen. Yrkesaktive foreldre rapporterer hyppigere om utmattelse, fysisk såvel som psykisk, enn hjemmearbeidende foreldre. Nivåforskjellen som vi tidligere har påpekt mellom aleneforeldre og gifte foreldre er like fullt til stede, riktignok med unntak av foreldre som arbeider

under 20 timer pr. uke. Disse "forkludrer" den enkle sammenhengen vi ellers observerer. På den annen side utgjør de kun en liten andel både av aleneforeldre og gifte foreldre, og hovedkonklusjonen rokkes ikke av dette. Innslaget av hyppig fysisk utmattelse og av psykisk utmattelse er helt klart større blant aleneforeldre enn gifte foreldre. I tallverdi er prosentandelene grovt regnet dobbelt så høye blant aleneforeldre som blant de gifte, for begge typer utmattelse.

Til slutt viser vi en tabell (tabell 4.38) der det går fram hvor mange som sier at de både er ofte fysisk utmattet og ofte psykisk utmattet etter arbeidsdagen. Dette gjelder heldigvis et mindretall i begge grupper av foreldre, men andelen av aleneforeldre (11 prosent) er klart høyere enn blant gifte foreldre (4 prosent).

Denne forskjellen og de forskjellene som gikk fram av tabell 4.37, tolker vi ikke som tilfældigheter. Vi ser det som uttrykk for at rollen som eneforsørger og -oppdrager gjennomgående er mer belastende enn det å være to. Dermed vil vi ikke ha sagt at alle aleneforeldre uten unntak har det hardere enn alle gifte foreldre. De individuelle variasjonene innen hver gruppe er utvilsomt betydelige. Når vi aggregerer enkeltindivider til grupper, trer imidlertid forskjellene fram.

Tabell 4.37. Andel av aleneforeldre og gifte foreldre som ofte føler seg fysisk eller psykisk utmattet etter arbeidsdagen, i grupper for kjønn/ekteskapeleg status/ungste barns alder/yrkesaktivitet. Prosent

	Føler seg ofte fysisk utmattet	Føler seg ofte psykisk utmattet	Tallet på personer som svarte
ALLE ALENEFORELDRE	23	16	500
<u>Kjønn</u>			
Menn	21	15	52
Kvinner	23	16	448
<u>Ekteskapeleg status</u>			
Ugifte	21	12	113
Enker/enkemenn	21	5	75
Separerte	19	21	57
Skilte	25	20	255
<u>Yngste barns alder</u>			
0- 2 år	21	14	28
3- 6 "	21	17	130
7-10 "	22	13	153
11-15 "	25	18	189
<u>Yrkesaktivitet</u>			
Yrkesaktiv, 31 timer eller mer pr. uke	28	18	230
Yrkesaktiv, 20-30 timer pr. uke	25	19	88
Yrkesaktiv, 1-19 timer pr. uke	12	9	34
Er under utdanning	20	10	40
Er ikke yrkesaktiv/ikke under utdanning	14	15	101
ALLE GIFTE FORELDRE	12	7	1 181
<u>Kjønn</u>			
Menn	10	8	561
Kvinner	14	6	620
<u>Yngste barns alder</u>			
0- 2 år	12	5	276
3- 6 "	11	7	321
7-10 "	14	8	273
11-15 "	14	8	311
<u>Yrkesaktivitet</u>			
Yrkesaktiv, 31 timer eller mer pr. uke	13	9	637
Yrkesaktiv, 20-30 timer pr. uke	12	7	157
Yrkesaktiv, 1-19 timer pr. uke	21	6	136
Er ikke yrkesaktiv	7	3	230

Tabell 4.38. Andel av aleneforeldre og gifte foreldre som ofte føler seg både fysisk og psykisk utmattet etter arbeidsdagen, i grupper for kjønn/ekteskapelig status/ynngste barns alder/yrkesaktivitet. Prosent

	Alene foreldre	Gifte foreldre
ALLE	11	4
<u>Kjønn</u>		
Menn	14	3
Kvinner	10	4
<u>Ekteskapelig status</u>		
Ugifte	10	.
Enker/enkemenn	4	.
Separerte	12	.
Skilte	13	.
<u>Yngste barns alder</u>		
0- 2 år	11	2
3- 6 "	12	3
7-10 "	10	4
11-15 "	11	5
<u>Yrkesaktivitet</u>		
Yrkesaktiv, 31 timer eller mer pr. uke	12	4
Yrkesaktiv, 20-30 timer pr. uke	16	4
Yrkesaktiv, 1-19 timer pr. uke	3	5
Er under utdanning	5	2
Er ikke yrkesaktiv/ikke under utdanning	9	2
Tallet på personer som svarte	500	1 181

4.3.4. Indekser for helseforhold

Ved den faktoranalysen av opplysningene om levekår som vi tidligere har omtalt i avsnittene 4.1.6 og 4.2.6, ble vi stående igjen med to grupper av spørsmål som hver for seg måler en levekårsdimensjon som berører helseforhold.

Den ene dimensjonen har vi identifisert som graden av stress i den enkeltes arbeidssituasjon, såvel i inntektsgivende arbeid som i hjemmet. Den andre dimensjonen omfatter fysiske helseproblemer.

Det er konstruert en indeks for hver av dimensjonene.

(i) Indeks for stress i arbeidssituasjonen

Samtlige spørsmål om fysisk eller psykisk utmattelse, enten det gjaldt inntektsgivende arbeid eller husholdsarbeid, kunne vi tolke som målinger av samme underliggende variabel. Vi valgte å bruke spørsmålene som gjaldt arbeid i hjemmet som grunnlag for indekskonstruksjon. Disse spørsmålene ble stilt til hele utvalget, og de hadde de høyeste ladningene ved faktoranalyse (Vedlegg 4).

	Verdi 0	Verdi 1
Fysisk utmattet etter arbeidsdagen	Ofte eller av og til	Sjelden eller aldri
Psykisk utmattet etter arbeidsdagen	Ofte eller av og til	Sjelden eller aldri
Masete og oppjaget arbeidssituasjon på grunn av mange gjøremål i hjemmet	Daglig eller i perioder	Sjelden eller aldri

På grunnlag av de tre indikatorene laget vi en indeks for stress i arbeidssituasjonen. Verdien spenner fra 0, som betyr at man, om ikke daglig, så av og til er både fysisk og psykisk utmattet og har en masete og oppjaget arbeidssituasjon; til 3, som indikerer at slike forhold inntreffer rent unntaksvis. Tabell 4.39 viser fordelinger på indeksen for aleneforeldre.

Tabell 4.39. Aleneforeldre i grupper for kjønn/ekteskapelig status/alder, etter indeks for stress i arbeidssituasjonen. Prosent

	I alt	Indeks for stress i arbeidssituasjonen				Tallet på personer som svarte
		0	1	2	3	
ALLE ALENEFORELDRE	100	22	18	21	38	500
Alenefedre	100	25	12	17	46	52
Alenemødre	100	22	19	22	37	448
<u>Ekteskapelig status</u>						
Ugifte	100	18	16	22	44	113
Enker/enkemenn	100	16	19	16	49	75
Separerte	100	25	16	25	35	57
Skilte	100	26	20	22	33	255
<u>Alder</u>						
-24 år	100	29	4	25	43	28
25-34 "	100	19	20	23	38	194
35-44 "	100	22	18	22	38	189
45- "	100	27	19	15	39	89

Det er stor spredning i indeksverdiene, både for aleneforeldrene under ett og i alle de undergruppene tabell 4.39 viser. Med forbehold om at sammenhengene etter andre kjennemerker kan vise et mer systematisk bilde, synes konklusjonen å bli at belastning i form av stressende arbeidssituasjon ikke er jevnt fordelt blant aleneforeldre. Hos 38 prosent finner vi ingen plager, 22 prosent er mer eller mindre regelmessig fysisk og psykisk slitne, uten at vi på grunnlag av svarene kan slå fast at de nødvendigvis er det samtidig.

Av de gruppene vi har sett på i tabell 4.39 framstår imidlertid ikke noen verken som problemgruppe eller det motsatte.

(ii) Indeks for helseproblemer

En gruppe spørsmål viste seg å måle en dimensjon som synes enkel å identifisere: Det dreier seg om fysiske helseproblemer. Vi har laget en indeks for helseproblemer basert på tre indikatorer:

	Verdi 0	Verdi 1
Kan gå i trapper (opp og ned) uten besvær	Nei	Ja
Kan gå en 5 minutters tur i noenlunde raskt tempo uten vansker	Nei	Ja
Hindres i å delta i fritidsaktiviteter på grunn av helseproblemer	Ja	Nei

Indeksverdiene spenner fra 0 til 3, der verdiene 0, 1 og 2 innebærer at minst ett av de problemene vi har med, er til stede. I tabell 4.40 ser vi hvordan aleneforeldre er fordelt etter indeks for helseproblemer.

Tabell 4.40. Aleneforeldre i grupper for kjønn/alder, etter indeks for helseproblemer. Prosent

	I alt	Indeks for helseproblemer				Tallet på personer som svarte
		0	1	2	3	
ALLE ALENEFORELDRE	100	2	2	7	89	500
Alenefedre	100	2	2	4	92	52
Alenemødre	100	3	2	7	88	448
<u>Alder</u>						
-24 år	100	-	-	4	96	28
25-34 "	100	2	3	7	89	194
35-44 "	100	2	2	7	89	189
45- "	100	6	1	8	85	89

Ikke uventet er det kun et mindretall som har slike problemer, bare 11 prosent av alle. Det er rimeligvis en viss sammenheng med alder, slik at forekomsten av rapporterte problemer øker noe med økende alder. Selv ikke blant de aleneforeldrene som er over 45 år, er imidlertid andelen med noen form for problemer mer enn 15 prosent. Vi må imidlertid understreke at indeksen bygger på opplysninger som er lite utømmende om den totale helsesituasjonen for den enkelte. I tabell 4.36a så vi for eksempel at 24 prosent oppga å ha sykdom eller lidelse som begrenset arbeidsevnen. Dette tallet omfatter sykdom eller lidelse av enhver art, såvel fysisk som psykisk, og er ikke sammenlignbart med hva indeksen måler. Vi nevner det likevel som en understreking av at indeksen ikke må tas som uttrykk for aleneforeldres helsesituasjon generelt.

5. ULIKHETER I FORDELING AV LEVEKÅR

Vi har til nå sett på ulike sider av aleneforeldrenes levekår, såvel materielle som sosiale sider. Det har vært lagt vekt på å beskrive nivåer og fordelinger og å sammenligne med tilsvarende oppgaver for gifte foreldre. Kun i liten utstrekning har vi gått på tvers og sett flere sider av levekårene i sammenheng. Denne problemstillingen skal vi ta opp nå og se på om det er enkelte grupper av aleneforeldre som kommer ut med spesielt dårlig eller spesielt god posisjon når det gjelder fordeling av levekår.

Vi skal belyse temaet ved å komprimere opplysningene om levekår til et begrenset antall indekser. En faktoranalyse av materialet resulterte i at vi identifiserte seks underliggende dimensjoner i levekårsdataene. To dimensjoner gjaldt materielle forhold, den ene arbeid og inntekt, den andre materielle goder. Vi konstruerte en indeks for hver av faktorene på basis av de kjennemerker som i hvert tilfelle hadde høye ladninger for faktorene. Fordelinger for indeksene ble gitt i avsnitt 4.1.6.

To dimensjoner gjaldt sosiale relasjoner. Disse ble identifisert som slektsrelasjoner og naborelasjoner. Indekser for de to faktorene er presentert i avsnitt 4.2.6.

De to siste dimensjonene gjaldt for det første graden av stress i arbeidssituasjonen, og for det andre (fysiske) helseproblemer. Indekser for disse to faktorene ble gitt i avsnitt 4.3.4.

Det er klart at mange nyanser forsvinner når vi forenkler et datamateriale med flere hundre spørsmål til seks variable. På den annen side vinner vi svært mye i enkelhet og oversiktighet og kan få fram viktige trekk i materialet som vi ellers ville risikere ble skjult i alle detaljene.

Med disse advarende ord går vi over til indeksene, som er

- Indeks for arbeid og inntekt
- Indeks for materielle goder
- Indeks for slektsrelasjoner
- Indeks for naborelasjoner
- Indeks for stress i arbeidssituasjonen
- Indeks for helseproblemer

I første omgang skal vi se på korrelasjonene mellom de seks indeksene

Tabell 5.1. Estimer for korrelasjonskoeffisienter¹⁾ mellom indekser for seks levekårsfaktorer (Pearsons r)

	Arbeid, inntekt	Mate- rielle goder	Slekt- rela- sjoner	Nabo- rela- sjoner	Stress i arbeids- situasjonen	Helse- problemer
Arbeid, inntekt	1,00	0,30*	-0,03	0,11*	0,04	0,19*
Materielle goder		1,00	-0,02	0,13*	-0,05	0,01
Slektsrelasjoner			1,00	0,08	0,13*	0,05
Naborelasjoner				1,00	0,04	0,06
Stress i arbeidssituasjonen					1,00	0,15*
Helseproblemer						1,00

1) Koeffisienter merket med * er signifikant forskjellig fra 0 på 5-prosentsnivå.

Tallene i tabell 5.1 er estimerte korrelasjoner mellom par av variable, uten kontroll for øvrige variable. De fleste estimatene er positive, men de er også gjennomgående små. Indeksene er konstruert slik at positiv korrelasjon fremkommer ved at "gunstige" verdier tenderer til å opptre sammen, og likedan for "ugunstige" verdier. At korrelasjonen mellom indeks for arbeid og inntekt og indeks for materielle goder er 0,30 forteller om en betydelig tendens til at høye indeksverdier for inntekt og arbeid forekommer samtidig som høye verdier for materielle goder, og omvendt. Det er jo ikke egnet til å forbause noen.

Av de 15 observerte korrelasjonskoeffisientene er seks forskjellig fra 0 med statistisk sikkerhet, mens de nå resterende ikke er det. Vi legger imidlertid merke til at alle de seks statistisk sikre korrelasjonene er positive. Studiet av korrelasjonene antyder ingen markert tendens til at levekårene er systematisk ulikt fordelt, de antydningene vi får må karakteriseres som svært svake.

Hopning av levekårsproblemer

Vi vet at det for hver av de 6 dimensjonene vi har skilt ut, er noen som har dårlig posisjon og andre som kommer godt ut, mens en del får verdier som tilsier en mellomposisjon. Vår problemstilling i dette kapitlet er som nevnt om det kan spores tendenser til at dårlige, respektive gode posisjoner "klumper seg sammen" - er det slik at noen kommer dårlig ut på mange dimensjoner samtidig? En kan selvsagt like gjerne stille spørsmål om bestemte grupper kommer godt ut på mange dimensjoner samtidig. Vi skal likevel fokusere på utbredelsen av dårlige eller ugunstige posisjoner.

Korrelasjonsmatrisen i tabell 5.1 antyder at de fleste parvise korrelasjoner mellom de seks variablene vi har kommet fram til var små eller lik 0. Dette skulle da bety at det ikke er vesentlige tendenser til hopning verken på godt eller vondt - manglende korrelasjon betyr jo nettopp at det ikke er noe mønster i hvilke verdier som opptrer sammen.

Tabell 5.2. Aleneforeldre i grupper for kjønn/ekteskapelig status/alder/ynge barns alder/sosioøkonomisk gruppe, etter antall indekser med verdi under medianen. Prosent

	I alt	Antall indekser med verdi under medianen						Tallet på personer som svarte
		0	1	2	3	4	5-6	
ALLE ALENEFORELDRE	100	11	29	27	21	8	4	500
Alenefedre	100	25	33	35	8	-	-	52
Alenemødre	100	10	29	26	22	9	4	448
<u>Ekteskapelig status</u>								
Ugifte	100	4	26	35	24	7	4	113
Enker/enkemenn	100	20	39	24	15	3	-	75
Separerte	100	12	35	25	18	5	5	57
Skilte	100	12	26	26	22	10	4	255
<u>Alder</u>								
-24 år	100	4	18	25	32	14	7	28
25-34 "	100	9	29	28	22	9	3	194
35-44 "	100	17	32	24	18	5	4	189
45- "	100	7	26	33	21	8	6	89
<u>Yngste barns alder</u>								
0- 2 år	100	-	7	29	39	18	7	28
3- 6 "	100	8	29	22	25	12	4	130
7-10 "	100	12	35	29	16	7	1	153
11-15 "	100	15	27	29	19	4	5	189
<u>Sosioøkonomisk gruppe</u>								
Arbeidere og lavere funksjonærer	100	13	30	29	20	6	2	179
Høyere funksjonærer	100	16	43	29	10	2	1	146
Selvstendige	100	28	32	32	8	-	-	25
Studenter og elever	100	3	5	34	42	11	5	38
Pensjonister	100	-	35	15	42	4	4	26
Hjemmearbeidende	100	1	13	20	30	23	14	71
Andre	100	:	:	:	:	:	:	15

Denne betraktningen gjelder imidlertid hele gruppen av aleneforeldre under ett, og den gjelder for par av variable uten kontroll for de øvrige.

Vi skal undersøke hopning på en annen måte. For hver forelder teller vi opp hvor mange av de seks indeksene vedkommende har en verdi under medianen. For indeksen for helseproblemer vil dette være verdiene 0, 1 og 2. For de øvrige indeksene er det bare verdiene 0 og 1 som innebærer en posisjon entydig lavere enn medianen. Ved å foreta en slik opptelling får vi et enkelt, men summarisk mål for levekårene. En verdi på 0 betyr at en plasserer seg i den best stilte halvparten på alle seks indeksene. Er verdien 5 eller 6 er plasseringen i den dårligst stilte halvparten over hele linjen. Slike verdier må vi kunne gå ut fra angir vidt forskjellige livssituasjoner. Verdiene midt på skalaen kan være generert av situasjoner som en i andre sammenhenger ville klassifisere som ulike. Å befinne seg under medianen kun på de to indeksene for materielle forhold, er uttrykk for noe kvalitativt forskjellig fra det å score under medianen på de to indeksene for sosiale relasjoner. I tabell 5.2, som viser resultatet av opptellingen, teller allikevel alle indekser og alle kombinasjoner av indekser der verdien er under medianen, likt.

Vi finner at aleneforeldrene er spredt over hele skalaen av verdier fra 0 til 5-6, men fordelingen er ikke jevn på de enkelte verdiene. Nesten halvparten (48 prosent) har en av verdiene 2 eller 3. Tar vi med dem som har verdi under medianen på én indeks, når vi opp i nesten 80 prosent. Det er 11 prosent som ikke ligger under medianen på noen av indeksene, og en like stor andel, 12 prosent som ligger under på 4 eller flere indekser. Yttergruppene må vi kunne si er små. Konklusjonen blir følgelig at når vi ser alle aleneforeldre under ett, er det små tendenser til hopning av levekårsproblemer. Det typiske er at man har en verdi under medianen på en, to eller i høyden tre av i alt seks indekser som måler ulike levekårsdimensjoner, og følgelig en verdi over medianen på de øvrige indeksene. Fordelingen av levekårsproblemene er kun i liten grad preget av oppsamling hos enkelte, mens andre går fri. En type problemer fører ikke andre med seg i særlig stor utstrekning.

Denne konklusjonen gjelder hele gruppen av aleneforeldre. Når vi deler den opp i undergrupper etter sentrale kjennemerker, får vi et mer nyansert bilde. Vi skal kommentere resultatene for de kjennemerkene som er tatt med i tabell 5.2.

Kjønn

Vi legger merke til at fordelingen for alenefedre er markert forskjøvet mot lave verdier i forhold til fordelingen for alenemødre. De to fordelingene er statistisk forskjellige med et nivå på 5 prosent. Vi får altså her et samlende, tallmessig uttrykk for alenefedres relative bedre posisjon, som vi gjentatte ganger har bemerket under gjennomgangen av de enkelte levekårskomponentene. Forskyvningen er allikevel ikke større enn at tre fjerdedeler av alenefedrene har verdi under medianen på minst én av indeksene. Alenefedre er således ingen "problemfri" gruppe, men de har gjennomgående færre problemer enn alenemødrene.

Ekteskapelig status

Enker og enkemenn kommer best ut, foran separerte, skilte og ugifte. Ingen av statusgruppene bryter imidlertid med det generelle inntrykket som gjaldt for alle aleneforeldre. Ulikheter i alders- og kjønnsammensetning og i bakgrunn forøvrig viser seg ikke i systematiske forskjeller når vi teller opp levekårsproblemer på denne måten.

Alder

Det er en svak tendens til at laveste og høyeste aldersgruppe har noen flere indekser under medianen enn de midterste. Det typiske er også her spredningen og likheten i fordelingenenes profil innen hver aldersgruppe.

Yngste barns alder

Gruppen med helt små barn skiller seg noe ut, men den omfatter så få observasjoner at forskjellene ikke blir utsagnskraftige. I det hele tatt ser vi et lite skille mellom de som har barn under skolealder og de som ikke har det.

Sosioøkonomisk gruppe

Når vi deler inn aleneforeldrene etter sosioøkonomisk status, viser det seg at noen statusgrupper gjennomgående har få levekårsproblemer, mens andre grupper har relativt mange. Medianen i fordelinga i tabell 5.2 er 2. Gruppene arbeidere og lavere funksjonærer, høyere funksjonærer, og selvstendige har andeler på henholdsvis 28, 13 og 8 prosent som har verdier over medianen. I gruppene studenter og elever, pensjonister og hjemmearbeidende er tilsvarende andeler 58, 50 og 67 prosent. Spesielt blant hjemmearbeidende er det mange som har en verdi under medianen på 4 eller flere av de 6 indeksene, i alt 37 prosent.

De tre førstnevnte gruppene har en fellesnevner, de er alle knyttet til yrkeslivet, i motsetning til de øvrige gruppene.

Vi slår sammen aleneforeldrene i to grupper etter yrkestilknytning og ser på hvor mange i hver gruppe som har en ufordelaktig posisjon på 3 eller flere indekser, hvilket betyr at de ligger over medianen i fordelinga for alle aleneforeldrene. Dette gir oss følgende oppsummeringstabell.

Tabell 5.3. Yrkestilknyttede og ikke yrkestilknyttede aleneforeldre, etter antall indekser med verdi under medianen. Prosent

	I alt	Antall indekser med verdi under medianen		Tallet på personer som svarte
		0-2	3-6	
ALLE ALENEFORELDRE	100	57	33	500
Yrkestilknyttede	100	80	20	350
Ikke yrkestilknyttede	100	39	61	150

Et markert skille i levekårssammenheng går som vi ser mellom dem som er knyttet til yrkeslivet og dem som ikke er det. Når det er sagt, må vi igjen understreke at den kontrasten vi her ser mellom yrkestilknyttede og ikke-yrkestilknyttede, er kommet fram ved å telle opp og gruppere sammen verdier på én av mange alternative framgangsmåter.

Resultatene må videre ses i lys av at det er relative ulikheter i fordelinger av levekår vi betrakter. Framstillingen i dette kapitlet er knyttet til aleneforeldre og nivået i denne gruppen, ikke til noen absolutt målestokk eller norm. Når vi setter et skille ved medianen, vil vi måtte få noen som har verdier under den. Når vi her har talt opp slike verdier og bruker betegnelsen levekårsproblemer i den forbindelse, kan dette gi assosiasjoner om noe mer negativt enn det er grunnlag for. Det vil alltid være et subjektivt element i vurderingen av levekår, og hvordan aleneforeldrene selv oppfatter sin situasjon får vi i liten grad med i denne undersøkelsen. I dette kapitlet ser vi bort fra de ulike vurderinger som måtte knytte seg til den enkeltes indeksverdier.

Det må også være sagt at vi her ikke sikter mot å gi noen endelig beskrivelse av aleneforeldres levekår. Vi har sett på ulike sider ved levekårene under ett, men vi har ikke foretatt noen samtidig analyse før de ulike bakgrunnskjennetegn. Bruk av teknikker som ivaretar akkurat dette, kan tenkes å avdekke strukturer i data som vi ikke har fått øye på.

Med alle disse reservasjonene vil vi imidlertid holde fast ved den beskrivelsen av ulikheter i aleneforeldres levekår som vi har kommet fram til:

- Hopningen av levekårsproblemer blant aleneforeldre er moderat.
- Det er et viktig skille mellom yrkestilknyttede og ikke yrkestilknyttede i omfanget av levekårsproblemer.

6. ALENEFORELDRES TIDSBRUK

6.1. Innledning

6.1.1. Måling av tidsbruk

Vi skal nå gå over til å belyse aleneforeldres levekår ved å se på data for hvordan de bruker tiden sin.

Kartlegging av tidsbruk er en vanskelig oppgave. Fra det tidspunktet dagbokføreren skriver i dagboken til tabellen kjøres, blir det som virkelig har skjedd gjengitt forenklet og dermed til en viss grad ufullstendig.

I dagboken var hver dag på forhånd inndelt i tidsintervaller. Mellom kl. 0000 og kl. 0600 var intervallene av en halv times eller en times varighet, ellers dekket de et kvarter.

For hvert tidsintervall skulle dagbokføreren beskrive hva som var det viktigste gjøremålet. Hvis et intervall ble brukt til flere aktiviteter i rekkefølge, skulle den aktiviteten som dekket lengste delen av perioden oppgis. Hvis to eller flere aktiviteter foregikk samtidig, måtte intervjupersonen selv avgjøre hvilken som var viktigst.

De aktivitetene vi utfører i løpet av dagen er av svært varierende karakter. De kan være konkrete og ha en klar begynnelse og slutt, som det å være på arbeidsstedet, gå i butikken, foreta et besøk hos legen e.l.

Slike handlinger vil bli godt representert dersom de varer ca. 10 minutter eller mer.

Kortvarige (under 8 minutter) og episodepregede aktiviteter blir sjeldnere rapportert. Dette er spesielt viktig når en skal vurdere tallene for omsorg for barn o.l. Samtaler med barn kan ha preg av korte henvendelser og svar som inntreffer som små avbrudd i andre gjøremål. Samlet tid til slike aktiviteter må en regne med blir anslått for lavt.

Noen typer aktiviteter foregår ofte som biaktiviteter. Dette gjelder særlig kontinuerlige aktiviteter, som pass av barn, og lite handlingspregede gjøremål, som samtaler. Slike aktiviteter blir antakelig oftere glemt enn konkrete handlinger, og de blir sjeldnere oppfattet som viktigste gjøremål. Vi må regne med at samlet utøving av slike aktiviteter blir underestimert.

Ved siden av å registrere viktigste gjøremål i hvert tidsintervall har vi også registrert hvem intervjupersonen var sammen med. For kontakt med barn vil tall for samvær være et nødvendig supplement til opplysningene om hvor mye tid som blir brukt til omsorg av ulikt slag for barnet(a).

6.1.2. Klassifisering av aktiviteter

I grove trekk bruker vi tiden vår til enten å utføre arbeid av forskjellig slag, til å ivareta personlige behov (søvn, måltider e.l.) eller vi har en eller annen form for fritid.

Grensene mellom noen av disse hovedtypene av aktiviteter kan være flytende, og det kan diskuteres om en aktivitet skal regnes som arbeid eller som fritidsaktivitet.

Inntektsgivende arbeid er sjelden vanskelig å avgrense. De fleste lønsmottakere har regulert eller avtalt arbeidstid og arbeidssted utenfor hjemmet og vil ha en klar oppfatning av når og hvor de er i arbeid.

I enhver husholdning er det en del arbeidsoppgaver som må utføres. Matlaging, klesvask og rengjøring må utføres i de aller fleste hjem, spesielt i husholdninger med barn. Arbeidsoppgavene kan variere i grad av nødvendighet og hvorvidt de er lystbetont. Når nødvendigheten er udiskutabel eller oppgaven utføres med ulyst, når det sjelden tvil om at oppgavene i hjemmet er en form for arbeid.

Er aktivitetene lystbetonte, kan det være mer usikkert om vi har å gjøre med arbeid eller fritid. Mange trives med å lage mat, enkelte har det nærmest som hobby. Vi regner imidlertid all matlaging som arbeid.

Søm av klær regnes som arbeid på linje med vedlikehold av tøy. Strikking til eget og barns bruk er noe man gjør i fritiden, enda om det kan fungere som en form for egenproduksjon av klær i et ikke ubetydelig omfang.

Det er viktig å merke seg at samtaler med barn og pass av barn er regnet som omsorgsarbeid. Slike aktiviteter kan være givende og lystbetonte for begge parter, men en skal huske på at ansvaret for barn også gjelder når en er sliten og uopplagt. Omsorg for og sosialt samvær med barn der det å ta seg av barnet(a) er formålet, er regnet som arbeid. Det er for eksempel arbeid å se på barne-TV sammen med de små, mens om barna ser på Dagsrevyen sammen med foreldre, kodes det som fritidsaktivitet.

Også mellom fritid og personlige behov er det flytende overganger. Å slappe av ved å hvile ut i sofaen regnes som dekning av personlige behov, mens annen avslapping og atspredelse er fritid.

Ellers gjelder som generell regel at fritid er den tiden som er tilbake når arbeid er gjort og personlige behov ivaretatt.

6.1.3. Presentasjon av data om tidsbruk

Det blir benyttet tre forskjellige måter å presentere resultater på.

Gjennomsnitt

De fleste tall som følger i dette kapitlet er gjennomsnittstall for ulike grupper. Gjennomsnittene er summen av den tiden som er registrert brukt dividert med tallet på persondager. Et gjennomsnitt komprimerer en gruppes atferd i en "typisk" verdi. Slike tall viser enkelt forholdet mellom hvor mye tid gruppen bruker til ulike gjøremål.

Det er i mange tilfeller vanskelig å si ut fra gjennomsnittstall alene hvilke sammenhenger som er til stede i virkeligheten. Svært skjematisk illustrerer vi problemet ved å peke på at om en aktivitet bare blir utført av et fåtall som bruker mye tid, eller om et stort antall personer bruker lite tid, kan man ende opp med samme tall for hvor mye tid som er brukt i gjennomsnitt.

Andel som har utført aktiviteten

Hvor stor andel av personene i en gruppe som har utført en aktivitet, er en informasjon som i tillegg til gjennomsnittlig tid er viktig for å vurdere betydningen av aktiviteten. Aktualiteten i å bringe tall for andeler avhenger imidlertid av hva slags type aktivitet det gjelder. Mange av de enkeltaktivitetene eller aktivitetsgruppene som vi gir tall for, er slikt vi vet de aller fleste utfører daglig - husholdsarbeid, måltider, søvn e.l. Derimot er utdanning et typisk eksempel på en aktivitet som noen (skoleelever/studentene) er heltids beskjeftiget med, mens et stort flertall i våre foreldregrupper ikke utfører aktiviteten overhodet.

For denne og lignende aktiviteter må anvendt tid og andel som utførte dem ses i sammenheng.

Tall for hvor mange som har deltatt i eller utført sysler som vanligvis legges til helgene, for eksempel litt lengre turer og utflukter, må vurderes med dette for øye.

Fordelingstall

I en del tilfeller vil vi gi fordelinger for hvor mange timer dagbokførerne brukte til en aktivitet i løpet av dagen. Det er vanskelig å tolke slike fordelingstall. Vi vet ikke om det er den samme personen som f.eks. har lite fritid dag etter dag eller om det er forskjellige personer som av og til har lite fritid. Selv innenfor en persons vanlige rutine varierer tidsbruken en god del fra dag til dag. Når vi teller opp opplysninger for større grupper av mennesker over lengre tid, vil også "uvanlige" dager, som ferie, sykdom, helligdager, inngå med sin del av den samlede tidsbruken og danne bakgrunn for fordelings- og gjennomsnittstall.

Det er derfor problematisk å anslå for eksempel hvor stor andel som systematisk har lite fritid, har ekstremt lang arbeidstid mv. Erfaringsmessig vil slike andeler, som utgjør "haler" i de aktuelle fordelingene, bli overestimert.

For å anslå slike størrelser uten systematiske skjevheter må det til opplysninger fra en lengre tidsperiode. Fordelingstall sier lite om enkeltpersoner, men kan brukes til å gi et mer nyansert bilde av forskjeller mellom grupper. De kan fortelle om det er stor eller liten spredning bak gjennomsnittstallene og peke på mulige problemgrupper.

6.1.4. Problemstillinger

Vår generelle målsetting er å beskrive hvordan aleneforeldre bruker tiden sin. Mer spesielt vil vi prøve å avdekke om eneforsørgeransvaret medfører tidsbruksmønstre med

- lang samlet arbeidstid
- lite fritid og/eller lite tid til søvn

Hvordan disponerer aleneforeldre arbeidsinnsatsen?

Barn er arbeidskrevende. De skal ha mat og stell. De skal ha rene og hele klær, de skal passes og de skal ha oppmerksomhet og kos. Arbeidsoppgavene varierer i art og omfang etter barnas alder, men må uansett utføres på en eller annen måte. Det gjelder også om en er sliten eller umotivert.

Aleneforelder er alene som voksen i husholdningen til å utføre husholdsarbeidet. Mange kvinner, spesielt gifte mødre med små barn er i en liknende situasjon i praksis.

Mens ektepar imidlertid kan dele på hjemme- og utearbeid, står aleneforeldre som fortsetter i, eller går ut i yrkeslivet, like fullt ansvarlig for husholdsarbeid. Resultatet blir dobbeltarbeid.

Vi vil se på hvordan aleneforeldres arbeidsinnsats disponeres; om aleneforeldre er mer "bundet" til bestemte former for arbeid enn andre.

Konsekvenser for fritiden

Å ha lite fritid betraktes som en indikator på belastning. Omfanget av fritiden såvel for aleneforeldre i alt som for undergrupper er derfor av betydning. Interesse knytter seg også til om aleneforeldres fritid er mer bundet enn andres - binder eneforsørgeransvaret for barna foreldrene til hjemmet?

Konsekvenser for samvær med barn

Vi vil sammenligne aleneforeldre med gifte foreldre med hensyn til hvor mye tid de tilbringer sammen med barn. En hypotese går ut på at aleneforeldre tilbringer mer tid sammen med barnet(a) enn hva som ellers er vanlig. Videre vil vi prøve å si noe om fraværet av den andre forelderens trekker i retning av et mer aktivitetsorientert samvær.

6.2. Tid brukt til forskjellige hovedaktiviteter

Opplysningene i dagbøkene ble kodet etter en detaljert liste over aktiviteter. Aktivitetene er gruppert sammen i tre grupperinger, slik det er beskrevet i avsnitt 2.3. Den groveste grupperingen skiller mellom fem hovedgrupper av aktiviteter. I dette avsnittet skal vi se på hvordan aleneforeldres bruk av tid fordeler seg mellom hovedaktivitetsgruppene. Som hovedregel vil vi sammenligne med gifte foreldre med barn under 16 år, men også hovedtall for hele befolkningen i alderen 16-74 år vil i en viss utstrekning bli brukt som referanse.

Tabell 6.1. Aleneforeldre, gifte foreldre og alle personer 16-74 år. Døgnet etter tid nyttet til forskjellige hovedaktiviteter. Gjennomsnitt for alle dager. Timer

	I alt	Inntekts- givende arbeid mv.	Hus- holds- arbeid	Utdan- ning	Person- lige behov	Fri- tid	Annet/ uopp- gitt	Tallet på observa- sjoner
Aleneforeldre	24,0	3,1	5,2	0,3	10,1	5,3	0,1	902
Gifte foreldre	24,0	3,8	4,6	0,1	10,0	5,5	0,1	2 361
Alle personer 16-74 år	24,0	3,5	3,7	0,5	10,2	6,0	0,1	6 600

Av tabell 6.1 går det fram hvordan tidsbruken fordeler seg på hovedaktiviteter i de to hovedgruppene av foreldre, og tilsvarende fordeling i befolkningen som helhet.

Personlige behov

Dekking av hva som blir betegnet personlige behov, er den hovedaktivitetstypen det går mest tid til. Slike behov omfatter foruten søvn og hvile, også måltider og personlig pleie - grunnleggende fysiologiske behov som man uten i ekstraordinære situasjoner daglig må få dekket.

Omlag 10 timer av hvert døgn brukes til personlige behov. Forskjellen mellom gifte foreldre (10,0 timer) og hele befolkningen (10,2 timer) er ikke stor, men den er utsagnskraftig. Verdien for aleneforeldre, 10,1 timer pr. døgn, kan vi ikke påstå forskjellig fra noen av de to andre. Vi kan imidlertid slå fast at i gjennomsnitt bruker ikke aleneforeldre mindre tid til å dekke sine personlige behov enn den øvrige befolkningen.

Inntektsgivende arbeid mv.

Denne hovedgruppen av aktiviteter omfatter alle former for lønnet arbeid og næringsvirksomhet samt aktiviteter i tilknytning til ren utøvelse av arbeid: Arbeidsreiser, måltider på arbeidsplassen o.l.

I gjennomsnitt bruker hver nordmann i alderen 16-74 år 3,5 timer av hver dag til inntektsgivende arbeid og arbeidsreiser. Gifte foreldre og aleneforeldre faller på hver sin side av dette gjennomsnittet, idet gifte foreldre bruker 3,8 timer av hvert døgn mot 3,1 timer for aleneforeldre. Dette er i samsvar med resultatene om yrkesaktivitet i avsnitt 4.1.3, der vi så at så godt som alle gifte fedre var yrkesaktive på heltid. At alenemødre har høyere yrkesprosent enn gifte mødre oppveier ikke dette.

Husholdsarbeid

På den annen side bruker aleneforeldrene en større del av døgnet til husholdsarbeid, i alt 5,2 timer mot 4,6 timer for gifte foreldre og 3,7 timer for befolkningen som helhet. Dette er arbeidsoppgaver som utføres på ulønnet basis for egen husholdning: Matlaging, stell og vedlikehold av hus og hjem, videre omsorgsarbeid for barn, eldre og syke, foruten innkjøp av varer.

Gjennomsnittstallene for hele befolkningen bygger også på tidsbruken i barnefamiliene. Dette betyr at den øvrige befolkningen bruker mindre enn 3,7 timer pr. dag til husholdsarbeid. Forskjellen til barnefamiliene er markert. Det å ha forsørgeransvar for barn medfører altså at det må brukes betydelig mer tid til husholdsarbeid enn blant dem som ikke har slikt ansvar. Aleneforeldre bruker ytterligere mer tid i gjennomsnitt enn gifte foreldre. Differansen på 0,6 timer er tilstrekkelig stor til å hevde at verdiene i de to gruppene er forskjellige.

Disse tallene gjelder for individuelt bruk av tid. Samlet pr. familie bruker imidlertid gifte foreldre $4,6 \text{ timer} \times 2 = 9,2 \text{ timer}$ pr. dag til husholdsarbeid, mot 5,2 timer pr. dag i aleneforeldrefamiliene. Det er vanskelig å vurdere om denne forskjellen er stor eller liten. Jo flere medlemmer det er i en husholdning, jo mer husholdsarbeid må rimeligvis utføres. Men målt i timeverk pr. husholdningsmedlem har "stordrift" visse fordeler.

På den annen side er det blant gifte foreldre forholdsvis flere familier med barn under 3 år, hvilket kan bety at behovet for omsorgsarbeid pr. barn er større i denne foreldregruppen.

Vi skal imidlertid ikke se bort fra at differansen mellom samlet mengde husholdsarbeid som utføres i de to familietypene til en viss grad kan skyldes at mange aleneforeldre er nødt til å rasjonalisere husholdsarbeidet.

Utdanning

Aktiviteter i forbindelse med utdanning er den tredje av hovedaktivitetsgruppene som omfatter en form for arbeid. Aleneforeldre bruker 0,3 timer pr. dag til utdanning, gifte foreldre 0,1 timer, mens gjennomsnittet i befolkningen er 0,5 timer.

I motsetning til husholdsarbeid, som i det minste noen i husholdningen må utføre daglig, er utdanning en form for aktivitet som noen utfører en del av mens flertallet ikke utfører noe. Forskjeller mellom grupper i tid brukt til utdanning avspeiler i hovedsak at ulike andeler er i en utdanningssituasjon. Det er rimelig at befolkningen som helhet, som inkluderer ungdomskullene fra 16 år, har en større andel i utdanning enn foreldregruppene. Vi har imidlertid vist i avsnitt 4.1.1

at forholdsvis flere aleneforeldre er under utdanning enn gifte foreldre. Dette er helt i samsvar med at de også i gjennomsnitt bruker mer tid pr. dag til utdanningsaktiviteter enn gifte foreldre.

Samlet arbeidstid

Samlet daglig arbeidstid finner vi ved å summere tiden som brukes til de tre ulike formene for arbeid. Tilsammen arbeider aleneforeldre 8,6 timer pr. døgn, mens gifte foreldre har en samlet arbeidstid på 8,5 timer. Arbeidsbelastningen for de to gruppene av foreldre er således nokså lik, men den er klart høyere enn gjennomsnittet for befolkningen, som er 7,7 timer.

Arbeidsinnsatsen disponeres derimot på ulik måte i de to gruppene av foreldre med hensyn til hvor mye tid de bruker til lønnet versus ulønnet arbeid. Dette er hva vi kan lese ut av tallene, men det er en betraktning som gjelder individer. For mange arbeidsoppgaver er husholdningen en riktigere ramme å resonnerer innenfor enn enkeltpersonen. I familier med to foreldre vet vi at fedrene nesten uten unntak har lønnet arbeid, mens et mindretall av mødrene har det (avsnitt 4.1.2). Gjennomsnittstallene for hvor mye tid hver gift forelder bruker til ulike former for arbeid kan vi tolke som uttrykk for hvordan toforeldrefamilien samlet disponerer sin arbeidsinnsats. Arbeidsinntekten pr. voksen person blir således høyere i en familie med to foreldre enn i den med én. I praksis blir forskjellen enda større som følge av at menn har høyere forventet timelønn enn kvinner. Nå har familier med gifte foreldre gjennomgående noe flere barn pr. familie enn aleneforeldrefamiliene, men dette forholdet er ikke nok til å jevne ut ulikhetene mellom de to familietyper.

Fritid

Den tiden som gjenstår når personlige behov er dekket og når nødvendig og/eller forpliktet arbeid er utført, regner vi som fritid. Aleneforeldres daglige fritid er i snitt 5,3 timer, mot 5,5 timer for gifte foreldre. Forskjellen på 0,2 timer er ikke stor nok til å være utsagnskraftig. Derimot kan vi konstatere at foreldre i barnefamilier har mindre fritid enn gjennomsnittet for alle nordmenn, som er 6,0 timer pr. dag.

I grove trekk bruker altså aleneforeldre tiden sin på samme måte som gifte foreldre med barn under 16 år. De bruker mer tid til arbeid og har mindre fritid enn den øvrige befolkningen. Men aleneforeldre utfører mindre lønnet arbeid og bruker mer tid til husholdsarbeid enn hva gifte foreldre gjør.

Hittil har vi sett på gjennomsnittstall som gjelder store grupper av mennesker, hovedgrupper av aktiviteter og alle dager. Vi skal utfylle dette bildet ved å se på variasjon i tidsbruk etter noen sentrale kjennemerker.

Variasjoner i bruk av tid til forskjellige hovedaktiviteter

Kjønn

Tabell 6.2 viser hvordan fedres og mødres bruk av tid fordeler seg på hovedaktiviteter, og tilsvarende fordeling for menn og kvinner generelt.

De store forskjellene mellom kjønnene i bruk av tid finner vi i hvordan arbeidsinnsatsen disponeres. Variasjonene i tid brukt til personlige behov og i fritid er små i sammenlikning, såvel i de to hovedgruppene av foreldre som generelt i befolkningen.

Da undersøkelsen ble foretatt, var den samlede gjennomsnittlige arbeidstid pr. dag omlag den samme for menn og kvinner. Menn brukte nesten dobbelt så lang tid til inntektsgivende arbeid og arbeidsreiser som til husholdsarbeid (4,7 mot 2,4 timer). For kvinner var forholdet omvendt. De brukte dobbelt så lang tid til husholdsarbeid. Vi beskriver denne situasjonen med å si at det eksisterer et "mannlig" og et "kvinnelig" tidsbruksmønster.

Tidsbruken blant foreldre med barn under 16 år er en del av grunnlaget for de observerte mønstrene for hele befolkningen. Vi har allerede pekt på at deres samlede arbeidstid er lenger. Tabell 6.2 viser at dette gjelder både mødre og fedre i begge gruppene av foreldre.

Tabell 6.2. Aleneforeldre, gifte foreldre og alle personer 16-74 år i grupper for kjønn. Døgnet etter tid nyttet til forskjellige hovedaktiviteter. Gjennomsnitt for alle dager. Timer

	I alt	Inntekts- givende arbeid mv.	Hus- holds- arbeid	Utdan- ning	Person- lige behov	Fri- tid	Annet/ uopp- gitt	Tallet på observa- sjoner
ALLE ALENEFORELDRE	24,0	3,1	5,2	0,3	10,1	5,3	0,1	902
Alenefedre	24,0	5,0	3,6	0,4	9,9	5,0	0,1	102
Alenemødre	24,0	2,9	5,4	0,3	10,1	5,3	0,1	800
ALLE GIFTE FORELDRE	24,0	3,8	4,6	0,1	10,0	5,5	0,1	2 361
Gifte fedre	24,0	5,8	2,8	0,1	9,8	5,5	0,1	1 122
Gifte mødre	24,0	2,1	6,1	0,1	10,2	5,5	0,1	1 239
ALLE PERSONER 16-74 AR	24,0	3,5	3,7	0,5	10,2	6,0	0,1	6 600
Menn	24,0	4,7	2,4	0,5	10,2	6,1	0,1	3 169
Kvinner	24,0	2,4	4,8	0,5	10,3	5,9	0,1	3 431

Gifte fedre bruker mer tid både til inntektsgivende arbeid og til husarbeid enn menn generelt, henholdsvis 1,1 og 0,4 timer mer. Gifte mødre bruker mye mer tid til husholdsarbeid (1,3 timer) og mindre tid til lønnet arbeid (0,3 timer) enn gjennomsnittet for kvinner.

Tallene er basert på data om enkeltpersoners tidsbruk, og vi kan derfor ikke beregne hvor stor del av familiene som disponerer den samlede arbeidsinnsatsen på ulike måter. Det er imidlertid helt klart at de observerte gjennomsnittene må bygge på at et stort antall familier med barn deler lønnet og ulønnet arbeid mellom kjønnene på samme vis, nemlig ved at fedrene har lønnet arbeid utenfor hjemmet og mødrene står for ulønnet husholdsarbeid. I toforeldrefamilier er kontrasten mellom de to kjønns tidsbruksmønstre særlig tydelig.

Hvor plasserer så aleneforeldre seg i dette bildet? Både alenefedre og alenemødre bruker tiden sin på en måte som i hovedtrekk likner på mønsteret for det kjønn de tilhører. Begge grupper bruker mer tid til de to hovedtypene av arbeid, og de har betydelig mindre fritid enn gjennomsnittet for alle personer av det respektive kjønn i befolkningen. Den differansen i tid brukt til lønnet arbeid/arbeidsreiser som vi observerer mellom alenefedre og menn generelt på 0,3 timer pr. dag er imidlertid ikke utsagnskraftig.

Når vi sammenligner med gifte foreldre, blir hovedinntrykket tilsvarende: Alenemødre likner på gifte mødre, mens alenefedres bruk av tid likner på gifte fedres. For aleneforeldre er imidlertid tidsbruken forskjøvet i atypisk retning for hvert kjønn i forhold til gifte foreldre. Alenemødre forskyver noe av arbeidsinnsatsen fra husholdsarbeid til inntektsgivende arbeid. Alenefedre forskyver innsatsen motsatt vei - fra lønnet arbeid til husholdsarbeid. For begge kjønn dreier det seg om observert økning eller reduksjon på 0,7 - 0,8 timer pr. dag i gjennomsnittlig tid for hver arbeidstype i forhold til gifte foreldre av samme kjønn. På grunn av at tallene for alenefedre har mye større usikkerhet enn tallene for de andre gruppene, kan vi med rimelig grad av sikkerhet slutte at alenemødres tidsbruk er forskjellig fra gifte mødres, men vi kan ikke dra tilsvarende slutning om forholdet mellom fedrenes bruk av tid.

Eneforsørgersituasjonen virker altså utjevne på forskjellene i hvordan fedre og mødre med barn under 16 år disponerer arbeidsinnsatsen, men utjevningen er ikke mer omfattende enn at alenefedre har et markert mannlige tidsbruksmønster og alenemødre et tilsvarende kvinnelig. Det må understrekes at beskrivelsen gjelder enkle gjennomsnittsverdier for bruken av tid. Vi har ikke her tatt hensyn til at alenefedre har høyere gjennomsnittsalder enn alenemødre, at barna deres gjennomgående er eldre med reduserte krav til omsorgsarbeid o.l.

Dag_i_uken

Tabell 6.3. Aleneforeldre. Døgnet etter tid nyttet til forskjellige hovedaktiviteter. Gjennomsnitt for forskjellige ukedager. Timer

	I alt	Inntekts- givende arbeid mv.	Hus- holds- arbeid	Utdan- ning	Person- lige behov	Fri- tid	Annet/ uopp- gitt	Tallet på observa- sjoner
ALLE DAGER	24,0	3,1	5,2	0,3	10,1	5,3	0,1	902
Mandager til torsdager	24,0	4,2	5,2	0,5	9,7	4,4	0,1	505
Fredager	24,0	3,4	5,5	0,3	9,8	5,0	0,0	139
Lørdager	24,0	0,9	5,4	0,1	10,6	6,9	0,1	133
Søndager	24,0	0,7	4,5	0,1	11,4	7,2	0,1	125

Hittil har vi bare sett på gjennomsnittsverdier for bruk av tid som gjelder for alle dager. I det virkelige liv veksler vi mellom hverdager og helg, mellom arbeidsdager og hviledager. I en husholdning, spesielt en med barn, utblir ikke alle arbeidsoppgaver om kalenderen viser søndag. I tabell 6.3 ser vi at aleneforeldre bruker omlag like lang tid til husholdsarbeid uansett ukedag, dog med en viss reduksjon på søndager. Selv på søndager bruker de mer tid til slike arbeidsoppgaver enn hva gjennomsnittsnormannen gjør på en tilfeldig dag (4,5 mot 3,7 timer). Inntektsgivende arbeid utføres i ukens fem første dager. Samlet tid som går med til arbeid når opp i 9,9 timer i gjennomsnitt for mandager til torsdager og 9,2 timer på fredager. På lørdager og spesielt på søndager brukes mer tid til personlige behov. Som vi senere skal se (avsnitt 6.4) skyldes dette at man sover lengre om natten. Størst økning er det imidlertid i fritiden - på søndager har aleneforeldre 2,8 timer mer fritid enn på mandager til torsdager.

Andre kjennemerker

Tabell 6.4 viser hvordan tiden brukes på hovedaktivitetstyper i en rekke undergrupper av aleneforeldre etter vanlige kjennemerker. Vi ser at gjennomsnittsverdiene varierer noe mellom grupper, men annet er ikke å vente når så mange fordelinger presenteres på en gang. Vi synes heller at likhetene i gjennomsnittlig brukt tid på flere punkter er mer framtrepende enn forskjellene.

For det første gjelder dette tid brukt til personlige behov. I alle undergrupper ligger gjennomsnittet i nærheten av 10 timer. Den eneste variasjonen av betydning går ut på at foreldre med kort ukentlig arbeidstid og ikke-yrkesaktiv bruker 0,7 - 1,0 timer mer enn de øvrige.

Det andre punktet gjelder fritid pr. dag. Hjemneværende (der nesten alle under 25 år er inkludert) har ca. en time mer enn andre grupper. Forøvrig varierer gjennomsnittlig fritid mellom 4,9 og 5,3 timer pr. dag - verdien på 5,7 timer for separerte er vi tilbøyelig til å tolke som en tilfeldighet.

Litt uventet er det å finne at også de av aleneforeldrene som er yrkesaktive på heltid har en daglig fritid på 5,0 timer. Fritiden varierer i det hele tatt lite med omfanget av inntektsgivende arbeid for de foreldrene som til vanlig har slikt arbeid. På gruppenivå varierer likeledes gjennomsnittlig fritid lite med kjennemerker som forelderens alder og alder på yngste barn.

Forskjellene i tidsbruksmønstre mellom undergrupper i tabell 6.4 kan vi oppsummere på samme måte som vi kunne gjøre for forskjellen mellom alenefedre og alenemødre. Forskjellene består i hvor mye tid som brukes til hver av de tre hovedformene for arbeid. Fordelingen i bruk av tid mellom områdene personlige behov, arbeid og fritid er i grove trekk den samme i undergruppene, i alle fall så lenge vi opererer med gjennomsnittstall for alle dager. Tidsbruken er som regel ulik på hverdager og i helger, men avstanden mellom hverdagsmønstre og helgemønstre kan variere. Heltids yrkesaktive vil sannsynligvis ha større variasjon i tidsbruken mellom hverdager og helgedager enn de som ikke er yrkesaktive.

Det er ikke utelukket at en ved nøyere gransking av slike variasjoner, og ved å studere virkningen av flere kjennemerker samtidig, vil kunne avdekke mer kompliserte strukturer og sammenhenger i datamaterialet.

Tabell 6.4. Aleneforeldre i grupper for ekteskapelig status/alder/ynge barns alder/yrkesaktivitet. Døgnet etter tid nyttet til forskjellige hovedaktiviteter. Gjennomsnitt for alle dager. Timer

	I alt	Inntekts- givende arbeid mv.	Hus- holds- arbeid	Utdan- ning	Person- lige behov	Fri- tid	Annet/ uopp- gitt	Tallet på observa- sjoner
ALLE ALENEFORELDRE	24,0	3,1	5,2	0,3	10,1	5,3	0,1	902
<u>Ekteskapelig status</u>								
Ugifte	24,0	3,1	5,5	0,2	9,9	5,3	0,1	199
Enker/enkemenn	24,0	3,1	5,3	0,1	10,3	5,2	0,0	149
Separerte	24,0	3,1	4,9	0,3	9,9	5,7	0,0	106
Skilte	24,0	3,2	5,0	0,5	10,1	5,1	0,1	448
<u>Alder</u>								
-24 år	24,0	0,7	6,2	0,3	10,3	6,3	0,2	56
25-34 "	24,0	3,1	5,2	0,4	10,0	5,2	0,1	351
35-44 "	24,0	3,6	4,9	0,3	10,0	5,1	0,0	332
45- "	24,0	3,2	5,3	0,2	10,1	5,2	0,1	163
<u>Yngste barns alder</u>								
0- 2 år	24,0	0,7	7,1	0,5	10,3	5,3	0,1	54
3- 6 "	24,0	2,6	5,6	0,5	10,0	5,3	0,1	237
7-10 "	24,0	3,2	5,1	0,3	10,1	5,2	0,1	276
11-15 "	24,0	3,9	4,6	0,2	10,1	5,3	0,0	335
<u>Yrkesaktivitet</u>								
Arbeider 31 timer eller mer pr. uke	24,0	4,8	4,2	0,1	9,7	5,0	0,0	421
Arbeider 20-30 timer pr. uke	24,0	3,7	5,3	0,1	10,0	4,9	0,1	152
Arbeider 1-19 timer pr. uke	24,0	2,2	5,4	0,3	10,7	5,3	0,0	62
Er under utdanning	24,0	0,5	5,6	2,8	9,9	5,2	0,1	74
Er ikke yrkesaktiv/ikke under utdanning	24,0	0,0	6,9	0,1	10,7	6,1	0,1	179

6.3. Tid brukt til arbeid

6.3.1. Inntektsgivende arbeid og arbeidsreiser

Hvor mye tid som går med til aktiviteter i samband med inntektsgivende arbeid, har vi allerede sett på i avsnitt 6.2. I begge foreldregupper brukte fedre mer tid til denne hovedaktivitetstypen enn mødre. Men vi så også at aleneforeldre havnet i posisjoner mellom gifte fedre og gifte mødre.

At kvinner i gjennomsnitt utfører færre timer lønnet arbeid pr. døgn, henger naturligvis sammen med at relativt færre kvinner er yrkesaktive mens barna er mindreårige, og at en stor andel av yrkesaktive mødre har deltidsarbeid. Dette er grundig behandlet i avsnitt 4.1.3.

I avsnitt 6.2 presenterte vi tall for hvor mye tid som tilsammen ble brukt til inntektsgivende arbeid og til arbeidsreiser. Som regel får man lønn for den tiden man utfører arbeid, i alle fall når det er tale om et ansettelsesforhold og det finnes avtale om arbeidstiden. Den tiden det tar å forflytte seg fra hjem til arbeidssted og tilbake får man ingen lønn for.

Tabell 6.5a og b viser hvordan fordelingen av tiden er mellom arbeidsreiser og netto arbeidsutøvelse. At kvinner bruker mindre tid pr. døgn til arbeidsreiser, betyr ikke at de har kortere vei eller raskere transport til arbeidsstedet, men henger sammen med at andelen som arbeider utenfor hjemmet og som faktisk reiser, er lavere enn blant menn.

Mer interessant enn de absolutte tallene for anvendt tid er hvor stor del arbeidsreisene utgjør av den samlede tiden til denne hovedaktivitetstypen. Å ha lang arbeidsreise trenger ikke bare

Tabell 6.5a. Aleneforeldre og gifte foreldre i grupper for kjønn. Tid nyttet til inntektsgivende arbeid og til arbeidsreiser. Gjennomsnitt for alle dager

	I alt	Inntekts- givende arbeid		Arbeids- reiser	Andel av samlet tid brukt til arbeidsreiser	Tallet på observa- sjoner
		Timer	Prosent			
ALLE ALENEFORELDRE	3,1	2,8	0,3		9,6	902
Alenefedre	5,0	4,6	0,4		7,9	102
Alenemødre	2,9	2,6	0,3		9,9	800
ALLE GIFTE FORELDRE	3,8	3,5	0,3		8,7	2 361
Gifte fedre	5,8	5,3	0,5		8,6	1 122
Gifte mødre	2,1	1,9	0,2		8,8	1 239

Tabell 6.5b. Aleneforeldre i grupper for yngste barns alder/yrkesaktivitet. Tid nyttet til inntektsgivende arbeid og til arbeidsreiser. Gjennomsnitt for alle dager

	I alt	Inntekts- givende arbeid		Arbeids- reiser	Andel av samlet tid brukt til arbeidsreiser	Tallet på observa- sjoner
		Timer	Prosent			
ALLE ALENEFORELDRE	3,1	2,8	0,3		9,6	902
<u>Yngste barns alder</u>						
0- 2 år	0,7	0,6	0,0		6,2	54
3- 6 "	2,6	2,3	0,3		9,6	237
7-10 "	3,2	2,9	0,3		9,9	276
11-15 "	3,9	3,5	0,4		9,4	335
<u>Yrkesaktivitet</u>						
Arbeider 31 timer eller mer pr. uke ...	4,8	4,4	0,4		8,8	421
Arbeider 20-30 timer pr. uke	3,7	3,2	0,4		12,1	152
Arbeider 1-19 timer pr. uke	2,2	2,0	0,3		11,3	62
Er under utdanning	0,5	0,4	0,0		7,1	74
Er ikke yrkesaktiv/ikke under utdanning	0,0	0,0	0,0		-	179

bety at veien til arbeidsstedet er lang. Det kan også skyldes at man leverer og/eller henter barn i daginstitusjon eller hos privat barnepasser underveis. I tabellene har vi tatt med en kolonne som viser arbeidsreisenes andel av bruttotiden.

Vi ser at arbeidsreisene for foreldre med barn under 16 år utgjør i underkant av 10 prosent av samlet tid som går med til hovedaktivitetsgruppen. Høyest andel finner vi blant alenemødre med 9,9 prosent. Av tabell 6.5b, som bare omfatter aleneforeldre, går det fram at andelen varierer lite med alder på yngste barn. Derimot går andelen opp i 12,1 og 11,3 prosent for de to gruppene av deltids yrkesaktive aleneforeldre, mot 8,8 prosent for dem som er heltids yrkesutøvere.

Dette er ikke noe bevis for at aleneforeldre har en merbelastning i form av langvarige arbeidsreiser som følge av at de må avlevere barn før og hente dem etter arbeidstid. Omfanget av arbeidsreisene ligger for de heltids yrkesaktive på samme nivå som for gifte foreldre.

For deltidsarbeidende kan vi innvende at dersom deltiden består i kortere arbeidstid pr. dag, vil en under ellers like forhold forvente at arbeidsreisene utgjør en noe større andel av samlet tid. Består deltidsordningen av færre arbeidsdager pr. uke derimot, vil vi ikke forvente noen slik effekt i forhold til heltidsarbeidende.

Sannsynligvis er det en del aleneforeldre som sliter med å kombinere arbeidsreiser med henting og bringing av barn. Men det kan også være andre forhold som bidrar til de tallene vi observerer i tabell 6.5a og b. Som gruppe betraktet synes ikke aleneforeldre å komme spesielt dårlig ut i forhold til gifte foreldre.

6.3.2. Husholdsarbeid

Husholdsarbeid består av mange ulike oppgaver. Felles for dem er at oppgavene utføres på ulønnet basis for egen husholdning. Husholdningen danner i det hele tatt rammen for de aktivitetene denne hovedaktivitetsgruppen omfatter. Medlemmene har felles kost, felles bolig og de står i prinsippet fritt til å organisere arbeidet seg i mellom. En annen sak er at organiseringen tradisjonelt har skjedd ved at kvinnene har utført størsteparten av oppgavene.

Husholdsarbeid omfatter oppgaver som vanligvis anses som "nødvendige". Graden av nødvendighet vil imidlertid variere med sammensetningen av husholdningen, av standarder for kosthold og renhold som en selv eller omgivelsene har. Arbeidssparende redskaper og maskiner reduserer slit og minsker behovet for tid, men medfører utgifter til anskaffelse. I prinsippet kan forsåvidt alt husholdsarbeid erstattes med kjøpte varer og tjenester. Dette skjer dog i svært varierende grad for ulike oppgaver. I dag er det vanlig å kjøpe klær og skotøy ferdig til bruk. Mange reduserer tiden som går med til matlaging ved å søke til det store utvalget av ferdigmat. Derimot er det ikke vanlig, om enn mulig, å ansette egen pleier for stell og tilsyn av barn f.eks.

Det er vanskelig å vurdere om slike valg påvirker den tiden som ulike grupper av foreldre bruker, på forskjellig måte.

I det følgende skal vi kun presentere enkle gjennomsnitt for den tid som går med til husholdsaktiviteter. Variasjoner i husholdningenes behov for omsorgsarbeid skal vi ikke belyse på annen måte enn ved å gi fordelinger i grupper for vanlige bakgrunnskjennermerker.

Aleneforeldre er også alene som voksne om ansvaret for husholdsarbeidet i sine husholdninger. Vi skal ikke se bort fra at i hvert fall de som har litt eldre barn, får hjelp av disse til ulike arbeidsoppgaver i huset. Generelt i vårt samfunn bidrar barn til husholdsarbeidet i mindre grad enn deres ferdigheter og kapasitet tillater. Om aleneforeldres barn hjelper sine foreldre i større grad enn barn som bor sammen med begge foreldre, har vi ikke kjørt ut tall for.

Tidsnyttingsundersøkelsen 1980-81 viser at kvinner i gjennomsnitt utførte dobbelt så mye husholdsarbeid som menn, 4,8 mot 2,4 timer pr. døgn. Dette er kvinnenenes doméne først og fremst.

Småbarnsforeldre bruker mye tid til husholdsarbeid sammenliknet med andre grupper i befolkningen. I avsnitt 6.2 så vi at både fedre og mødre med barn under 16 år bruker mer tid til dette formålet enn gjennomsnittet for sitt kjønn, med størst differanse for mødrenes del. Alenefedre bruker igjen mer tid enn hva gifte fedre gjør, mens alenemødres gjennomsnitt ligger under gifte mødre.

Tradisjonelt er det ikke bare forskjeller mellom kjønnene i omfanget av husholdsarbeid, men også i innholdet av oppgavene. Kvinner utfører daglige sysler - matlaging, oppvask, innkjøp, etc., samt barnestell i småbarnsfamilier. Menn tar seg av mer sjeldne aktiviteter, vedlikeholdsarbeid o.a.

Tabell 6.6. Aleneforeldre og gifte foreldre i grupper for kjønn. Tid nyttet til ulike former for husholdsarbeid. Gjennomsnitt for alle dager. Timer

	I alt	Husholdsarbeid	Vedlikeholdsarbeid	Omsorgsarbeid	Kjøp av varer og tjenester	Annet husholdsarbeid	Reiser i forbindelse med husholdsarbeid	Tallet på observasjoner
ALLE ALENEFORELDRE	5,2	2,7	0,2	1,5	0,5	0,1	0,2	902
Alenefedre	3,6	1,7	0,4	0,8	0,4	0,1	0,1	102
Alenemødre	5,4	2,8	0,2	1,6	0,5	0,1	0,2	800
ALLE GIFTE FORELDRE	4,6	2,2	0,4	1,2	0,4	0,1	0,2	2 361
Gifte fedre	2,8	0,7	0,7	0,8	0,3	0,2	0,1	1 122
Gifte mødre	6,1	3,5	0,2	1,6	0,5	0,1	0,2	1 239

Tabell 6.6 viser hvor mye tid aleneforeldre og gifte foreldre bruker til ulike typer husholdsarbeid. Den viser tydelig at fordelingen av oppgaver som vi pekte på, er tilstede mellom kjønnene i toforeldrefamiliene. Men den viser også at en parallell deling er til stede mellom aleneforeldre i hvordan tidsbruken fordeler seg på ulike gjøremål.

Med hensyn til husarbeid er gapet mellom kjønnene blant aleneforeldre mye mindre enn blant gifte foreldre. Fremdeles er det likefullt en differanse på 1,1 timer pr. døgn. Alenefedre bruker mer tid på vedlikeholdsarbeid og mindre på omsorgsarbeid og varekjøp enn alenemødre. Strengt tatt er forskjellene for små til å være signifikante, men observasjonene er likevel av interesse som deler av et helhetsbilde.

Vi legger spesielt merke til tallene for tid brukt til omsorgsarbeid. Alenefedre bruker like lang tid som gifte fedre, alenemødre like lang tid som gifte mødre og dobbelt så mye som fedre. At tallene (etter avrundning) blir helt like innen hver foreldregruppe må vi betrakte som en tilfeldighet. Det vesentlige ved de observerte tallene er mønsteret i bruk av tid på de ulike typene husholdsarbeid. Her må vi kunne konstatere at aleneforeldres tidsbruk avspeiler de kjønnsbestemte mønstre som vi finner i samfunnet forøvrig.

Tabell 6.7. Aleneforeldre. Tid nyttet til ulike former for husholdsarbeid. Gjennomsnitt for forskjellige ukedager. Timer

	I alt	Hus- ar- beid	Ved- like- holds- ar- beid	Om- sorgs- ar- beid	Kjøp av varer og tje- nester	Annet hus- holds- arbeid	Reiser i for- bindelse med hus- holds- arbeid	Tallet på observa- sjoner
ALLE DAGER	5,2	2,7	0,2	1,5	0,5	0,1	0,2	902
Mandager til torsdager	5,2	2,7	0,2	1,5	0,5	0,1	0,2	505
Fredager	5,5	2,8	0,2	1,5	0,7	0,1	0,3	139
Lørdager	5,4	2,7	0,2	1,4	0,6	0,2	0,2	133
Søndager	4,5	2,6	0,2	1,4	0,0	0,2	0,0	125

Det blir brukt omlag like mye tid til husholdsarbeid på alle ukens dager, bortsett fra søndagene. Reduksjonen på denne dagen tilsvarende den tiden man ellers bruker på å foreta handleturer. Tidsbruken på de øvrige aktivitetstypene som det skiller mellom i tabell 6.7, er så å si konstant for alle dager i uken.

Vi ser av tabell 6.8 at variasjoner i tid brukt til omsorgsarbeid og til husarbeid ligger bak forskjeller i tid brukt til husholdsarbeid mellom grupper av aleneforeldre. Mengden av omsorgsarbeid henger sammen med alderen på barna. Vi ser at gjennomsnittlig tid avtar med økende alder på yngste barn, fra 3,2 timer blant de med barn 0-2 år ned til 0,8 timer når yngste barn er 11-15 år.

Ellers går det fram at tid brukt til husarbeid varierer med omfanget av inntektsgivende arbeid. Det er hovedsakelig til slike aktiviteter utearbeidende bruker mindre tid. Om det da er slik at man har inntektsgivende arbeid fordi man kan utføre husarbeidsoppgavene på kortere tid eller om man reduserer mengden av husarbeid fordi man har inntektsgivende arbeid, skal være usagt i denne omgang.

Tabell 6.8. Aleneforeldre i grupper for ekteskapelig status/alder/ynge barns alder/yrkesaktivitet. Tid nyttet til ulike former for husholdsarbeid. Gjennomsnitt for alle dager. Timer

	I alt	Hus- ar- beid	Ved- like- holds- ar- beid	Om- sorgs- ar- beid	Kjøp av varer og tje- nester	Annet hus- holds- arbeid	Reiser i for- bindelse med hus- holds- arbeid	Tallet på obser- vasjoner
ALLE ALENEFORELDRE	5,2	2,7	0,2	1,5	0,5	0,1	0,2	902
<u>Ekteskapelig status</u>								
Ugifte	5,5	2,7	0,1	2,0	0,4	0,1	0,1	199
Enker/enkemenn	5,3	3,0	0,3	1,1	0,5	0,1	0,2	149
Separerte	4,9	2,5	0,1	1,6	0,4	0,1	0,2	106
Skilte	5,0	2,7	0,2	1,4	0,5	0,1	0,2	448
<u>Alder</u>								
-24 år	6,2	2,6	0,1	2,6	0,5	0,2	0,3	56
25-34 "	5,2	2,5	0,1	1,8	0,5	0,1	0,2	351
35-44 "	4,9	2,6	0,2	1,3	0,5	0,1	0,2	332
45- "	5,3	3,2	0,3	0,9	0,5	0,1	0,2	163
<u>Yngste barns alder</u>								
0- 2 år	7,1	2,9	0,1	3,2	0,5	0,2	0,2	54
3- 6 "	5,6	2,5	0,2	2,3	0,5	0,1	0,2	237
7-10 "	5,1	2,8	0,1	1,4	0,5	0,1	0,2	276
11-15 "	4,6	2,7	0,3	0,8	0,5	0,1	0,2	335
<u>Yrkesaktivitet</u>								
Arbeider 31 timer eller mer pr. uke	4,2	2,2	0,2	1,1	0,4	0,1	0,1	421
Arbeider 20-30 timer pr. uke	5,3	2,7	0,3	1,6	0,5	0,1	0,2	152
Arbeider 1-19 timer pr. uke	5,4	3,1	0,2	1,4	0,6	0,0	0,2	62
Er under utdanning	5,6	2,7	0,1	2,0	0,6	0,1	0,2	74
Er ikke yrkesaktiv/ikke under utdanning	6,9	3,6	0,2	2,1	0,5	0,1	0,3	179

Spredning i bruk av tid til husarbeid

Til nå har vi benyttet én type mål for bruk av tid til ulike aktiviteter, nemlig hvor mye tid hver person i den aktuelle gruppen har brukt i gjennomsnitt. All informasjon om gruppens tidsbruk komprimeres i ett eneste tall.

Ved siden av å kjenne gjennomsnittet er det også nyttig å vite noe om hvordan spredningen i tidsbruken er innen en gruppe. Er det mange som bruker spesielt lite/mye tid til en aktivitet? Er observasjonene stort sett konsentrert i et begrenset intervall omkring gjennomsnittsverdien, eller er de jevnt fordelt over et stort intervall? Svar på slike spørsmål gir utfyllende informasjon til enkle gjennomsnitt. Spredningen kan selvsagt variere fra en gruppe til en annen.

Vi skal se på to tabeller som viser spredningen i tid brukt til husholdsarbeid. Hverdager og helg tas hver for seg.

Tabell 6.9. Aleneforeldre i grupper for kjønn/yrkesaktivitet, etter tid nyttet til husholdsarbeid. Gjennomsnitt for mandager til fredager. Prosent

	I alt	Tid nyttet til husholdsarbeid. Timer pr. dag					Tallet på obser- vasjoner
		-1	2-3	4-6	7-9	10-	
ALLE ALENEFORELDRE	100	5	25	39	23	9	644
Alenefedre	100	13	44	36	6	1	72
Alenemødre	100	4	22	40	25	9	572
<u>YRKESAKTIVITET</u>							
Arbeider 31 timer eller mer pr. uke	100	7	38	41	10	3	301
Arbeider 20-30 timer pr. uke	100	3	18	52	20	7	113
Arbeider 1-19 timer pr. uke	100	7	16	35	30	12	43
Er under utdanning	100	4	16	41	29	11	56
Er ikke yrkesaktiv/ikke under utdanning	100	1	6	23	49	21	122

Tabell 6.10. Aleneforeldre og gifte foreldre i grupper for kjønn, etter tid nyttet til husholdsarbeid. Gjennomsnitt for lørdager og søndager. Prosent

	I alt	Tid nyttet til husholdsarbeid. Timer pr. dag						Tallet på observasjoner
		0	-1	2-3	4-6	7-9	10-	
ALLE ALENEFORELDRE	100	2	7	21	44	20	7	258
Alenefedre	100	-	10	20	60	7	3	30
Alenemødre	100	2	6	21	42	22	7	228
ALLE GIFTE FORELDRE	100	4	10	25	37	19	6	662
Gifte fedre	100	8	16	32	30	10	4	324
Gifte mødre	100	-	4	18	44	27	7	338

Tabellene 6.9 og 6.10 gir oss belegg for å hevde at aleneforeldre må bruke noe tid til husholdsarbeid så godt som hver eneste dag.

Både i gruppene for kjønn og for yrkesaktivitet er det en betydelig variasjonsbredde i observasjonene, men vi finner at alle fordelingene er "entoppet". Det vil si at brorparten av observasjonene er konsentrert i intervallene omkring gjennomsnittet, mens det er "tynne haler" til begge sider. Det var med andre ord få ekstreme verdier i noen retning. Få utførte svært lite eller svært mye husholdsarbeid de dagene de førte dagbok.

Ved sammenlikning av hverdag og helg ser vi at fordelingene for alenemødre er svært like i de to tabellene. Fordelingen for alenefedre er derimot forskjøvet noe mot høye verdier på lørdager og søndager. Dette kan indikere at alenefedre gjør noe mer husarbeid i helgene enn alenemødre.

For lørdager og søndager har vi tatt med fordelinger for gifte foreldre. Fordelingene for mødrene avviker ikke stort fra hverandre, mens flere gifte fedre enn alenefedre bruker lite tid til husholdsarbeid i helgen.

6.3.3. Omfang og disponering av samlet arbeidsinnsats

I avsnitt 6.2 presenterte vi gjennomsnittstall for samlet arbeidsinnsats i hver av gruppene aleneforeldre og gifte foreldre samt for hele befolkningen. Aleneforeldre og gifte foreldre hadde en samlet daglig arbeidsbelastning på 8,6 og 8,5 timer, hvilket var klart mer enn gjennomsnittet for befolkningen på 7,7 timer pr. dag.

Vi skal nå se nærmere på omfanget av arbeidsinnsatsen i grupper etter kjønn og yrkesaktivitet.

I begge foreldregrupper arbeider fedre i gjennomsnitt lengre tid enn mødre. Videre arbeider alenefedre mer enn gifte fedre og alenemødre mer enn gifte mødre. Alt dette gjelder når vi ser på gjennomsnittet i de respektive gruppene. Ved å kontrollere for omfanget av inntektsgivende arbeid, får vi korrigert for det forholdet at yrkesprosenten er så forskjellig for de to kjønn.

De gruppene som har ukentlig arbeidstid i lønnet arbeid på 20 timer eller mer, har alle lang samlet arbeidstid. Det gjelder både for alenefedre og alenemødre, og for såvidt også for gifte fedre og gifte mødre. For de sistnevnte ser vi imidlertid at mødrene som har lønnet arbeid i 20 timer eller mer pr. uke, har lengre gjennomsnittlig arbeidsbelastning enn gifte fedre. Dette skyldes at gifte mødre med inntektsgivende arbeid ikke reduserer tiden de bruker til husholdsarbeid vesentlig i forhold til hva fedrene bruker.

Vi legger merke til at de betingede fordelingene etter yrkesaktivitet for alenemødre viser en høy grad av likhet med de tilsvarende for gifte mødre. Utearbeidende mødre er gjennomgående dobbeltarbeidende uansett om de er alene om forsørgeransvaret eller deler det med en ektefelle.

En betydelig del av alle foreldrepar disponerer parets samlede arbeidsinnsats slik at fedrene har lønnet arbeid og mødrene utfører arbeidsoppgavene i hjemmet. Mødrenes arbeidsinnsats blir dermed lav målt i timer, og bidrar til at gjennomsnittlig arbeidstid for alle gifte mødre blir lavere enn for de øvrige gruppene i tabell 6.11.

Tabell 6.11. Aleneforeldre og gifte foreldre i grupper for kjønn og yrkesaktivitet, etter tid nyttet til ulike former for arbeid. Gjennomsnitt for alle dager. Timer

	I alt	Inntekts- givende arbeid mv.	Husholds- arbeid	Utdan- ning	Tallet på observa- sjoner
ALLE ALENEFORELDRE	8,6	3,1	5,2	0,3	902
<u>Alenefedre</u>	9,0	5,0	3,6	0,4	102
Arbeider 31 timer eller mer pr. uke	9,3	5,5	3,6	0,2	80
Annet, oppgitt	:	:	:	:	22
<u>Alenemødre</u>	8,6	2,9	5,4	0,3	800
Arbeider 31 timer eller mer pr. uke	9,2	4,7	4,4	0,1	341
Arbeider 20-30 timer pr. uke	9,0	3,5	5,4	0,1	144
Arbeider 1-19 timer pr. uke	7,9	2,3	5,5	0,1	60
Er under utdanning	8,9	0,5	5,6	2,8	72
Er ikke yrkesaktiv/ikke under utdanning	7,2	0,1	7,0	0,1	171
ALLE GIFTE FORELDRE	8,5	3,8	4,6	0,1	2 361
<u>Gifte fedre</u>	8,7	5,8	2,8	0,1	1 122
Arbeider 31 timer eller mer pr. uke	8,7	5,8	2,8	0,1	1 042
Arbeider 20-30 timer pr. uke	9,8	6,7	3,0	0,1	34
Annet, oppgitt	6,8	0,9	3,9	2,0	46
<u>Gifte mødre</u>	8,3	2,1	6,1	0,1	1 239
Arbeider 31 timer eller mer pr. uke	9,1	4,2	4,8	0,1	231
Arbeider 20-30 timer pr. uke	9,0	3,7	5,3	0,0	275
Arbeider 1-19 timer pr. uke	7,9	1,5	6,3	0,1	270
Er under utdanning	8,2	0,5	5,7	2,0	36
Er ikke yrkesaktiv/ikke under utdanning	7,5	0,1	7,3	0,1	400

Aleneforeldre er alene om ansvaret for at nødvendige arbeidsoppgaver blir utført. Enten er de dobbeltarbeidende med høy samlet arbeidsbelastning, eller de er hjemmeværende med kortere samlet arbeidstid og de følger det igjen har for økonomien deres.

Spredning i samlet arbeidsinnsats

Det er rimeligvis en god del spredning i observasjonene av samlet arbeidsinnsats pr. døgn. På hverdager var det relativt få observasjoner der samlet arbeidstid var under 7 timer (16 prosent blant aleneforeldre og 14 prosent blant gifte foreldre) eller over 14 timer (4 og 2 prosent). De resterende 80 og 84 prosent fordelte seg noenlunde jevnt på intervallene 7-9, 10-11 og 12-14 timer arbeid pr. dag. Tar vi hensyn til at en del av observasjonene med svært kort eller lang arbeidstid sannsynligvis har vært en "uvanlig" dag for den som førte dagbok, blir konklusjonen at både aleneforeldre og gifte foreldre har en normalarbeidstid på hverdager et sted i intervallet 7-14 timer.

På lørdager og søndager utføres lite inntektsgivende arbeid og dette viser seg i fordelings-tallene ved at hovedtyngden av observasjonene forskyves mot lavere verdier. Størstedelen av foreldrene må likefullt utføre en god del arbeid i helgene. I alt 65 prosent av aleneforeldrene og 60 prosent av gifte foreldre som førte dagbok på lørdag eller søndag hadde arbeidet mellom 4 og 9 timer.

Menns og kvinners arbeidsinnsats er for alle sett under ett forskjellig fordelt på hverdager og helger. En større andel fedre hadde lange arbeidsdager på hverdager. Dette henger tydelig sammen med at fedrenes yrkesprosent er så høy. Gifte mødre med lønnet arbeid mer enn 30 timer pr. uke har omtrent identisk fordeling etter samlet daglig arbeidstid som gifte fedre. Heltidsarbeidende alenemødre har den høyeste andelen av lange arbeidsdager (på hverdager): 51 prosent hadde en samlet arbeidstid på 12 timer eller mer i denne gruppen. I de totale gjennomsnittene for hvert kjønn blir imidlertid de dobbeltarbeidende mødrene oppveiet av det store antall utarbeidende fedre.

På lørdager og søndager er det blant fedrene en lavere andel med lang arbeidstid: 27 prosent av alenefedre og 29 prosent gifte fedre arbeidet 7 timer eller mer, mens tilsvarende andeler for alenemødre og gifte mødre var henholdsvis 42 og 45 prosent.

Tabell 6.12. Aleneforeldre og gifte foreldre i grupper for kjønn og yrkesaktivitet, etter samlet tid nyttet til arbeid på hverdager. Prosent

	I alt	Samlet tid nyttet til arbeid. Timer pr. dag						Tallet på obser- vasjoner
		-3	4-6	7-9	10-11	12-14	15-	
ALLE ALENEFORELDRE	100	5	11	23	27	29	4	642
Alenefedre	100	6	6	8	43	29	8	72
Arbeider 31 timer eller mer pr. uke .	100	5	3	9	41	33	9	58
Annet, uoppgitt	100	:	:	:	:	:	:	14
Alenemødre	100	5	11	25	25	29	4	570
Arbeider 31 timer eller mer pr. uke .	100	7	7	11	23	45	6	243
Arbeider 20-30 timer pr. uke	100	2	11	21	35	31	1	105
Arbeider 1-19 timer pr. uke	100	5	15	37	32	12	-	41
Er under utdanning	100	4	9	31	27	20	9	55
Er ikke yrkesaktiv/ikke under utdanning	100	6	18	51	18	7	-	120
ALLE GIFTE FORELDRE	100	4	10	26	32	26	2	1 695
Gifte fedre	100	6	5	17	35	33	4	798
Gifte mødre	100	3	14	34	29	20	1	897
Arbeider 31 timer eller mer pr. uke .	100	4	8	18	33	34	3	170
Arbeider 20-30 timer pr. uke	100	3	9	24	34	28	2	212
Arbeider 1-19 timer pr. uke	100	4	16	35	31	13	1	198
Er under utdanning	100	-	22	30	22	26	-	23
Er ikke yrkesaktiv/ikke under utdanning	100	2	19	52	21	6	-	280

Tabell 6.13. Aleneforeldre og gifte foreldre i grupper for kjønn, etter samlet tid nyttet til arbeid på lørdager og søndager. Prosent

	I alt	Samlet tid nyttet til arbeid. Timer pr. dag						Tallet på obser- vasjoner
		-3	4-6	7-9	10-11	12-14	15-	
ALLE ALENEFORELDRE	100	21	39	26	8	6	-	258
Alenefedre	100	30	43	17	7	3	-	30
Alenemødre	100	20	39	27	8	7	-	228
ALLE GIFTE FORELDRE	100	27	36	24	8	4	1	662
Gifte fedre	100	40	31	18	7	4	2	324
Gifte mødre	100	15	41	31	9	5	-	338

Relative tall for disponering av samlet arbeidsinnsats

Vi har tidligere funnet at foreldre med barn under 16 år jevnt over har lengre daglig arbeidstid enn gjennomsnittet i befolkningen. Videre har vi sett på at samlet arbeidstid varierer en del mellom grupper av foreldre. I tabellene 6.14 og 6.15 kan vi for en rekke undergrupper se den forholdsvis fordelingen av samlet arbeidstid på ulike aktivitetstyper.

Vi legger merke til at alenemødre bruker om lag like stor del av arbeidsinnsatsen til omsorgsaktiviteter som gifte mødre (18 mot 19 prosent), mens andelene som brukes til husarbeid er h.h.v. 33 og 42 prosent.

Alenefedre bruker en større del av arbeidstiden til husarbeid enn gifte fedre, men forskjellen mellom 19 og 8 prosent tilsvarer omtrent det de gifte fedre bruker mer til inntektsgivende arbeid, 60 mot 51 prosent. For øvrig er fordelingen av arbeidsinnsatsen meget lik for de to gruppene av

fedre. Kommentaren til alenemødre og gifte mødre er helt parallell bortsett fra at de enslige og de gifte bytter plass.

Igjen får vi illustrert hvordan fordelingen av den samlede arbeidsinnsatsen er betinget av kjønn, og hvordan aleneforeldre plasserer seg som en justert/moderert avspeiling av situasjonen for de to kjønn i toforeldrefamiliene.

Tabell 6.14. Aleneforeldre og gifte foreldre i grupper for kjønn, etter disponering av samlet arbeidsinnsats. Gjennomsnitt for mandager til fredager. Prosent

	I alt	Inntekts-givende arbeid	Arbeidsreiser	Husholdsarbeid					Ut-danning	Tallet på obser-vasjoner
				Hus-ar-beid	Ved-like-holds-ar-beid	Om-sorgs-ar-beid	Kjøp av varer og tjenes-ter	Annet hus-holds-ar-beid		
ALLE ALENEFORELDRE	100	33	3	31	2	17	6	3	4	902
Alenefedre	100	51	4	19	5	9	4	3	4	102
Alenemødre	100	30	3	33	2	18	6	3	4	800
ALLE GIFTE FORELDRE	100	41	4	26	5	14	5	4	1	2 361
Gifte fedre	100	60	6	8	8	9	3	4	1	1 122
Gifte mødre	100	23	2	42	3	19	6	4	2	1 239

Tabell 6.15. Aleneforeldre i grupper for ekteskapelig status/alder/ynngste barns alder/yrkesaktivitet, etter disponering av samlet arbeidsinnsats. Gjennomsnitt for mandager til fredager. Prosent

	I alt	Inntekts-givende arbeid	Arbeidsreiser	Husholdsarbeid					Ut-danning	Tallet på obser-vasjoner
				Hus-ar-beid	Ved-like-holds-ar-beid	Om-sorgs-ar-beid	Kjøp av varer og tjenes-ter	Annet hus-holds-ar-beid		
ALLE ALENEFORELDRE	100	33	3	31	2	17	6	3	4	902
<u>Ekteskapelig status</u>										
Ugifte	100	32	3	30	2	23	5	3	3	199
Enker/enkemenn	100	33	3	36	4	13	5	4	1	149
Separerte	100	34	3	30	1	19	4	4	4	106
Skilte	100	33	4	31	2	16	6	3	5	448
<u>Alder</u>										
-24 år	100	8	1	36	1	35	6	6	5	56
25-34 "	100	32	3	29	1	21	6	3	5	351
35-44 "	100	37	4	30	2	15	5	4	4	332
45- "	100	34	4	38	4	10	6	4	2	163
<u>Yngste barns alder</u>										
0- 2 år	100	8	0	35	2	38	5	5	6	54
3- 6 "	100	27	3	28	2	26	5	3	5	237
7-10 "	100	33	4	32	1	16	6	4	4	276
11-15 "	100	40	4	32	3	9	5	4	3	335
<u>Yrkesaktivitet</u>										
Arbeider 31 timer eller mer pr. uke	100	48	5	24	2	12	5	3	1	421
Arbeider 20-30 timer pr. uke	100	35	5	30	3	18	5	3	1	152
Arbeider 1-19 timer pr. uke	100	25	3	39	2	17	7	3	4	62
Er under utdanning	100	5	0	30	1	22	6	3	31	74
Er ikke yrkesaktiv/ikke under utdanning	100	1	0	52	2	30	8	6	1	179

6.4. Tid brukt til personlige behov

Til denne aktivitetsgruppen regner vi tid som går med til søvn - nattesøvn og søvn og hvile ellers, samt til måltider og personlig pleie.

Det dreier seg om behov som må ivaretas jevnlig. Det går an å redusere nattesøvnen i noen netter, men ikke som en rutinemessig ordning uten at det får negative følger. Måltider kan selvfølgelig gjøres raskt unna, men ikke sløyfes. Måltidene har dessuten ikke bare en fysiologisk funksjon. De er en samlende aktivitet der familien sitter ved samme bord og har en stund sammen.

Søvnbehovet er individuelt, men for en større gruppe vil slike variasjoner jevne seg ut. At en gruppe i gjennomsnitt bruker lite tid til nattesøvn betrakter vi som en indikasjon på at gruppen er belastet. Vi er spesielt interesserte i om noen slik tendens er til stede blant aleneforeldre.

Tabell 6.16. Aleneforeldre og gifte foreldre i grupper for kjønn. Tid nyttet til ulike former for personlige behov. Gjennomsnitt for alle dager. Timer

	I alt	Natte- søvn	Søvn og hvile ellers	Mål- tider	Andre person- lige behov	Tallet på obser- vasjoner
ALLE ALENEFORELDRE	10,1	7,8	0,3	1,2	0,7	902
Alenefedre	9,9	7,7	0,3	1,3	0,6	102
Alenemødre	10,1	7,8	0,3	1,2	0,8	800
ALLE GIFTE FORELDRE	10,0	7,8	0,2	1,3	0,7	2 361
Gifte fedre	9,8	7,6	0,2	1,2	0,7	1 122
Gifte mødre	10,2	8,0	0,2	1,3	0,7	1 239

I gjennomsnitt bruker aleneforeldre 10,1 timer pr. dag til personlige behov. Det er omtrent det samme som gifte foreldre (10,0 timer). Begge grupper har et gjennomsnitt på 7,8 timers nattesøvn hvert døgn.

Menn bruker litt mindre tid til søvn enn kvinner. Vi tror ikke det er fordi de er menn, men den bestemmende faktoren er omfanget av inntektsgivende arbeid. I tabell 6.17 ser vi at nattesøvnen er kortest på hverdager, da slikt arbeid utføres. Tabell 6.18 viser at nattesøvnen gjennomgående er kortest blant dem som har inntektsgivende arbeid på 20 timer eller mer pr. uke, eller som er under utdanning.

I tabell 6.17 kan vi se at økningen i tid brukt til personlige behov på lørdager og særlig på søndager i hovedsak skyldes at man sover mer.

Generelt må vi slå fast at som gruppe betraktet har ikke aleneforeldre noen spesiell belastning i form av lite nattesøvn eller tid til dekning av personlige behov ellers.

Tabell 6.17. Aleneforeldre. Tid nyttet til ulike former for personlige behov. Gjennomsnitt for forskjellige ukedager. Timer

	I alt	Natte- søvnen	Søvn og hvile ellers	Mål- tider	Andre person- lige behov	Tallet på obser- vasjoner
ALLE DAGER	10,1	7,8	0,3	1,2	0,7	902
Mandager til torsdager	9,7	7,6	0,2	1,2	0,7	505
Fredager	9,8	7,5	0,2	1,3	0,8	139
Lørdager	10,6	8,3	0,3	1,3	0,7	133
Søndager	11,4	8,8	0,4	1,5	0,8	125

Tabell 6.18. Aleneforeldre i grupper for ekteskapelig status/alder/ynge barns alder/yrkesaktivitet. Tid nyttet til ulike former for personlige behov. Gjennomsnitt for alle dager. Timer

	I alt	Natte- søvn	Søvn og hvile ellers	Mål- tider	Andre person- lige behov	Tallet på obser- vasjoner
ALLE ALENEFORELDRE	10,1	7,8	0,3	1,2	0,7	902
<u>Ekteskapelig status</u>						
Ugifte	9,9	7,8	0,2	1,2	0,8	199
Enker/enkemenn	10,3	7,9	0,3	1,4	0,8	149
Separerte	9,9	7,7	0,2	1,1	0,9	106
Skilte	10,1	7,8	0,3	1,3	0,7	448
<u>Alder</u>						
-24 år	10,3	8,3	0,1	1,0	0,8	56
25-34 "	10,0	7,9	0,2	1,1	0,8	351
35-44 "	10,0	7,8	0,3	1,3	0,7	332
45- "	10,1	7,6	0,3	1,5	0,7	163
<u>Yngste barns alder</u>						
0- 2 år	10,3	8,0	0,1	1,2	1,0	54
3- 6 "	10,0	7,9	0,2	1,1	0,7	237
7-10 "	10,1	7,9	0,3	1,1	0,7	276
11-15 "	10,1	7,7	0,3	1,4	0,8	335
<u>Yrkesaktivitet</u>						
Arbeider 31 timer eller mer pr. uke	9,7	7,6	0,2	1,2	0,7	421
Arbeider 20-30 timer pr. uke	10,0	7,9	0,2	1,2	0,7	152
Arbeider 1-19 timer pr. uke	10,7	8,4	0,2	1,4	0,7	62
Er under utdanning	9,9	7,8	0,2	1,0	0,9	74
Er ikke yrkesaktiv/ikke under utdanning ..	10,7	8,1	0,4	1,4	0,7	179

6.5. Fritid

Fritid er den tiden som er tilbake når arbeid er utført og personlige behov er dekket. Som vi var inne på i avsnitt 6.1.2, kan det være diffuse overganger mellom hva man regner eller oppfatter som arbeid respektive fritid. Man kan diskutere om f.eks. strikking skal regnes som en form for arbeid eller som en fritidsaktivitet. Vi regner det som fritid, og for denne og andre aktiviteter er opplysningene i dagbøkene behandlet likedan for alle grupper. Dette sikrer at sammenlikninger mellom grupper blir meningsfulle.

I det hele tatt er det et kjennetegn ved fritid i forhold til annen tid at den er uforpliktet. Man disponerer den etter eget forgødtbefinnende eller i samråd og samordning med andre.

Vi betrakter fritid som et gode og det å ha lite fritid regner vi som en indikator på belastning.

6.5.1. Omfanget av fritiden

Gjennomsnittstall for omfanget av fritid ble presentert som et ledd i gjennomgangen av tid brukt til hovedaktivitetstyper i avsnitt 6.2, tallene finnes i tabell 6.2 - 6.4.

Aleneforeldre og gifte foreldre har i gjennomsnitt klart mindre fritid pr. døgn enn befolkningen som helhet. Forskjellen mellom foreldregruppene (5,3 og 5,5 timer) er ikke utsagnskraftig. Vi kan derfor ikke si at mangel på fritid er noe særmerke ved aleneforeldres situasjon.

Når vi deler aleneforeldre i undergrupper, finner vi at gjennomsnittlig daglig fritid varierer lite fra en gruppe til en annen. Hjemneværende har noe lengre daglig fritid, mens blant dem som har lønnet arbeid, har omfanget av dette liten betydning for fritiden. Tilpasningen skjer innenfor rammen av samlet arbeidstid ved at man bruker mindre tid til husholdsarbeid.

Noe som ikke går fram av våre tabeller, er om ulike grupper fordeler fritiden ulikt mellom arbeidsdager og fridager. Et mulig mønster er at yrkesaktive har lite fritid på hverdager, mens de

tar dette igjen i helgene. Hjemmearbeidende har kanskje ikke anledning til mer fritid i helgen enn ellers i uka.

I tabell 6.19 som viser spredningen i observert fritid, skiller vi ikke mellom hverdager og helgedager. Dersom fritidsmønsteret varierte som nevnt, ville dette resultere i mer spredning i aktuelle grupper. Vi ser at den observerte spredningen er minst blant hjemneværende aleneforeldre, eller grupper som i hovedsak er hjemneværende (personer under 25 år, og personer med barn under 3 år).

Ellers er det å si at profilen på fordelingene er nokså lik fra en undergruppe til en annen. Det er vanskelig å lokalisere personer med lite fritid til noen bestemt gruppe.

Tabell 6.19. Aleneforeldre og gifte foreldre i grupper for kjønn/ekteskapelig status/alder/youngste barns alder/yrkesaktivitet, etter fritid. Prosent

	I alt	Fritid, timer pr. dag				Tallet på obser-vasjoner
		-1	2-3	4-6	7-	
ALLE ALENEFORELDRE	100	16	14	37	32	902
<u>Kjønn</u>						
Menn	100	16	18	38	28	102
Kvinner	100	16	14	37	32	800
<u>Ekteskapelig status</u>						
Ugifte	100	17	17	33	33	199
Enker/enkemenn	100	11	17	42	30	149
Separerte	100	14	12	38	36	106
Skilte	100	19	13	38	31	448
<u>Alder</u>						
-24 år	100	11	9	41	39	56
25-34 "	100	18	14	36	32	351
35-44 "	100	19	15	34	33	332
45- "	100	10	17	46	27	163
<u>Yngste barns alder</u>						
0- 2 år	100	9	11	54	26	54
3- 6 "	100	20	15	31	34	237
7-10 "	100	16	15	37	33	276
11-15 "	100	15	15	40	31	335
<u>Yrkesaktivitet</u>						
Arbeider 31 timer eller mer pr. dag	100	20	16	33	30	421
Arbeider 20-30 timer pr. dag	100	16	16	43	25	152
Arbeider 1-19 timer pr. dag	100	13	15	42	31	62
Er under utdanning	100	20	12	32	35	74
Er ikke yrkesaktiv/ikke under utdanning	100	7	11	40	42	179
ALLE GIFTE FORELDRE	100	13	12	42	33	2 361
Gifte fedre	100	16	14	39	32	1 122
Gifte mødre	100	11	11	45	33	1 239

6.5.2. Hva gjør man i fritiden?

Vi skal se på hvordan aleneforeldre bruker fritiden sin. Dette gjør vi ved for det første å beregne hvor mye tid som i gjennomsnitt brukes til ulike fritidsaktiviteter og for det andre å angi hvor stor andel som utførte aktivitetene på en dag.

Før vi går løs på å kommentere resultatene, skal vi generelt se på noen sider ved måling og vurdering av hvordan fritiden benyttes.

(i) Kvantitative forhold

- De aktivitetene vi har omtalt i avsnittene 6.2 - 6.4, dekning av personlige behov og ulike former for arbeid, blir stort sett utført daglig eller på annen regelmessig basis. Fritidsaktiviteter varierer både etter hvor stor andel som utfører dem og hvor hyppig de utføres.

For denne typen aktiviteter er det derfor viktig å se gjennomsnittlig tid som blir brukt og andel som utfører dem, i sammenheng.

- En liste over mulige fritidssysler kan gjøres så lang en måtte ønske (jfr. den detaljerte aktivitetsgrupperingen i avsnitt 2.3.1). Når perspektivet er bruk av tid pr. døgn, vil imidlertid aktiviteter som utføres sjelden og/eller av få ikke komme til syne som tideler av en time. Vi benytter derfor en gruppering av fritidsaktiviteter, som stort sett tilsvarer gruppering II i avsnitt 2.3.1. Det blir skilt mellom 7 fritidsaktivitetsgrupper - som til sammen dekker over 90 prosent av aleneforeldres og gifte foreldres fritid - samt en rest-kategori.

(ii) Kvalitative forhold

- Fritid regnes som et gode. Det er forholdsvis uforpliktet tid som gir anledning til å dyrke egne interesser og hobbyer. En kan få avkobling og vinne krefter og energi til kommende arbeidsoppgaver.

Men positive effekter av fritiden kommer ikke av seg selv. Er en sliten, nedfor eller mangler initiativ, kan fritiden få preg av "dødtid" eller framkalle kjedsomhet. Mange fyller fritiden med passive gjøremål, som å se på TV.

- Fritiden er ikke alltid like "fri". Ansvarer for barn kan f.eks. medføre såvel binding til hjemmet (dette berøres i avsnitt 6.5.3) eller begrensninger i valg av aktiviteter.

Vi skal ikke gå nærmere inn på problemstillinger omkring kvalitet eller utbytte av fritiden.

Men vi må ikke glemme disse aspektene når vi vurderer bruken av fritiden.

Tabell 6.20. Aleneforeldre og gifte foreldre i grupper for kjønn. Tid nyttet til forskjellige fritidsaktiviteter. Gjennomsnitt for alle dager. Timer

	I alt	Idrett og fritiluftsliv	Underholdning	Fjernsyns-seing	Sosialt samvær	Lesing	Organisasjonsvirksomhet	Annen fritid	Reiser i samband med fritid	Tallet på observasjoner
ALLE ALENEFORELDRE	5,3	0,4	0,1	1,2	1,9	0,6	0,1	0,5	0,4	902
Alenefedre	5,0	0,4	0,1	1,2	1,5	0,8	0,1	0,4	0,6	102
Alenemødre	5,3	0,4	0,1	1,2	2,0	0,6	0,1	0,5	0,4	800
ALLE GIFTE FORELDRE	5,5	0,4	0,1	1,3	2,0	0,6	0,2	0,4	0,4	2 361
Gifte fedre	5,5	0,5	0,1	1,5	1,9	0,6	0,2	0,3	0,4	1 122
Gifte mødre	5,5	0,4	0,1	1,2	2,1	0,6	0,1	0,6	0,3	1 239

Hovedinntrykket av tabell 6.20 er at bruken av fritiden er nokså lik i de to foreldregruppene. Fjernsyns-seing, sosialt samvær og lesing svarer for 70 prosent av aleneforeldres fritid og 71 prosent av gifte foreldres. Av tabell 6.23 kan vi se at dette er aktiviteter som alle tre ble utført på et flertall av de undersøkte dagene. Andelene varierte mellom 65 prosent (aleneforeldre/lesing) og 83 prosent (gifte foreldre/sosialt samvær).

Kjønn

Vi finner systematiske forskjeller mellom de to kjønn på to punkter. Mødre bruker mer tid til sosialt samvær og til aktiviteter som er samlet i restgruppen annen fritid. Vi ser i tabell 6.23 at det er parallelle forskjeller i andelen som utførte aktivitetene. Sosialt samvær i forbindelse med inntektsgivende arbeid er imidlertid ikke regnet med.

Mye av forskjellene mellom fedre og mødre i andelen som utførte andre fritidsaktiviteter, kan henføres til aktivitetene håndarbeid og strikking. Disse ble utført så å si utelukkende av mødrene, og av omtrent like store andeler av alenemødre (10 og 10 prosent) som av gifte mødre (12 og 14 prosent).

Disse aktivitetene betyr ikke så mye rent tidsmessig, men de illustrerer at alenemødre opptrer som kvinner - de utfører typisk kvinnelige sysler i samme omfang som gifte mødre.

Dag i uken

Tabell 6.21. Aleneforeldre. Tid nyttet til forskjellige fritidsaktiviteter. Gjennomsnitt for forskjellige ukedager. Timer

	I alt	Idrett og friluftsliv	Underholdning	Fjernsyns-seing	Sosialt samvær	Lesing	Organisasjonsvirksomhet	Annen fritid	Reiser i samband med fritid	Tallet på observasjoner
ALLE DAGER	5,3	0,4	0,1	1,2	1,9	0,6	0,1	0,5	0,4	902
Mandager til torsdager ...	4,4	0,2	0,1	0,9	1,6	0,6	0,1	0,5	0,3	505
Fredager	5,0	0,3	0,1	1,2	2,0	0,5	0,0	0,4	0,4	139
Lørdager	6,9	0,6	0,3	1,8	2,6	0,6	0,0	0,5	0,5	133
Søndager	7,2	0,9	0,2	1,6	2,2	0,9	0,1	0,7	0,8	125

Tabell 6.21 viser at mye av økningen i fritid på lørdager og søndager brukes til å se mer på TV. Ellers bruker man mer tid til sosialt samvær og til idrett og friluftsliv i helgene. Søndagen synes særlig å være den dagen man benytter fritiden utenfor hjemmet, i og med at man bruker mer tid til reiser i samband med fritid på denne dagen enn de andre ukedagene.

Andre kjennemerker

Det er små variasjoner mellom undergrupper av aleneforeldre etter andre kjennemerker i fordelingen av tid brukt til ulike fritidsaktiviteter. Bare med hensyn til tid brukt til sosialt samvær finner vi en systematisk nedgang i tiden med økende alder. Dette synes å harmonere med hva vi fant om sammenhengen mellom sosial kontakt og alder i avsnitt 4.2.2. Vi kan imidlertid ikke øyne noe like tydelig mønster i andelene i tabell 6.23.

Tabell 6.22. Aleneforeldre i grupper for ekteskapelig status/alder/ynge barns alder/yrkesaktivitet. Tid nyttet til forskjellige fritidsaktiviteter. Gjennomsnitt for alle dager. Timer

	I alt	Idrett og friluftsliv	Underholdning	Fjernsyns-seing	Sosialt samvær	Lesing	Organisasjonsvirksomhet	Annen fritid	Reiser i samband med fritid	Tallet på observasjoner
ALLE ALENEFORELDRE	5,3	0,4	0,1	1,2	1,9	0,6	0,1	0,5	0,4	902
<u>Ekteskapelig status</u>										
Ugifte	5,3	0,3	0,1	1,3	2,0	0,6	0,1	0,6	0,3	199
Enker/enkemenn	5,2	0,4	0,1	1,2	1,9	0,7	0,1	0,5	0,4	149
Separerte	5,7	0,4	0,2	1,2	2,2	0,7	0,2	0,4	0,5	106
Skilte	5,1	0,4	0,2	1,1	1,8	0,7	0,1	0,5	0,4	448
<u>Alder</u>										
-24 år	6,3	0,2	0,1	1,4	2,5	0,7	0,0	0,7	0,6	56
25-34 "	5,2	0,3	0,1	1,1	2,1	0,6	0,1	0,5	0,4	351
35-44 "	5,1	0,5	0,2	1,2	1,7	0,7	0,1	0,4	0,4	332
45- "	5,2	0,4	0,1	1,4	1,5	0,7	0,1	0,7	0,5	163
<u>Yngste barns alder</u>										
0- 2 år	5,3	0,3	0,1	1,3	2,2	0,5	-	0,5	0,3	54
3- 6 "	5,3	0,3	0,1	1,1	2,2	0,6	0,0	0,5	0,5	237
7-10 "	5,2	0,3	0,1	1,2	1,9	0,7	0,1	0,5	0,4	276
11-15 "	5,3	0,5	0,1	1,2	1,6	0,7	0,1	0,5	0,4	335
<u>Yrkesaktivitet</u>										
Arbeider 31 timer eller mer pr. uke	5,0	0,4	0,2	1,0	1,9	0,6	0,1	0,4	0,4	421
Arbeider 20-30 timer pr. uke	4,8	0,4	0,1	1,2	1,6	0,7	0,1	0,5	0,4	152
Arbeider 1-19 timer pr. uke	5,3	0,3	0,1	1,4	1,9	0,6	0,0	0,7	0,3	62
Er under utdanning	5,3	0,4	0,1	0,9	2,1	0,5	0,2	0,5	0,4	74
Er ikke yrkesaktiv/ikke under utdanning	6,1	0,2	0,1	1,6	2,2	0,8	0,1	0,7	0,5	179

Dette kan tyde på at besøkshyppigheten går svakt ned med alderen, men at lengden på besøkene (samværet) også går ned med alderen.

Tabell 6.23. Aleneforeldre og gifte foreldre i grupper for kjønn/ekteskapelig status/alder/ungste barns alder/yrkesaktivitet. Andel som utførte forskjellige fritidsaktiviteter. Gjennomsnitt for alle dager. Prosent

	Idrett og fri- lufts- liv	Under- hold- ning	Fjern- syns- seing	Sosi- alt sam- vær	Les- ing	Orga- nisa- sjons- virk- som- het	Andre fri- tids- akti- vi- teter	Tallet på obser- vasjoner
ALLE ALENEFORELDRE	21	9	74	75	65	4	43	902
<u>Kjønn</u>								
Menn	25	8	68	65	68	8	32	102
Kvinner	21	9	74	76	65	3	45	800
<u>Ekteskapelig status</u>								
Ugifte	19	5	80	75	60	4	46	199
Enker/enkemenn	22	5	75	81	74	5	48	149
Separerte	24	8	69	77	63	5	37	106
Skilte	21	12	71	72	65	3	42	448
<u>Alder</u>								
-24 år	20	9	79	80	64	2	54	56
25-34 "	18	8	73	76	60	3	41	351
35-44 "	24	10	72	73	69	4	40	332
45- "	22	6	77	74	71	3	53	163
<u>Yngste barns alder</u>								
0- 2 år	26	6	82	85	56	-	50	54
3- 6 "	19	8	73	75	61	3	46	237
7-10 "	16	11	70	75	66	4	40	276
11-15 "	26	8	75	73	70	4	44	335
<u>Yrkesaktivitet</u>								
Arbeider 31 timer eller mer pr. uke ..	22	11	69	72	67	4	35	421
Arbeider 20-30 timer pr. uke	22	4	75	77	70	3	47	152
Arbeider 1-19 timer pr. uke	16	11	73	84	60	2	55	62
Er under utdanning	26	11	68	74	55	10	41	74
Er ikke yrkesaktiv/ikke under utdanning	16	7	86	77	63	2	57	179
ALLE GIFTE FORELDRE	25	6	75	83	68	7	38	2 361
Gifte fedre	27	8	77	79	65	7	26	1 122
Gifte mødre	23	5	74	87	70	7	48	1 239

6.5.3. Hvor tilbringes fritiden?

Eneforsørgeransvaret medfører også at aleneforelderen er alene om ansvaret for at barnet(a) til enhver tid er under forsvarlig tilsyn. Dersom det ikke er ordnet med barnevakt eller annen tilsynsordning, må forelderen selv stå for tilsynet.

Et utslag av slikt tilsynsansvar kan være at aleneforeldre bindes til hjemmet når vedkommende gjerne skulle deltatt i aktiviteter andre steder - gått på besøk, gått på kino, restaurant e.l. En tenker vel helst på bindinger i forhold til situasjoner der det vil falle unaturlig eller umulig å ta med seg barn, for eksempel til noe som foregår på kveldstid.

Vi kan ikke gi noe mer nyansert svar på spørsmålet om hvor fritiden tilbringes enn at vi skiller mellom om den tilbringes i eller utenfor hjemmet.

Tabell 6.24 viser hvor stor andel av fritiden ulike grupper tilbringer utenfor hjemmet, og hvordan denne andelen fordeler seg på dagtid og kveldstid.

Det er liten forskjell på aleneforeldre og gifte foreldre i det 40 mot 38 prosent av fritiden tilbringes utenfor hjemmet. Fedre tilbringer litt mer av fritiden utenfor hjemmet enn mødre, særlig på kveldstid.

Aleneforeldre synes således som gruppe ikke å være mer bundet til hjemmet i fritiden enn gifte foreldre. Om det er noen forskjell mellom de to gruppene i hvorvidt man subjektivt føler seg bundet, kan ikke våre data si noe om. Aleneforeldre må utenom husholdningen for å få kontakt med andre voksne. Ektepar antas å dekke mye av kontaktbehovet for hverandre. Om likheten i mengden av fritid som tilbringes i hjemmet har ulik betydning for de to foreldregruppene, vet vi ikke.

Tabell 6.24. Aleneforeldre og gifte foreldre i grupper for kjønn/ekteskapelig status/alder/ungste barns alder/yrkesaktivitet. Andel av fritid tilbrakt utenfor hjemmet om dagen og om kvelden. Gjennomsnitt for alle dager. Prosent

	Andel av fritid tilbrakt utenfor hjemmet			Gjennomsnittlig fritid utenfor hjemmet pr. dag	Tallet på observasjoner
	Totalt	Om dagen	Om kvelden		
ALLE ALENEFORELDRE	40	21	20	2,1	902
<u>Kjønn</u>				Timer	
Menn	47	22	25	2,4	102
Kvinner	39	20	19	2,1	800
<u>Ekteskapelig status</u>					
Ugifte	35	19	16	1,9	199
Enker/enkemenn	39	20	19	2,1	149
Separerte	45	21	24	2,6	106
Skilte	41	21	21	2,1	448
<u>Alder</u>					
-24 år	44	27	17	2,7	56
25-34 "	42	22	19	2,2	351
35-44 "	41	20	21	2,1	332
45- "	33	17	17	1,7	163
<u>Yngste barns alder</u>					
0- 2 år	37	19	18	2,0	54
3- 6 "	44	25	19	2,3	237
7-10 "	39	18	21	2,0	276
11-15 "	39	20	20	2,1	335
<u>Yrkesaktivitet</u>					
Arbeider 31 timer eller mer pr. uke	44	20	24	2,2	421
Arbeider 20-30 timer pr. uke	39	20	19	1,9	152
Arbeider 1-19 timer pr. uke	37	17	20	2,0	62
Er under utdanning	42	23	19	2,2	74
Er ikke yrkesaktiv/ikke under utdanning ..	34	22	12	2,1	179
ALLE GIFTE FORELDRE	38	19	18	2,1	2 361
Gifte fedre	41	20	21	2,2	1 122
Gifte mødre	35	19	16	1,9	1 239

6.5.4. Samvær med andre i fritiden

Aleneforeldre tilbringer en større del av sin fritid alene enn hva gifte foreldre gjør, i alt 29 prosent mot 15 prosent av samlet fritid i gjennomsnitt. På den annen side tilbringer de mer av fritiden sammen med personer utenom husholdningen, 52 prosent mot 38 prosent.

Alenefedre var mest alene og hadde lavest andel sammen med personer utenom husholdningen, men tallene for denne gruppen er usikre som følge av det lave tallet på observasjoner.

Vi har i mange sammenhenger når det gjelder tidsbruk, funnet at aleneforeldre og gifte foreldre oppviser en rekke fellestrekk. Tabell 6.25 gir et eksempel på forskjellige konsekvenser av tilhørighet i familietype.

Gifte foreldre tilbringer nær halvparten av fritiden kun sammen med barn, ektefelle eller eventuelle andre medlemmer av husholdningen. Samlet samvær med egen familie utgjør enda mer, i og med at det i en del av den fritiden de tilbringer sammen med personer utenfor husholdningen også kan være familiemedlemmer til stede. Aleneforeldre derimot tilbringer bare 19 prosent av sin fritid sammen med bare egne barn.

Tabell 6.25. Aleneforeldre og gifte foreldre i grupper for kjønn/ekteskapelig status/alder/ynge barns alder/yrkesaktivitet, etter samvær med andre i fritiden. Gjennomsnitt for alle dager. Prosent

	I alt	Var alene	Var sammen med egne barn, ingen andre	Var sammen med personer utenom husholdningen og eventuelt egne barn	Gjennomsnittlig fritid pr. dag	Tallet på observasjoner
ALLE ALENEFORELDRE	100	29	19	52	5,3	902
<u>Kjønn</u>						
Menn	100	37	24	39	5,0	102
Kvinner	100	28	18	53	5,3	800
<u>Ekteskapelig status</u>						
Ugift	100	30	17	53	5,3	199
Enke/enkemenn	100	29	25	45	5,2	149
Separert	100	27	16	56	5,7	106
Skilt	100	29	18	52	5,1	448
<u>Alder</u>						
-24 år	100	29	14	57	6,3	56
25-34 "	100	28	15	56	5,2	351
35-44 "	100	28	20	51	5,1	332
45- "	100	33	25	41	5,2	163
<u>Yngste barns alder</u>						
0- 2 år	100	30	14	56	5,3	54
3- 6 "	100	28	14	58	5,3	237
7-10 "	100	29	21	50	5,2	276
11-15 "	100	30	21	49	5,3	335
<u>Yrkesaktivitet</u>						
Arbeider 31 timer eller mer pr. uke ..	100	28	17	55	5,0	421
Arbeider 20-30 timer pr. uke	100	29	21	50	4,9	152
Arbeider 1-19 timer pr. uke	100	30	23	47	5,3	62
Er under utdanning	100	25	15	60	5,2	74
Er ikke yrkesaktiv/ikke under utdanning	100	32	21	47	6,1	179
ALLE GIFTE FORELDRE	100	15	47 ¹⁾	38 ²⁾	5,5	2 361
Gifte fedre	100	16	44 ¹⁾	40 ²⁾	5,5	1 122
Gifte mødre	100	15	50 ¹⁾	35 ²⁾	5,5	1 239

1) Omfatter samvær med medlemmer av egen husholdning, men ingen andre. 2) Eksklusive egne barn.

6.6. Samvær med egne barn

6.6.1. Omfang av samvær med egne barn

Med samvær mener vi tiden personer oppholder seg på samme sted og hvor de har en viss grad av kontakt. Den tiden barn eller foreldre sover er ikke registrert som samvær.

Samvær forutsetter ikke nødvendigvis at det føres en kontinuerlig samtale, at man har øye-kontakt eller oppholder seg i samme rom hele tiden. Samvær må ikke forveksles med tilsyn, som ikke forutsetter at partene har kontakt, men at de er i rimelig nærhet av hverandre.

Vi gir tall for forelderens samlede samvær med ett eller flere av barna sine. Der det er mer enn ett barn i familien, vil som regel omfanget av samvær med hvert enkelt barn være mindre enn forelderens samlede samvær og variere fra et barn til et annet.

Tabell 6.26. Aleneforeldre og gifte foreldre i grupper for kjønn/ekteskapelig status/alder/ynge barns alder/yrkesaktivitet, etter samvær med egne barn under 20 år. Gjennomsnitt for alle dager. Prosent

	I alt	Samvær med egne barn, timer pr. dag					Gjennomsnittlig samvær med barn under 20 år pr. dag	Tallet på observa- sjoner
		-1	2-3	4-6	7-9	10-		
ALLE ALENEFORELDRE	100	10	15	31	23	21	6,1	902
<u>Kjønn</u>								
Menn	100	14	21	34	23	9	5,0	102
Kvinner	100	10	15	31	23	22	6,3	800
<u>Ekteskapelig status</u>								
Ugifte	100	4	17	29	20	30	7,0	199
Enker/enkemenn	100	11	16	30	24	20	6,0	149
Separerte	100	4	15	37	24	21	6,4	106
Skilte	100	14	14	32	23	17	5,7	448
<u>Alder</u>								
-24 år	100	2	9	23	23	43	8,3	56
25-34 "	100	9	13	29	24	24	6,5	351
35-44 "	100	11	14	33	24	18	6,0	332
45- "	100	12	25	34	18	11	5,0	163
<u>Yngste barns alder</u>								
0- 2 år	100	-	9	19	22	50	9,3	54
3- 6 "	100	8	8	26	26	31	7,2	237
7-10 "	100	7	15	33	24	21	6,3	276
11-15 "	100	15	21	36	20	8	4,8	335
<u>Yrkesaktivitet</u>								
Arbeider 31 timer eller mer pr. uke	100	14	19	37	19	12	5,0	421
Arbeider 20-30 timer pr. uke	100	6	15	37	23	19	6,3	152
Arbeider 1-19 timer pr. uke	100	15	18	19	18	31	6,3	62
Er under utdanning	100	4	12	27	27	30	7,4	74
Er ikke yrkesaktiv/ikke under utdanning	100	5	7	21	31	37	8,1	179
ALLE GIFTE FORELDRE	100	10	16	29	21	25	6,3	2 361
Gifte fedre	100	15	24	33	15	13	4,8	1 122
Gifte mødre	100	4	10	25	26	35	7,7	1 239

Tabell 6.26 viser hvor lang tid foreldre i ulike grupper var sammen med egne barn under 20 år i gjennomsnitt pr. dag. Den viser videre hvordan registrert samvær var fordelt etter ulike intervaller.

Aleneforeldres samvær utgjorde 6,1 timer pr. dag mot 6,3 timer for gifte foreldre i gjennomsnitt pr. dag. Men omfanget av samværet varierer med forelderens kjønn: Fedre har mindre tid sammen med egne barn enn mødre. Differansen er størst blant gifte foreldre, 7,7 mot 4,8 timer, mens alenemødre og -fedre viser en noe mindre forskjell, 6,3 mot 5,0 timer.

Som rimelig er, er omfanget av samværet avhengig av yngste barns alder. Aleneforeldre som har barn under 3 år, har et gjennomsnittlig daglig samvær på 9,3 timer. I gruppen med yngste barn i alderen 11-15 år er gjennomsnittet sunket til 4,8 timer.

Omfanget av samværet varierer også med ukentlig arbeidstid i inntektsgivende arbeid, med en differanse på 3,1 timer pr. dag mellom heltids yrkesaktive (5,0 timer) og ikke-yrkesaktive (8,1 timer) aleneforeldre.

Noe av forskjellen mellom alenefedre og alenemødre kan nok tilskrives at alenefedre jevnt over har eldre barn og at en større andel er heltids yrkesaktive.

Tabell 6.27. Aleneforeldre og gifte foreldre i grupper for kjønn, etter samvær med egne sønner og døtre under 16 år. Gjennomsnitt for alle dager. Timer

	Samvær med sønner under 16 år	Tallet på observasjoner	Samvær med døtre under 16 år	Tallet på observasjoner
ALLE ALENEFORELDRE	5,4	542	5,6	545
Alenefedre	4,6	66	4,3	56
Alenemødre	5,5	476	5,8	489
ALLE GIFTE FORELDRE	5,4	1 639	5,5	1 520
Gifte fedre	4,4	807	4,0	730
Gifte mødre	6,4	832	6,9	790

Foreldres samvær med barn varierer med såvel den voksnes som med barnets kjønn. I toforeldre-familier utgjør fedres samvær med sønner 4,4 timer og med døtre 4,0 timer. Mødres samvær med sønner var 6,4 timer mot 6,9 timer med døtre i disse familiene.

Mønsteret i aleneforeldres samvær med barn av forskjellig kjønn er helt parallelt til gifte foreldre. Alenefedre er mer sammen både med sønner og døtre enn gifte fedre, men mer med sønner enn med døtre. Alenemødre er mindre sammen med såvel sønner som døtre enn gifte mødre, men mer med døtre enn med sønner.

Tallene for alenefedre er isolert sett antakelig ikke statistisk forskjellige verken innbyrdes mellom sønner og døtre eller i forhold til gifte fedre. Vi har ikke beregnet spesielle standardavvik som kan belyse dette eksplisitt. Mønsteret i observasjonene er uansett interessant om de enkelte parvise sammenlikninger av tall ikke gir utsagnskraftige konklusjoner. Vi kan også legge til at ettersom alenefedres barn stort sett er eldre, ville vi under ellers like forhold forvente kortere gjennomsnittlig samvær.

Det er uansett et poeng at aleneforeldre i relasjon til sine barn følger kjønnsavhengige samværsmønstre i likhet med det store flertall av gifte foreldre.

6.6.2. Hva gjør man sammen med barn?

Vi har plukket ut en del aktiviteter og sett på hvor mye tid man brukte på de respektive aktiviteter, mens det samtidig var registrert samvær med barn.

I dette tilfellet er tallene kjørt ut uten aldersbegrensning på barna.

Tallene viser egentlig hva man gjør mens det finner sted samvær med barn. For mange av aktivitetene er ikke formålet å gjøre noe sammen, men man er sammen fordi man tilhører samme familie.

Tabell 6.28. Aleneforeldre og gifte foreldre i grupper for kjønn. Tid brukt til ulike aktiviteter sammen med barn. Gjennomsnitt for alle dager. Timer

	Hus- ar- beid	Om- sorgs- arbeid	Annet hus- holds- arbeid	Mål- tider	Fjern- syns- seing	Annen fritid	Tallet på observa- sjoner
ALLE ALENEFORELDRE	1,2	1,3	0,4	0,9	0,6	1,5	902
Alenefedre	0,8	0,7	0,4	0,8	0,5	1,4	102
Alenemødre	1,3	1,4	0,4	0,9	0,6	1,5	800
ALLE GIFTE FORELDRE	1,0	1,0	0,5	0,9	0,6	2,0	2 361
Gifte fedre	0,3	0,6	0,5	0,8	0,7	1,8	1 122
Gifte mødre	1,7	1,4	0,5	1,0	0,6	2,2	1 239

At fedre stort sett har lavere tall, må en se i sammenheng med at de også bruker mindre tid totalt til de ulike aktivitetene.

Vi legger merke til at foreldrene stort sett brukte like lang tid til å se på TV mens barn var til stede. Derimot er det en markert forskjell i annen fritid der det er rapportert samvær med barn. Vi har ikke dermed godtgjort at gifte foreldre er mer sammen med barn om å utføre ulike aktiviteter i fritiden, ettersom det her ikke er et krav til samvær at man er opptatt med felles sysler. Det kan imidlertid være en indikasjon i den retning.

Tabell 6.29. Aleneforeldre. Tid brukt til ulike aktiviteter sammen med barn. Gjennomsnitt for forskjellige dager. Timer

	Hus- ar- beid	Om- sorgs- arbeid	Annet hus- holds- arbeid	Mål- tider	Fjern- syns- seing	Annen fritid	Tallet på observa- sjoner
ALLE DAGER	1,2	1,3	0,4	0,9	0,6	1,5	902
Mandager til torsdager	1,2	1,4	0,3	0,8	0,4	1,2	505
Fredager	1,2	1,4	0,6	0,9	0,6	1,4	139
Lørdager	1,4	1,2	0,6	0,9	1,0	2,1	133
Søndager	1,2	1,3	0,2	1,0	0,7	2,1	125

Det er små variasjoner i verdiene mellom ukedager for de fleste aktiviteter i tabell 6.29. Når det gjelder tabell 6.30 er det innlysende at omsorgsarbeid avtar med barnas alder. Det er heller ikke uventet at tiden brukt til husarbeid enten i fellesskap eller mens barn er til stede, avtar på samme måte.

Barn og foreldre har en del mer fritid sammen i helgene, men en god del av den økte fritiden i helgene tilbringes uten at barn er til stede.

Tabell 6.30. Aleneforeldre i grupper for ekteskapelig status/alder/ynge barns alder/yrkesaktivitet. Tid brukt til ulike aktiviteter sammen med barn. Gjennomsnitt for alle dager. Timer

	Hus- ar- beid	Om- sorgs- arbeid	Annet hus- holds- arbeid	Mål- tider	Fjern- syns- seing	Annen fritid	Tallet på observa- sjoner
ALLE ALENEFORELDRE	1,2	1,3	0,4	0,9	0,6	1,5	902
<u>Ekteskapelig status</u>							
Ugifte	1,3	1,9	0,4	0,9	0,4	1,7	199
Enker/enkemenn	1,3	0,9	0,4	0,9	0,7	1,6	149
Separerte	1,2	1,5	0,3	0,9	0,5	1,5	106
Skilte	1,1	1,2	0,4	0,8	0,6	1,3	448
<u>Alder</u>							
-24 år	1,4	2,5	0,6	0,8	0,3	2,2	56
25-34 "	1,3	1,7	0,4	0,9	0,4	1,5	351
35-44 "	1,2	1,1	0,4	0,9	0,7	1,4	332
45- "	1,1	0,7	0,3	0,8	0,7	1,1	163
<u>Yngste barns alder</u>							
0- 2 år	1,9	3,1	0,7	1,0	0,3	1,8	54
3- 6 "	1,3	2,1	0,5	0,9	0,4	1,6	237
7-10 "	1,3	1,2	0,4	0,9	0,6	1,5	276
11-15 "	1,0	0,6	0,2	0,8	0,7	1,2	335
<u>Yrkesaktivitet</u>							
Arbeider 31 timer eller mer pr. uke	0,9	1,0	0,3	0,8	0,5	1,3	421
Arbeider 20-30 timer pr. uke	1,2	1,4	0,4	0,9	0,7	1,4	152
Arbeider 1-19 timer pr. uke	1,4	1,2	0,4	0,9	0,9	1,3	62
Er under utdanning	1,4	1,8	0,5	0,8	0,4	1,9	74
Er ikke yrkesaktiv/ikke under utdanning .	1,7	2,0	0,6	1,1	0,9	1,8	179

7. REGELMESSIGE BARNETILSYNSORDNINGER

7.1. Innledning

Tema i dette kapitlet er tilsyn av barn. Når vi skal behandle dette temaet, er det ofte fruktbart å operere med familien som enhet. Sammen med sine barn utgjør aleneforeldrene en familie. De familiene som rapporten i hovedsak handler om, aleneforeldrefamiliene med barn under 16 år, er en spesiell gruppe av alle barnefamilier.

Innenfor familien har vi et eller flere barn som i varierende grad har behov for tilsyn. Den voksne har ansvaret, om ikke for å utøve det til enhver tid, så i alle fall for å organisere forsvarlig tilsyn for de barna som trenger det. I praksis vil naturligvis foreldrene selv foreta en god del av tilsynet. Hovedinteressen i det følgende vil bli lagt på den delen av tilsynet som utøves av andre enn foreldrene, og som har preg av regelmessighet. Omfanget av tilsyn som blir utført leilighetsvis, som når det oppstår en situasjon på kort varsel, eller som en tilfeldig gjentjeneste fra en bekjent, ble berørt i avsnitt 4.2.3. Utveksling av tjenester, f.eks. ved at to venninner har stående avtale om å passe hverandres barn en kveld i uka, regner vi under de regelmessige tilsynsordninger vi her skal se på.

Begrepet tilsyn blir brukt i vid betydning utover det å holde barn under oppsikt eller utføre aktiviteter sammen med barn. En utøver selvfølgelig tilsyn også i slike situasjoner, men det å ha tilsynsansvar innebærer at en er i rimelig nærhet av, og er tilgjengelig for den som er under tilsyn. Dette betyr at en utøver tilsyn også når barnet sover, eller når det leker utenfor huset, mens en selv utfører andre gjøremål. Vi legger ikke så mye vekt på den aktive handlingen, men på ansvaret forbundet med tilsyn. Ansvaret hviler på foreldrene den tiden det ikke uttrykkelig er overført til andre, og å neglisjere slikt ansvar er en alvorlig sak. Det kan da bli tale om vanskjøtsel av barn, noe som er

underlagt straffelovgivningen. Graden av alvor og kravet til nærhet og tilgjengelighet som tilsynsansvaret medfører, gjør at vi betegner det som en binding for den det gjelder. Uttrykket binding vekker kanskje assosiasjoner til noe negativt. Det er ikke meningen å antyde at foreldres tilsyn av barn er negativt, eller at det vanligvis oppfattes slik. Negativt blir det først når "tauet strammer", når man føler seg bundet i valg av aktiviteter, og at barnetilsyn medfører forsakelse. En annen ting er at pass av barn er slitsomt, og at man har et legitimt behov for avlastning. En tredje ting er at tilsynsansvar ofte er uforenlig med aktiviteter utenfor hjemmet, som skolegang, studier eller deltagelse i yrkeslivet. En trenger derfor avlastning i arbeidstiden. I yrker med regulert arbeidstid finnes permanente ordninger for tilsyn av barn. Det faller da som regel på foreldrene å etablere ordninger som fungerer. Slike ordninger kan være så komplekse og skjøre at driften av dem i seg selv kan være belastende.

I dette avsnittet skal vi i hovedsak se på regelmessige barnetilsynsordninger der andre enn foreldrene står for tilsynet. Vi skal indikere belastningen på aleneforeldre og barn ved å beskrive innslaget av komplekse ordninger, og sammenligne med tilsvarende størrelser for familier med gifte foreldre. Først skal vi imidlertid se på aleneforeldrefamilienes behov for tilsyn av barn.

7.2. Tilsynsbehov

Et barns behov for tilsyn henger sammen med graden av modenhet som i store trekk vil være i samsvar med alderen. Vi har satt skille ved 10-årsalderen, og opplysningene om tilsynsordninger er samlet inn for barn under 11 år.

Barn i skolealder, 7-10 år, tilbringer en del av dagen på skolen, som da har det fulle ansvaret for tilsyn. Barn i denne alderen kan gå ærender og leke ut på egen hånd. En del av dem deltar i organiserte fritidsaktiviteter under ledelse av voksne, som da fritar foreldrene for tilsyn i perioder. Tilsynsbehovet kan nok variere ganske mye for barn på samme alder. Generelt er imidlertid ikke 7 til 10 år gamle barn modne nok til å styre seg selv uten å ha noen voksen å ty til.

Barn under skolealder antar vi har et helkontinuerlig behov for tilsyn.

Innenfor en og samme familie kan vi ha barn med ulikt behov for tilsyn, for eksempel skolebarn og barn under skolealder. I familier med tenåringer kan disse passe eventuelle mindre søsken, og således avlaste foreldrene.

Vi har nå sett bort fra barn som på grunn av fysiske eller psykiske handicap har helt spesielle behov for tilsyn. Det forekommer selvsagt aleneforeldrefamilier med slike barn, men de er så få at vi har valgt å ikke behandle dem spesielt.

Tabell 7.1. Aleneforeldre etter alder på yngste barn

Yngste barns alder	Prosent	Tallet på familier 31/12 1980
I alt	100	49 000
0- 2 år	6	2 500
3- 6 "	26	13 000
7-10 "	31	15 000
11-15 "	38	18 500

Tabell 7.2. Aleneforeldres barn etter alder

Alder	Prosent	Tallet på barn 31/12 1980
I alt	100	70 500
0- 2 år	4	3 000
3- 6 "	20	14 000
7-10 "	30	21 000
11-15 "	46	32 500

Tabellene 7.1 og 7.2 viser aleneforeldrefamiliene fordelt etter alder på yngste barn, og barna fordelt etter alder. Vi ser at nesten 40 prosent av alle aleneforeldre ikke har barn under 11 år, og således antas å ha et meget begrenset behov for tilsyn. Av de resterende 62 prosent har halvparten yngste barn i skolealder, mens den andre halvparten har minst ett barn under skolealder. Den siste gruppen består av vel 15 000 familier med omlag 17 000 barn i alderen 0-6 år. I mange av disse familiene er det ingen eldre barn. Tabell 3.14 viser at 21 prosent av aleneforeldrene har barn som er 6 år og yngre, men ingen barn i intervallet 7-15 år. 6 prosent har barn 7-10 år, men ingen barn 11-15 år. Vi har ikke sett på hvor mange av disse foreldrene som har barn over 15 år, men det er ingen grunn til å tro at det gjelder særlig mange. Situasjonen for flertallet av aleneforeldrefamiliene med små barn er altså den at de ikke har større barn som kan avlaste far eller mor i tilsynet med den/de minste.

I grove trekk kan vi dele aleneforeldre i tre grupper etter behovet for barnetilsyn:

- En drøy tredjedel har ingen barn under 11 år og har ordinært minimalt tilsynsbehov.
- Snaut en tredjedel har yngste barn i småskolealder, og behov for tilsyn i den tiden barna ikke er på skolen.
- Snaut en tredjedel har barn i førskolealder, som ikke kan være uten tilsyn.

7.3. Hvordan ordnes tilsynet?

Den tiden tilsynstrengende barn ikke er på skolen, er forelderen som nevnt ansvarlig for at forsvarlig tilsyn finner sted med mindre hun/han har delegert oppgaven til noen annen. I utgangspunktet er det to alternativer: Forelderen kan forestå tilsynet selv eller få det utført av andre. Tilsyn som andre utfører, kan være improvisert og tilfeldig, eller det kan være regelmessig, som når en har plass(er) i barnehage. Videre kan det være snakk om betalte tjenester som å leie en barnevakt for en kveld, om utveksling av venn(inn)etjenester, eller om vederlagsfritt pass (f.eks. hos farmor).

Muligheten for å få leilighetsvis barnetilsyn en kveld, eller ved egen sykdom, vil vi tro er av betydning for om den tidligere omtalte binding kan føles som en belastning. Mer avgjørende for aleneforelderens hverdag er det om vedkommende har regelmessige ordninger for barnetilsyn eller ikke. I det følgende skal vi se nærmere på slike regelmessige ordninger.

Vi kan peke på ulike motiver for å etablere faste tilsynsordninger eller for ikke å gjøre det. For å ta det siste først: Det kan være emosjonelle grunner, som at en synes det er leit å overlate et lite barn til andre og velger å være hjemme med barnet i hvertfall de første leveårene. Eller det kan være antagelser om at det sosialt mest akseptable er å være hjemmевærende.

Motsatt fortegn har vi når aleneforelderen ønsker enten å beholde et arbeid, å ta opp et arbeid eller å ta et helt nytt arbeid. Et fåtall kan regne med å kunne kombinere yrkesliv og barnetilsyn. Å ha ordnet pass av barn vil være en forutsetning for å ha inntektsgivende arbeid. Det samme vil gjelde for den som vil skaffe seg eller fullføre en utdanning.

Selv om forelderen ikke beveger seg ut på arbeidsmarkedet, kan hensynet til å få avlastning for seg selv, eller til at barnet skal få impulser og kontakt med andre barn, være motiver for å søke f.eks. plass i daginstitusjon.

Motiver og ønsker er en ting, noe annet er den harde virkelighet og de betingelser som rår med hensyn til barnehagedekning og -søking. Selv om enslige forsørgere gis fortrinn ved opptak til barnehager, er det en forutsetning at plasser fins og at en i det hele tatt kan nå dit fra bostedet. Har en først fått en plassering for barna, skal de bringes til og hentes fra, og en har barnehagens åpnings-tid og egen arbeidstid å ta hensyn til. Samtidig har en kanskje innkjøp og ærender å utføre. Alt dette er aleneforelderen alene om, i motsetning til de familier som har to å dele oppgavene mellom. Vi trenger ikke bare tenke på førskolebarn. Skoledagen er gjerne kortere enn en normal arbeidsdag, slik at utearbeidende aleneforeldre med barn i småskolen får et behov for tilsyn som dekkes dårlig av offentlige tilbud. Kanskje må en involvere andre personer, slektninger eller naboer i et arrangement for å få kabalen til å gå opp.

Vi går ut fra at det å være avhengig av et komplisert sett av avtaler, tidspunkter og ordninger for å komme gjennom dagen, representerer en belastning. Foruten å være belastende for forelderen, kan det også bli slitsomt for barna. Det bør også nevnes at sammensatte ordninger er skjøre og sårbare i tilfelle uforutsette hendinger som plutselig sykdom, bilen nekter å starte o.l.

Vi skal forsøke å beskrive aleneforeldres situasjon ved å se på innslaget av ulike former for sammensatte barnetilsynsordninger. De innsamlende oppgavene er detaljerte og dekker et stort antall måter å innrette seg på. Vi er nødt til å forenkle og gruppere sammen i få kategorier, og taper på den måten mange nyanser. Som relieff for aleneforeldrene skal vi bruke gifte foreldre med små barn.

7.4. Regelmessig pass av egne barn i arbeidstiden

Først skal vi se på hvor mange som regelmessig passer et eller flere egne barn i noen del av arbeidstiden.

Tabell 7.3. Andel av aleneforeldre og gifte foreldre med regelmessige ordninger for barnetilsyn utført av andre, som også passer egne barn i arbeidstiden, i grupper for yngste barns alder. Prosent

	Andel som er yrkesaktive og som passer egne barn hele eller deler av arbeidstiden	Tallet på observasjoner
Aleneforeldre	7	161
Av disse		
Yngste barn 0-6 år	2	100
Yngste barn 7-10 år	15	61
Gifte foreldre	10	312

Tabell 7.4. Aleneforeldre og gifte foreldre uten regelmessige ordninger for barnetilsyn utført av andre, i grupper for yngste barns alder, etter pass av egne barn i arbeidstiden. Prosent

	I alt	Yrkesaktive og passer egne barn hele eller deler av arbeidstiden	Yrkesaktive og passer ikke egne barn i arbeidstiden	Uaktuelt, er ikke yrkesaktive	Tallet på observasjoner
Aleneforeldre	100	11	39	51	150
Av disse					
Yngste barn 0-6 år	100	7	9	84	58
Yngste barn 7-10 år	100	13	58	29	92
Gifte foreldre	100	11	59	30	558

I tabell 7.6 som står blant de detaljerte tabellene bakerst i kapitlet, ser vi hvor mange av yrkesaktive foreldre som passer barn mens de er på jobb. Like stor andel av aleneforeldre som av gifte foreldre oppgir at de kombinerer arbeid med pass av barn som en regelmessig ordning (tilsammen 14 prosent i begge kategorier).

Vi har videre delt foreldrene etter om barna har regelmessig tilsyn av andre eller ikke, og sett på forekomsten av kombinasjonen arbeid/barnepass. Vi ser av tabell 7.3 at 7 prosent av aleneforeldre som har regelmessige tilsynsordninger i tillegg passer barna selv en del av arbeidstiden. Nivået er omlag det samme blant gifte foreldre. Når vi skiller på yngste barns alder, blir inntrykket at det dreier seg om skolebarn som passes utenom skoletid på denne måten.

Blant dem som ikke har regelmessige tilsynsordninger, finner vi en del som er yrkesaktive, men som ikke passer barn i arbeidstiden, i hvertfall ikke regelmessig. Vi har imidlertid ikke noe grunnlag for å konkludere med at en del foreldre lar helt små barn være uten tilsyn. Vi har registrert all yrkesaktivitet helt ned til 1 time pr. uke. Det kan da tenkes at de med kortvarig arbeid f.eks. en dag i uka, avtaler barnetilsyn fra gang til gang, og ikke regner dette som noen regelmessig ordning. (Litt bryderi ville det uansett medføre.) Men vi finner en såvidt høy andel som 58 prosent for aleneforeldre med yngste barn 7-10 år, og dette kan bety at en del skolebarn må klare seg på egen hånd til mor eller far kommer hjem.

7.5. Regelmessig tilsyn av andre enn foreldrene

I neste omgang skal vi redegjøre for regelmessig tilsyn som utføres av andre enn foresatte, og innfører et skille mellom offentlige og private ordninger for tilsyn. Offentlige ordninger omfatter organisert barnetilsyn, regulert av lover og vedtekter, og i mange tilfeller drevet i offentlig regi eller med offentlig støtte. Her vil det si barnehage, barnepark, fritidshjem og familiebarnehage. Andre ordninger har vi kalt private, og de vil være preget av mer eller mindre uformelle avtaler mellom den foresatte og den som tar på seg tilsynet.

I figur 7.1 og 7.2 går det fram hvor stor andel av familiene i ulike grupper etter alder på yngste barn og etter foreldres yrkesaktivitet, som har offentlige, henholdsvis private ordninger for regelmessig tilsyn av barna. Detaljerte tall og fordelinger etter noen andre bakgrunnskjennermerker

Figur 7.1. Familier med barn under 11 år i grupper for yngste barns alder, etter ordning for barnetilsyn. Prosent

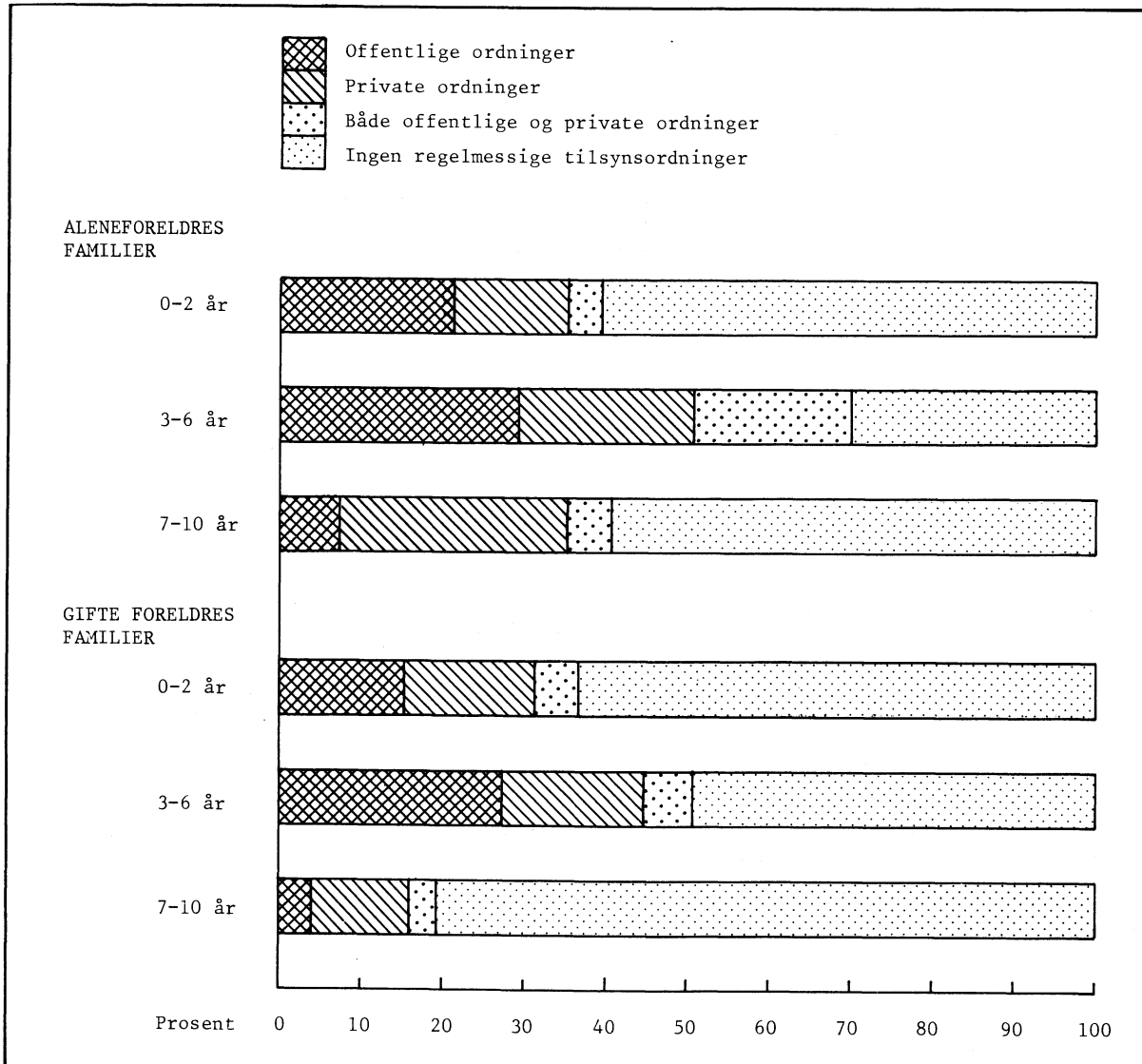

Figur 7.2. Familier med barn under 11 år i grupper for foreldrenes yrkesaktivitet etter ordning for barnetilsyn. Prosent

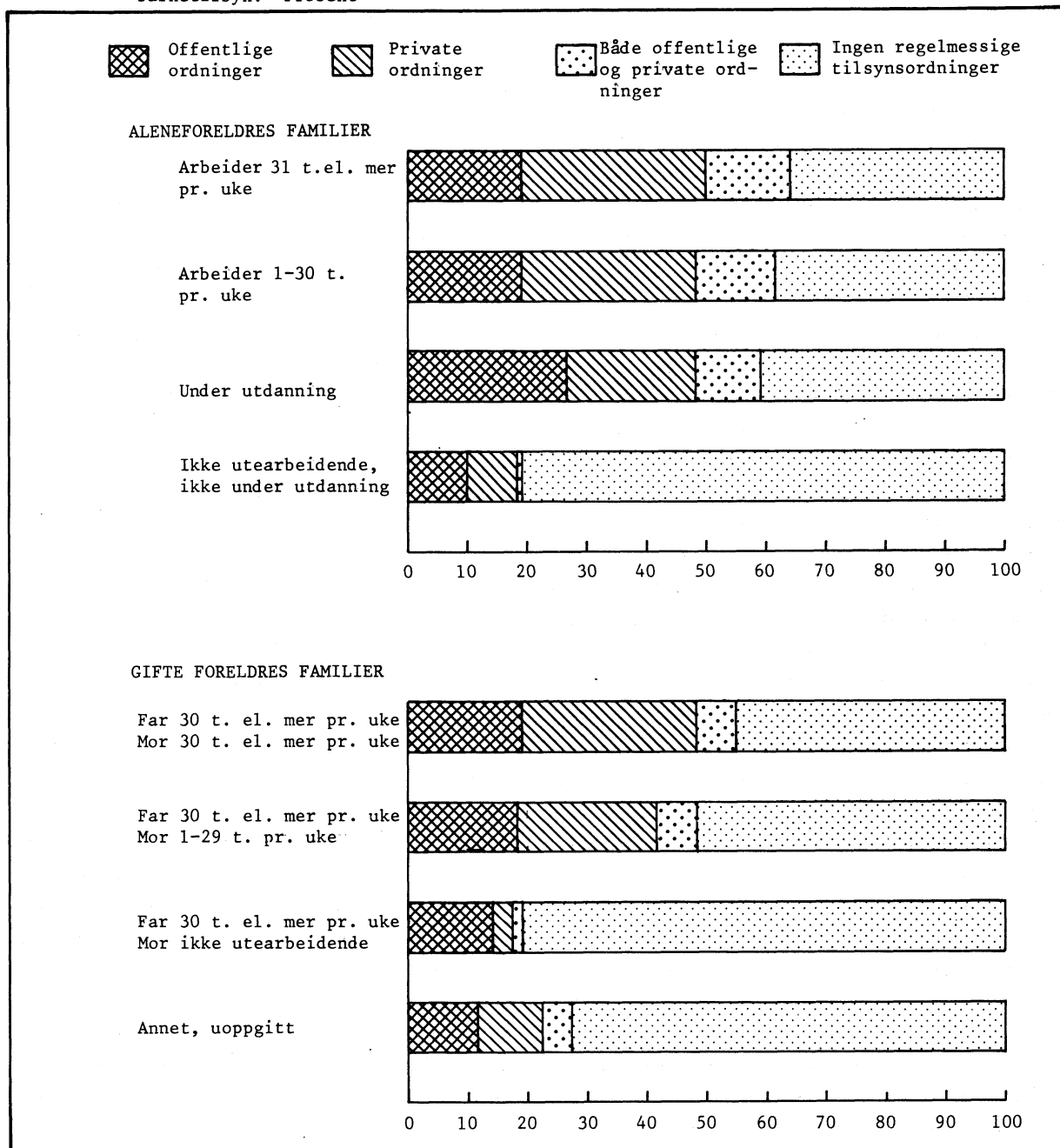

står i tabellene 7.7 og 7.8. Det er viktig å være klar over at de relative størrelsesforholdene mellom gruppene ikke går fram av figurene.

Forenklingen som vi gjør ved å operere med to slags ordninger, medfører tap av detaljinformasjon. Særlig samlebetegnelsen private ordninger spenner over mange ulike måter å organisere barne-tilsyn på, fra at en slektning passer minstemann noen timer hver fredag til et komplisert system med ulike ordninger for hvert barn og fra en dag til neste.

Med dette i mente, går vi over til resultatene. Figur 7.1 viser at fordelingene for hver av de to familietyper har lik profil. Når det yngste barnet er lite, er det et flertall både av alene-foreldre og gifte foreldre som ikke har regelmessig tilsyn av andre. Siden meget få alenefedre har så små barn, og siden omtrent alle gifte småbarnsfedre er yrkesaktive, må det være mor som er hjemme mens barna er små. Dette er like vanlig i aleneforeldrefamilier med barn under 3 år som i tilsvarende gifte familier.

Når yngste barn er i alderen 3-6 år, øker andelen med regelmessige tilsynsordninger, mest blant aleneforeldre. Vi legger spesielt merke til at en høyere andel aleneforeldre organiserer tilsynet av barn ved en form for kombinasjon av offentlige og private ordninger. Andelen med slik kombinasjon er med statistisk sikkerhet høyere enn blant gifte foreldre. I de familiene der yngste barn er i skolealder, synker andelen med regelmessige tilsynsordninger for begge familietyper, men forskjellen mellom dem er like fullt til stede. Nå er det imidlertid et høyere innslag av private ordninger blant aleneforeldre som ligger bak forskjellen.

Når vi kontrollerer for alderen på yngste barn i familien, er det høyere andel aleneforeldrefamilier med faste tilsynsordninger bortsett fra i familier med barn under 3 år. Dels kan vi fastslå hyppigere forekomst av offentlige og private ordninger i kombinasjon, dels av private ordninger.

Med såpass grove kategorier som vi opererer med, lar det seg ikke gjøre å vurdere dem kvalitativt mot hverandre. Det vi kan si med sikkerhet, er at når en familie rapporterer om at både offentlige og private ordninger inngår i organiseringen av familiens barnetilsyn, bærer det bud om en viss kompleksitet i ordningene. Generelt er det rimelig å tro at komplekse ordninger er mer slitne enn enkle, selv om det vil være individuelle variasjoner i hvordan man takler og vurderer sin egen situasjon.

Vi går over til å se på sammenhengen mellom yrkesaktivitet og regelmessig barnetilsyn. Her støter vi på den vansken at de to familietyper har ulike rammer for organisering av yrkesaktivitet og barnetilsyn. Der aleneforelderen som regel må ta stilling til et enten/eller, kan de som er to vurdere et både/og. Hvorvidt det siste er et reelt alternativ, kan det settes et spørsmålstejn ved. Mange familier har så høye levekostnader at to inntekter er en forutsetning for å kunne holde hodet over vannet. I forhold til organisering av barnetilsyn er likevel to foreldre dobbelt så mange som en.

Vi er i denne omgang ikke interesserte i hvorfor familiene innretter seg slik de gjør, men vil beskrive hvordan grupper av familier som ordner seg på noenlunde samme måte med hensyn til inntektsgivende arbeid, organiserer barnetilsynet. Vi forsøker ikke å gruppere begge familietyper etter ett og samme kjennemerke, men nøyer oss med en mer omtrentlig sammenlikning.

Det er satt et skille mellom heltids og deltids yrkesaktivitet. Ukentlig arbeidstid på 30 timer eller mer for gifte og 31 timer eller mer for aleneforeldre, er regnet som heltidsarbeid. Mangelen på konsistens skyldes at resultatene er hentet fra forskjellige kilder. Vi kan legge merke til at når skillet settes så lavt, faller alle yrkesaktive gifte fedre over grensen på 30 timer pr. uke. Det er således mors arbeidstid som differensierer familiene i figur 7.2. Litt uhytidelig kan vi si at "forskjellen" mellom de to familietyper for hver gruppe i figur 7.2 er en heltidsarbeidende (ekte)mann.

De av familiene med gifte foreldre (8 prosent) som ikke havner i noen av de tre rene gruppene, har vi puttet i en samlegruppe. Denne skal vi ikke kommentere ytterligere.

For resten av familiene oppsummerer vi sammenhengen mellom regelmessig barnetilsyn utført av andre, og yrkesaktivitet i følgende hovedpunkter:

- Det er et skille mellom de familiene der forelderen/begge foreldrene har inntektsgivende arbeid (eller er under utdanning) og de familier der noen er hjemmeværende. I de sistnevnte familiene er andelen med ordninger for regelmessig tilsyn langt lavere. Dette er ikke akkurat revolusjonerende, men det er interessant å legge merke til at andelen med regelmessig tilsyn er den samme, 19 prosent, både for hjemmearbeidende aleneforeldre (i praksis alenemødre) og toforeldrefamilier der mor er hjemmeværende. Relativt sett er det altså ikke flere hjemmearbeidende alenemødre som får avlastning på denne måten enn hjemmearbeidende gifte mødre. Vi skal imidlertid være klar over at i de familier som har tilsynsordninger, kan omfanget av slikt tilsyn variere.
- Når foreldrene arbeider, ligger andelen med regelmessig barnetilsyn mellom 50 og 65 prosent. Vi observerer noe høyere andel med regelmessig tilsyn for aleneforeldre enn for familier med gifte foreldre, men forskjellene er ikke statistisk sikre. Andelen som ordner det regelmessige barnetilsynet kun med offentlige ordninger, er omlag det samme i alle grupper av familier, snaut 20 prosent. Det som skiller familiene med yrkesaktive foreldre, er andelen som kombinerer offentlige og private ordninger. Uansett arbeidstid er denne andelen høyere blant aleneforeldre enn i andre familier. Aleneforeldre under utdanning viser samme tendens som øvrige aleneforeldre.

Sammenlikner vi tall for tall, er ikke forskjellene mellom aleneforeldrefamilier og andre familier statistisk sikre. Vi synes imidlertid de er verdt å peke på, særlig fordi vi beholder mønstret når vi splitter familiene i undergrupper. Tendensen i datamaterialet går i samme retning som de forventninger vi hadde på forhånd. Antagelsen om at organisering av barnetilsyn er mer vidløftig for aleneforeldre, blir på ingen måte avkrefte av dataene, tvert om.

Vi har foreløpig bare skilt mellom det vi har betegnet som offentlige og private ordninger for barnetilsyn. Datamaterialet er langt mer detaljert, med opplysninger om tilsynsordning og varighet for hvert barn som har tilsyn av andre. I tabellene 7.9 og 7.10 presenteres hvor stor andel av alle familier som bruker de ulike ordninger. I tabellene 7.11 og 7.12 ser vi hvor stor andel av aleneforeldrenes og gifte foreldres barn som har de ulike ordninger. Familiens bruk av en ordning er nemlig registrert ved at vedkommende ordning er nevnt for minst ett barn. I en og samme familie kan det være aktuelt med egne tilsynsordninger for hvert barn, for eksempel hvis familien omfatter barn både i og under skolealder. Fordi hver familie og hvert barn kan ha mer enn én ordning, vil summen av alle prosenttall i hver kolonne overstige 100 i disse tabellene. Tabell 6.10 og 6.11 viser at ordinær barnehage blir brukt av yrkesaktive foreldre. Det samme gjelder dagmamma og besteforeldre. Korttidsbarnehage er en avlastning for om lag 10 prosent hjemmeværende, både alenemødre og gifte mødre. Fritidshjem rapporteres stort sett av aleneforeldre, og er et tilbud for noen av deres barn som er i skolealder. Det er dog ikke mer enn 7 prosent av aleneforeldres barn i alderen 7-10 år som regelmessig er i fritidshjem (tabell 7.11).

I første del av avsnittet studerte vi barnetilsyn med familien som enhet. På mange måter er det da den/de voksnes synsvinkel vi ser situasjonen fra. Vi nevnte der at arrangementer for barnetilsyn der flere ordninger inngår, kan være en belastende faktor ved barnetilsynet. Med forelderen som utgangspunkt kan vi tenke oss en kombinasjon av ordninger på ulike måter. Kombinasjonen kan bestå i at et og samme barn inngår i et arrangement, for eksempel hentes av bestemor i barnehagen, eller være hos tante en dag og hos mormor en annen dag. Eller situasjonen kan være at et barn er i barnehage mens et eldre søsken først er på skolen, så passes av en nabo til mor har hentet den minste hos en annen nabo som hentet denne i barnehagen. Det siste eksemplet som foruten flere ordninger for hvert barn også omfatter ulike ordninger for barna, viser at barnetilsynet fort kan bli komplekst. Det gir videre en pekepinn om at mengden av forskjellige ordninger en kan tenke seg fort blir svært stor.

Et av våre siktemål er å vurdere belastningen på aleneforelderen mot situasjonen for gifte foreldre. Her kommer da inn at tilsynsarrangement som er like i den forstand at de omfatter likt antall barn i likeartede ordninger, medfører mindre grad av belastning der to foreldre deler oppgavene enn når en er alene om ansvaret. Vi skal nå beskrive regelmessige tilsynsordninger ved å benytte barn som enhet. Vi antar at ordninger som er komplekse for barnet, er mer slitssomme enn enkle ordninger. Ved å telle opp antall barn som har sammensatte tilsynsordninger, det vil si to eller flere ordninger i kombinasjon, får vi en annen indikasjon på den belastning barnetilsynet representerer. Også her blir antallet kombinasjonsmuligheter svært stort. Det kan videre dreie seg om ordninger som varierer fra en dag til neste, ikke bare en sammensatt dagrutine. Tabellene 7.13 og 7.14 viser andelen av alle

barn som har regelmessige tilsynsordninger, samt andelen som har regelmessige sammensatte ordninger, for aleneforeldres barn og gifte foreldres barn. I figur 7.3 er fordelingen framstilt visuelt, for ulike aldersgrupper.

Figur 7.3. Andel av barn under 11 år som har regelmessige tilsynsordninger, i grupper for alder. Prosent

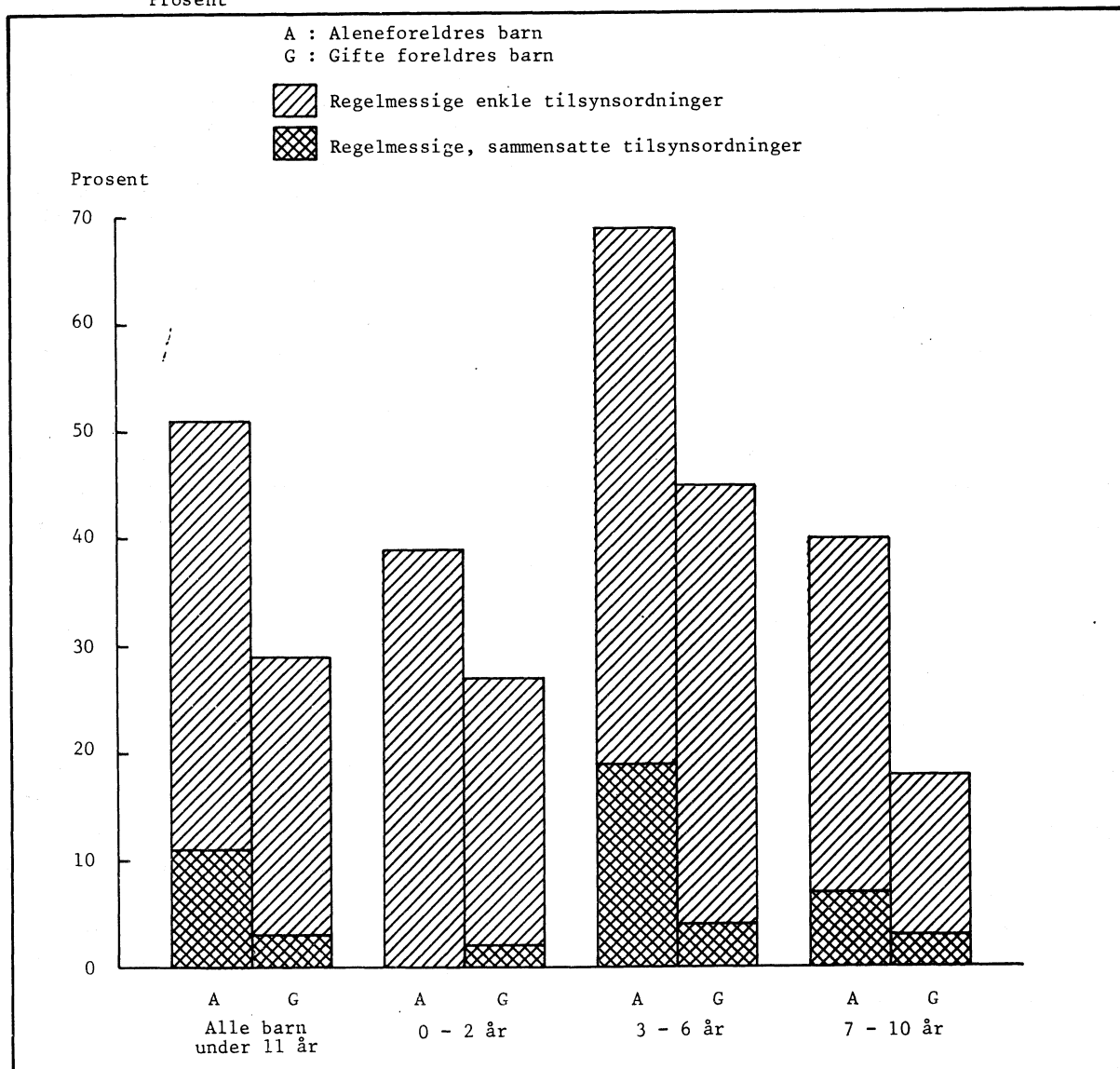

Vi ser at en større andel av aleneforeldres barn har regelmessig tilsyn enn gifte foreldres barn. Med unntak av aldersgruppen 0-2 år er alle forskjeller statistisk sikre.

Med unntak av gruppen 0-2 år, der spesielt tallet på barn av aleneforeldre er lite, er det relativt flere av aleneforeldrenes barn som har sammensatte tilsynsordninger. Særlig gjelder dette barn i alderen 3-6 år. Bortimot hvert tredje barn med regelmessig tilsyn har her en sammensatt ordning. For gifte foreldres barn i samme aldersgruppe er tilsvarende forhold omlag en av ti.

For barn som er i alderen 7-10 år og som for de fleste vedkommende har begynt på skolen, er det en relativ overvekt med regelmessige tilsynsordninger blant aleneforeldres barn. Observert andel som har sammensatte ordninger er også større enn tilsvarende for gifte foreldre, men forskjellen er ikke statistisk sikker.

7.6. Omfang av tilsynet

Til slutt skal vi se på omfanget av regelmessig barnetilsyn utført av andre. For hvert barn som hadde slikt tilsyn, ble det spurt om hyppighet av tilsynet angitt i antall ganger pr. uke samt varighet i antall timer pr. dag. På bakgrunn av de gitte svar har vi plassert hvert barn i en av de tre kategorier for omfang av tilsynet:

- (i) Regelmessig tilsyn i 30 timer eller mer pr. uke, fordelt på minst 5 dager.
- (ii) Tilsyn i 6-29 timer pr. uke, fordelt på minst to dager.
- (iii) Tilsyn under 6 timer pr. uke, eller ordninger der omfanget varierer sterkt fra uke til uke.

Det var et visst innslag av mangelfulle svar på spørsmålene om tilsynets omfang. Disse er holdt utenfor ved beregning av resultatene. Tallene er å finne i tabellene 7.5a og b. Hovedresultatene er oppsummert i tabell 7.5.

Tabell 7.5. Barn under 11 år som har regelmessige ordninger for barnetilsyn, i grupper for familietype, etter omfang av tilsynet. Prosent

	I alt	30 timer eller mer pr. uke, minst 5 dager pr. uke	6-29 timer pr. uke, minst 2 dager pr. uke	Ordninger av kortere varighet, eller sterkt varierende fra uke til uke	Tallet på barn med opplysninger om omfang av tilsynet
Aleneforeldres barn	100	49	31	20	178
Giftede foreldres barn	100	27	52	21	350

Av alle barn som har tilsyn har altså halvparten av aleneforeldres barn regelmessig tilsyn i minst 30 timer pr. uke. For gifte foreldres barn er tilsvarende andel 27 prosent. Selv om tallet på observasjoner er relativt lite, er andelen med heltidstilsyn med statistisk sikkerhet høyere blant barn til aleneforeldre. I tabell 7.15a og b der barna er gruppert etter alder, går det fram at det spesielt i aldersgruppen 3-6 år er mange barn med tilsyn av lang varighet. Den høye andelen for alle aleneforeldres barn sett under ett henger sammen med at nær 3 av 4 av disse barna i alderen 3-6 år har regelmessig tilsyn av andre i minst 30 timer pr. uke. I aldersgruppen 7-10 år er fordelingene for omfanget langt på vei like for de to gruppene av barn.

7.7. Oppsummering

Vi har nå sett på regelmessige ordninger for barnetilsyn. Hovedvekten er lagt på tilsyn som utføres av andre enn barnas foresatte. Som telleenhet i tabellene er både familie (foreldre+barn) og barn benyttet. På den måten har vi forsøkt å beskrive barnetilsynsordninger fra ulike synsvinkler. En bør ikke glemme at barnas behov er en viktig side ved aleneforeldrenes kår.

Resultatene resymerer vi i tre hovedpunkter:

- (i) Regelmessige tilsynsordninger er mer vanlig i aleneforeldrefamilier med barn under 11 år enn i tilsvarende familier der foreldrene/foresatte bor sammen. Dette gjelder både når vi bruker familier og når vi bruker barn som telleenhet.
- (ii) Sammensatte og kompliserte ordninger forekommer hyppigere blant aleneforeldrefamiliene.
- (iii) Det er høyest andel med tilsyn av lang varighet blant aleneforeldres barn.

Observasjonen i punkt (i) er nesten triviell. Noe annet ville være meget overraskende når vi tar hensyn til aleneforeldrenes spesielle situasjon, at de har et visst fortrinn ved opptak til daginstitusjoner etc.

Det er vanskelig å vurdere ulike sider av barnetilsyn opp mot hverandre. For aleneforelderen er sikring av tilsyn svært ofte en forutsetning for aktiviteter som inntektsgivende arbeid, utdanning, fritidsaktiviteter utenfor hjemmet etc. I sammenhenger der nødvendighetsaspektet ikke er så framtrædende, kan vi peke på effekten i form av avlastning for forelderen. (Gifte foreldre med ansvar for små barn kan selvfølgelig også ha behov for avlastning.)

Blir imidlertid tilsynsordningene kompliserte, med tidspress, stress og avhengighet av at flere faktorer fungerer, vil vi tro at dette representerer en belastning for forelderen, og indirekte eller kanskje også direkte for de berørte barna. For barna spesielt vil vi anta at det ligger et belastende element i at tilsynsperiodene har lang varighet. Vi vil tro at opphold i barnehage under

Tabell 7.6. Yrkesaktive aleneforeldre og gifte foreldre med barn under 11 år, i grupper for kjønn/ yngste barns alder/regelmessig barnetilsyn av andre, etter om man regelmessig passer egne barn i hele eller deler av arbeidstiden. Prosent

	I alt	Passer egne barn mesteparten av arbeidstiden	Passer egne barn en del av arbeidstiden	Passer ikke egne barn i arbeidstiden	Uopp-gitt	Tallet på personer som svarte
ALLE ALENEFORELDRE	100	3	10	85	2	207
<u>Kjønn</u>						
Menn	100	-	24	71	5	21
Kvinner	100	3	9	86	2	186
<u>Yngste barns alder</u>						
0- 6 år	100	3	3	90	3	86
7-10 "	100	2	15	81	2	121
<u>Regelmessig barnetilsyn av andre</u>						
Barn som har regelmessig tilsyn av andre	100	-	8	90	2	130
Ingen barn har regelmessig tilsyn av andre	100	8	13	75	4	77
ALLE GIFTE FORELDRE	100	5	9	85	2	678
<u>Kjønn</u>						
Menn	100	1	8	91	1	411
Kvinner	100	10	11	76	3	267

Tabell 7.7. Aleneforeldrefamilier med barn under 11 år, i grupper for kjønn/ekteskapelig status/ yngste barns alder/yrkesaktivitet/bostedsstrøk, etter ordning for barnetilsyn. Prosent

	I alt	Bruker bare offentlige ordninger	Bruker bare private ordninger	Kombinerer offentlige og private ordninger	Ingen barn har regelmessig tilsyn av andre	Uopp-gitt	Tallet på personer som svarte
ALLE ALENEFORELDREFAMILIER	100	18	24	10	47	2	311
<u>Kjønn</u>							
Menn	100	8	46	13	33	-	24
Kvinner	100	19	22	10	48	2	287
<u>Ekteskapelig status</u>							
Ugifte	100	22	22	9	45	1	98
Enker/enkemenn	100	4	29	-	68	-	28
Separerte	100	19	23	11	43	4	47
Skilte	100	17	24	13	45	1	138
<u>Yngste barns alder</u>							
0- 2 år	100	21	14	4	57	4	28
3- 6 "	100	29	21	19	29	3	130
7-10 "	100	7	28	5	60	-	153
<u>Yrkesaktivitet</u>							
Arbeider 31 timer eller mer pr. uke	100	19	31	14	34	2	125
Arbeider 20-30 timer pr. uke	100	28	29	8	35	-	51
Arbeider 1-19 timer pr. uke	100	-	29	24	48	-	21
Er under utdanning	100	27	22	11	32	8	37
Er verken yrkesaktiv eller under utdanning	100	10	8	1	81	-	73
<u>Bostedsstrøk</u>							
Sprettbygd strøk	100	3	28	3	67	-	36
Tettbygd strøk	100	20	23	11	44	2	273
By med mer enn 50 000 innbyggere	100	22	15	11	48	4	143
Andre tettbygde strøk	100	17	32	12	39	-	130

oppsyn og ledelse av fagfolk er noe mer enn ren oppbevaring av barna og kan ha mange positive bidrag til barnas velferd og utvikling. Når varigheten av oppholdet blir som en normal arbeidsdag og vel så det, er sannsynligvis den optimale lengden passert. At barnet er slitent etter en dag i barnehagen, vil igjen farge den tiden forelder og barn skal ha sammen.

Tabell 7.8. Familier med gifte foreldre og barn under 11 år, i grupper for yngste barns alder/foreldrenes yrkesforhold/bostedsstrøk, etter ordning for barnetilsyn. Prosent

	I alt	Bruker bare offentlige ordninger	Bruker bare private ordninger	Kombinerer offentlige og private ordninger	Ingen barn har regelmessig tilsyn av noen utenfor husholdningen	Tallet på personer som svarte
ALLE FAMILIER MED GIFTE FORELDRE	100	16	15	5	64	870
<u>Yngste barns alder</u>						
0- 2 år	100	15	16	5	64	276
3- 6 "	100	27	17	6	50	321
7-10 "	100	4	12	3	81	273
<u>Foreldrenes yrkesforhold</u>						
Begge yrkesaktive 30 timer eller mer pr. uke	100	19	29	7	46	141
Faren yrkesaktiv 30 timer eller mer, mora yrkesaktiv 1-29 timer pr. uke	100	18	23	7	52	321
Faren yrkesaktiv 30 timer eller mer pr. uke, mora ikke yrkesaktiv	100	14	3	2	81	343
Annet, uoppgitt	100	12	11	5	71	66
<u>Bostedsstrøk</u>						
Spredtbygd strøk	100	10	14	3	74	216
Tettbygd strøk	100	18	15	6	61	652
By med over 50 000 innbyggere	100	29	15	5	52	176
Andre tettbygde strøk	100	15	16	5	64	476

Tabell 7.9. Andel av aleneforeldrefamilier med barn under 11 år som bruker ulike ordninger for barnetilsyn, i grupper for forelderens yrkesaktivitet. Prosent

Barnetilsynsordning	Alle	Forelderens yrkesaktivitet			
		Arbeider 31 timer eller mer pr. uke	Arbeider 30 timer eller mindre pr. uke	Er under utdanning	Er verken sysselsatt eller under utdanning
Barnehage (6 timer eller mer)	18	24	20	27	-
Korttidsbarnehage (mindre enn 6 timer)	5	1	7	5	10
Barnepark	1	2	1	-	-
Fritidshjem	5	6	4	5	1
Familiebarnehage	1	1	-	3	-
Hushjelp/praktikant/barnepike	2	2	6	3	6
Besteforeldre	11	17	13	3	6
Andre slektninger	5	6	8	-	3
Venner	4	3	6	3	1
Naboer	4	5	8	-	-
Dagmamma	12	14	14	22	-
Søsken	2	2	1	5	-
Andre ordninger	5	8	4	3	1
Tallet på personer som svarte	311	125	72	37	73

Tabell 7.10. Andel av familier med gifte foreldre og barn under 11 år, som bruker ulike ordninger for barnetilsyn, i grupper for foreldrenes yrkesforhold. Prosent

Barnetilsynsordning	Alle	Foreldrenes yrkesforhold		
		Faren yrkesaktiv, 30 timer eller mer pr. uke		
		Mora yrkesaktiv 30 timer eller mer pr. uke	Mora yrkesaktiv 1-29 timer pr. uke	Mora ikke yrkesaktiv
Barnehage (6 timer eller mer)	11	20	13	6
Korttidsbarnehage (mindre enn 6 timer)	8	4	11	8
Barnepark	2	-	3	4
Fritidshjem	0	1	-	-
Familiebarnehage	0	1	0	0
Hushjelp/praktikant/barnepike	2	6	4	-
Besteforeldre	7	11	9	2
Andre slektninger	1	2	2	-
Venner	1	-	2	1
Naboer	2	2	3	0
Dagmamma	7	15	12	1
Søsken	1	1	1	1
Andre ordninger	2	1	3	1
Tallet på personer som svarte	870	141	321	343

Tabell 7.11. Andel av barn under 11 år i aleneforeldrefamilier som har ulike ordninger for tilsyn, i ulike aldersgrupper. Prosent

Barnetilsynsordning	Alle	Barnets alder		
		0-2 år	3-6 år	7-10 år
Barnehage (6 timer eller mer)	16	18	35	3
Korttidsbarnehage (mindre enn 6 timer)	4	4	10	0
Barnepark	1	-	3	-
Fritidshjem	4	-	-	7
Familiebarnehage	1	-	-	1
Hushjelp/praktikant/barnepike	2	4	3	1
Besteforeldre	10	4	13	8
Andre slektninger	5	4	6	4
Venner	3	-	4	3
Naboer	4	-	3	5
Dagmamma	12	7	14	11
Søsken	2	-	2	2
Andre ordninger	5	-	6	6
Tallet på familier	311	28	135	190
Tallet på barn	387	28	144	215

Tabell 7.12. Andel av barn under 11 år i gifte foreldres familier, som har ulike ordninger for tilsyn i ulike aldersgrupper. Prosent

Barnetilsynsordninger	Alle	Barnets alder		
		0-2 år	3-6 år	7-10 år
Barnehage (6 timer eller mer)	7	6	13	3
Korttidsbarnehage (mindre enn 6 timer)	6	2	12	2
Barnepark	2	1	3	0
Fritidshjem	0	-	-	0
Familiebarnehage	0	1	1	-
Hushjelp/praktikant/barnepike	2	3	2	2
Besteforeldre	5	5	6	5
Andre slektninger	1	1	1	1
Venner	1	-	1	2
Dagmamma	6	8	8	3
Søsken	1	0	1	0
Andre ordninger	1	0	1	1
Tallet på familier	870	276	438	505
Tallet på barn	1 393	291	501	601

Tabell 7.13. Andel av barn under 11 år i aleneforeldrefamilier som har regelmessige ordninger for tilsyn, og andel som har regelmessige, sammensatte ordninger for tilsyn, i grupper for forelderens kjønn/forelderens ekteskapelige status/forelderens yrkesaktivitet/bostedsstrøk/alder. Prosent

	Andel av alle barn som har regelmessige tilsynsordninger	Andel av alle barn som har sammensatte tilsynsordninger	Tallet på familier	Tallet på barn
ALLE BARN UNDER 11 ÅR I ALENEFORELDREFAMILIER	51	11	311	387
<u>Forelderens kjønn</u>				
Menn	63	17	24	30
Kvinner	50	11	287	357
<u>Forelderens ekteskapelige status</u>				
Ugifte	52	10	98	112
Enker/enkemenn	31	9	28	32
Separerte	55	15	47	65
Skilte	52	11	138	178
<u>Forelderens yrkesaktivitet</u>				
Yrkesaktivitet, 31 timer eller mer pr. uke	64	14	125	152
Yrkesaktiv, 20-30 timer pr. uke	67	11	51	61
Yrkesaktiv, 1-19 timer pr. uke	60	28	21	25
Er under utdanning	60	10	37	48
Er verken yrkesaktiv eller under utdanning	14	1	73	97
<u>Bostedsstrøk</u>				
Sprettbygd strøk	36	7	36	45
Tettbygd strøk	53	12	273	340
By med over 50 000 innbyggere	49	12	143	169
Andre tettbygde strøk	57	12	130	171
<u>Barnas alder</u>				
0- 2 år	39	-	28	28
3- 6 "	69	19	135	144
7-10 "	40	7	190	215

Tabell 7.14. Andel av barn under 11 år i familier med gifte foreldre som har regelmessige ordninger for tilsyn, og andel som har regelmessige, sammensatte ordninger for tilsyn, i grupper for foreldrenes yrkesforhold/bostedsstrøk/alder. Prosent

	Andel av alle barn som har regelmessige tilsynsordninger	Andel av alle barn som har regelmessige, sammensatte ordninger	Tallet på familier	Tallet på barn
ALLE BARN I FAMILIER MED GIFTE FORELDRE	29	3	870	1 391
<u>Foreldrenes yrkesforhold</u>				
Begge yrkesaktive 30 timer eller mer pr. uke	53	5	141	200
Faren yrkesaktiv 30 timer eller mer, mora yrkesaktiv 1-29 timer pr. uke	43	5	321	493
Faren yrkesaktiv 30 timer eller mer pr. uke, mora ikke yrkesaktiv	14	1	343	593
Annet, uoppgitt	20	3	66	105
<u>Bostedsstrøk</u>				
Spredtbygd strøk	21	3	216	352
Tettbygd strøk	32	3	652	1 035
By med over 50 000 innbyggere	42	2	176	264
Andre tettbygde strøk	29	4	476	771
<u>Barnas alder</u>				
0- 2 år	27	2	276	290
3- 6 "	45	4	438	501
7-10 "	18	3	505	600

Tabell 7.15a. Barn under 11 år i aleneforeldrefamilier som har regelmessig tilsyn, i grupper for forelderens ekteskapelige status/forelderens yrkesaktivitet/alder, etter omfang av tilsynet. Prosent

	I alt	30 timer eller mer pr. uke, minst 5 dager pr. uke	6-29 timer pr. uke, minst 2 dager pr. uke	Andre ordninger med tilsyn under 6 timer pr. uke eller ordninger av sterkt varierende omfang fra uke til uke	Tallet på barn
ALLE BARN MED OPPLYSNINGER OM TILSYN	100	49	31	20	178
<u>Forelderens ekteskapelige status</u>					
Ugifte	100	62	23	15	53
Enker/enkemenn	100	:	:	:	8
Separerte	100	50	34	16	32
Skilte	100	42	35	22	85
<u>Forelderens yrkesaktivitet</u>					
Arbeider 31 timer eller mer pr. uke	100	60	19	20	88
Arbeider 1-30 timer pr. uke	100	32	50	18	50
Er under utdanning	100	58	29	13	31
Er ikke yrkesaktiv eller under utdanning ..	100	:	:	:	8
<u>Alder</u>					
0- 2 år	100	:	:	:	12
3- 6 "	100	72	18	10	89
7-10 "	100	21	49	30	77

Tabell 7.15b. Barn under 11 år i gifte familier som har regelmessig tilsyn, i grupper for foreldrenes yrkesforhold/alder, etter omfang av tilsynet. Prosent

	I alt	30 timer eller mer pr. uke, minst 5 dager pr. uke	6-29 timer pr. uke, minst 2 dager pr. uke	Andre ordninger med tilsyn under 6 timer pr. uke eller ordninger av sterkt varierende omfang fra uke til uke	Tallet på barn
ALLE BARN MED OPPLYSNINGER OM TILSYN	100	27	52	21	350
<u>Foreldrenes yrkesforhold</u>					
Begge arbeider 30 timer eller mer pr. uke ..	100	59	23	17	91
Faren arbeider 30 timer eller mer, mora arbeider 1-29 timer pr. uke	100	11	63	27	171
Faren arbeider 30 timer eller mer pr. uke, mora arbeider ikke	100	17	73	9	68
Annet, uoppgitt	100	39	34	25	20
<u>Alder</u>					
0- 2 år	100	26	47	26	57
3- 6 "	100	30	59	11	193
7-10 "	100	22	42	36	100

8. ALENEFORELDER - VARIG ELLER TEMPORÆR STATUS?

8.1. Innledning

I kapittel 3 ga vi en beskrivelse av aleneforeldre og trakk grensene mellom denne gruppen og andre grupper av foreldre med barn under 16 år. Vi nevnte også at det over tid hender at foreldre går over fra en gruppe av foreldre til en annen. Man kan for eksempel skifte status fra gift forsørger til aleneforelder, eller omvendt.

Slike overganger er i varierende grad omgitt av holdninger og vurderinger. I dette kapitlet er vi mer opptatt av selve overgangene.

For den enkelte er det i prinsippet ingen øvre grense for hvor mange ganger en kan skifte status. Men slike hendelser griper som regel dypt inn i tilværelsen, følelsesmessig, materielt og på andre måter. Praktiske og sosiale barrierer vil hindre mer enn et svært begrenset antall slike overganger for de aller fleste foreldre.

Mens mange gifte forsørgere har en enkel foreldrekariere i den forstand at de får alle sine barn med ektefellen og fostrer opp barna sammen med denne, vil de fleste aleneforeldre oppleve minst én overgang i løpet av sin karriere. Om skilte, separerte og enker/enkemenn vet vi at de engang har vært gifte forsørgere. Ugifte aleneforeldre kan enten ha vært samboende i en periode, eller kan ha tilhørt en husholdning med andre voksne, for eksempel mens barnet var lite.

Andelen aleneforeldre med barn under 3 år er liten. Svært få gjennomfører hele sin foreldrekariere som aleneforeldre. I neste omgang melder en del spørsmål seg omkring tiden som aleneforelder: Har dette preg av å være en overgangsfase, eller har man en tendens til å forbli i tilstanden? Hvor vanlig er det at aleneforeldre skifter foreldrestatus, hvilket tidsperspektiv skjer dette i og er det eventuelt forskjeller i atferd mellom grupper?

Disse og beslektede spørsmål lar seg ikke besvare ut fra undersøkelsen om aleneforeldre. Problemstillingene er like fullt interessante, så vi skal belyse temaet ved å gå til et annet sett av data, nemlig Fruktbarhetsundersøkelsen 1977.

Vi må imidlertid forlate problemstillingen med å se på aleneforeldre som en egen gruppe. Det er to grunner til dette. Fruktbarhetsundersøkelsen omfatter fødsels- og samlivshistorier for et generelt utvalg av norske kvinner i alderen 18-44 år. Ettersom en stor majoritet av enslige forsørgere generelt og aleneforeldre spesielt er kvinner, synes vi ikke dette reduserer aktualiteten vesentlig.

Datasettet inneholder ikke informasjon om endringer i kvinnenes boholdning utover barnefødsler og samliv med menn. Vi kan derfor ikke skille ut aleneforeldre spesielt, men må se på overganger mellom gruppene ikke-forsørgere, gifte/samboende forsørgere og enslige forsørgere. De resultatene som presenteres i dette kapitlet vil altså gjelde enslige mødre.

8.2. Modell

Overskriften på kapitlet stiller spørsmålet om det å være aleneforelder er en varig eller en temporær status. Vi har nå vridd fokus mot enslige mødre, og stiller samme spørsmål for denne gruppen.

For å kunne svare, trenger vi imidlertid en mer presis problemstilling. I første omgang skal vi se på tendensen til å skifte status, og sammenligne grupper av enslige mødre med andre grupper av kvinner.

En kvinne er enten ugift, gift eller tidligere gift, og enten lever hun sammen med en mann eller ikke. På bakgrunn av ekteskapelig status og samlivsstatus defineres 6 "tilstander" etter følgende skjema:

Sivilstand	Samboende	"Tilstand"
Ugift	Nei	Ugift enslig
Ugift	Ja	Ugift samboende
Gift	Ja	Gift
Før gift	Ja	Før gift samboende
Før gift	Nei	} Skilt/separert (enslig) Enke

Kombinerer vi dette med at en kvinne kan ha barn under 16 år eller ikke, ender vi opp med 12 ulike tilstander eller statuser som vi klassifiserer kvinner i fruktbar alder etter. Livsløp og foreldrekariere kan vi beskrive som en bevegelse mellom de 12 tilstandene.

Vi antar nå at overganger mellom tilstandene følger en bestemt sannsynlighetsmodell i det vi forutsetter at det for hver tilstand gjelder faste sannsynligheter for overgang til andre tilstander. Sannsynlighetene avhenger kun av den tilstanden man er i, ikke av hvilke overganger som har funnet sted tidligere. Dette kalles en Markovkjedemodell. Sannsynlighetene er i utgangspunktet ukjente, og vi skal anslå dem ved bruk av data om overganger og lengden av oppholdet i tilstandene. Til en slik Markovkjedemodell vil nok noen innvende at den er for enkel. Sannsynlighetene for å skifte tilstand avhenger ikke kun av hvilken tilstand man er i, men også av hvor lenge man har vært i tilstanden, av faktorer som alder, bosted o.l.

Enkelheten går på bekostning av nyanser. Resultatene kan kun tolkes som middelverdier for store grupper av mennesker. For sammenlikninger mellom grupper betyr små avvik fra modellforutsetningene lite.

Det opereres med 12 tilstander i vår modell, det betyr at vi har 132 forskjellige ordnede par av tilstander. Endel overganger er imidlertid umulige å foreta. Den som først er blitt gift, kan for eksempel aldri gå til tilstand ugift.

Videre har vi regnet med at overganger fra å være gift med en person til å være samboende med en annen går via tilstand skilt.

Det forekommer også at mødre ikke tar hånd om noen av barna etter en skilsmisse. Vi har ikke opplysninger om dette i datamaterialet, og har sett bort fra muligheten. Erfaringsmessig skjer dette ikke ofte; jfr. forholdet mellom skilte/separerte alenefedre og -mødre (10 og 16 prosent er menn).

Uten at vi her skal gå mer i detaljer, ender vi opp med 33 "mulige" overganger mellom tilstander. Det går klart fram av tabell 8.1 hvilke dette er.

8.3. Resultater

8.3.1. Tendens til å skifte tilstand

I tabell 8.1 presenterer vi resultatene av Markovkjedemodellen som forventet antall av 10 000 personer i en gitt tilstand som i løpet av en måned går over til en annen tilstand. Den første linjen i tabellen viser for eksempel at av 10 000 ugifte, enslige kvinner vil en forvente at 33 om én måned er samboende uten å ha giftet seg, 84 stykker har inngått ekteskap, mens 10 har fått barn og blitt enslige mødre. For et forventet antall på 9 873 vil det ikke ha skjedd endring av status.

De øvrige linjene i tabellen leses på tilsvarende måte. Verdiene på diagonalen fra øvre venstre mot nedre høyre hjørne forstås som forventede antall pr. 10 000 som ikke foretar overgang i løpet av en måned. Som rimelig kan være med en så kort tidsramme, er disse tallene forholdsvis store.

De overgangene som er logisk umulige eller som vi har unnlatt å ta hensyn til av ulike grunner, er angitt med " - " i tabellen.

Tallene i parentes er anslag for standardavvikene¹⁾ til de forventede antall overganger. Vi ser at det knytter seg svært ulik grad av usikkerhet til tallene i tabell 8.1. Dette henger sammen med at de ulike tilstandene utgjør svært varierende andeler av det samlede antall observasjoner. Tallet på gifte såvel med barn som uten, er for eksempel langt høyere enn tallet på "for gifte samboende uten barn". Størrelsesforholdet mellom de ulike tilstandene går ikke fram av tabellen. Tabellen sier noe om atferd og atferdstendenser og vi kan sammenlikne slike tendenser for de 12 gruppene av kvinner.

Tabell 8.1. Forventet antall overganger på en måned blant 10 000 kvinner i en Markovkjedemodell for kvinners forsørgerkarriere, med tilhørende anslag for standardavvik

Til:		Uten barn						Med barn						
		I alt	Ugift ens- lig	Ugift sam- bo- ende	Før gift sam- bo- ende	Gift	Skilt	Enke	Ugift ens- lig	Ugift sam- bo- ende	Før gift sam- bo- ende	Gift	Skilt	Enke
Uten barn	Ugift enslig	10000	9873 (2)	33 (1)	-	84 (2)	-	-	10 (1)	-	-	-	-	-
	Ugift samboende	10000	108 (9)	9414 (21)	-	403 (17)	-	-	-	75 (8)	-	-	-	-
	Før gift samboende	10000	-	-	9483 (206)	345 (170)	172 (121)	0 (0)	-	-	0 (0)	-	-	-
	Gift	10000	-	-	-	9544 (9)	6 (1)	0 (0)	-	-	-	450 (9)	-	-
	Skilt	10000	-	-	68 (24)	34 (17)	9898 (29)	-	-	-	-	-	0 (0)	-
	Enke	10000	-	-	0 (0)	0 (0)	-	10000 (0)	-	-	-	-	-	0 (0)
Med barn	Ugift enslig	10000	-	-	-	-	-	-	9673 (21)	172 (14)	-	155 (13)	-	-
	Ugift samboende	10000	-	-	-	-	-	-	100 (17)	9554 (36)	-	346 (31)	-	-
	Før gift samboende	10000	-	-	-	-	-	-	-	-	9873 (24)	38 (13)	89 (20)	0 (0)
	Gift	10000	-	-	-	-	-	-	-	-	-	9992 (1)	7 (1)	1 (0)
	Skilt	10000	-	-	-	-	-	-	-	-	101 (10)	42 (7)	9857 (12)	-
	Enke	10000	-	-	-	-	-	-	-	-	37 (14)	32 (13)	-	9931 (19)

1) Hvordan standardavvikene kan brukes er beskrevet i avsnitt 2.2.1.

Av spesiell interesse for oss er de tallene som beskriver rekruttering til og avgang fra gruppen av enslige mødre. I figur 8.1 har vi samlet de aktuelle tallene.

Figur 8.1. Rekruttering til og avgang fra gruppen av enslige mødre. Forventet antall overganger pr. måned blant 10 000 enslige mødre

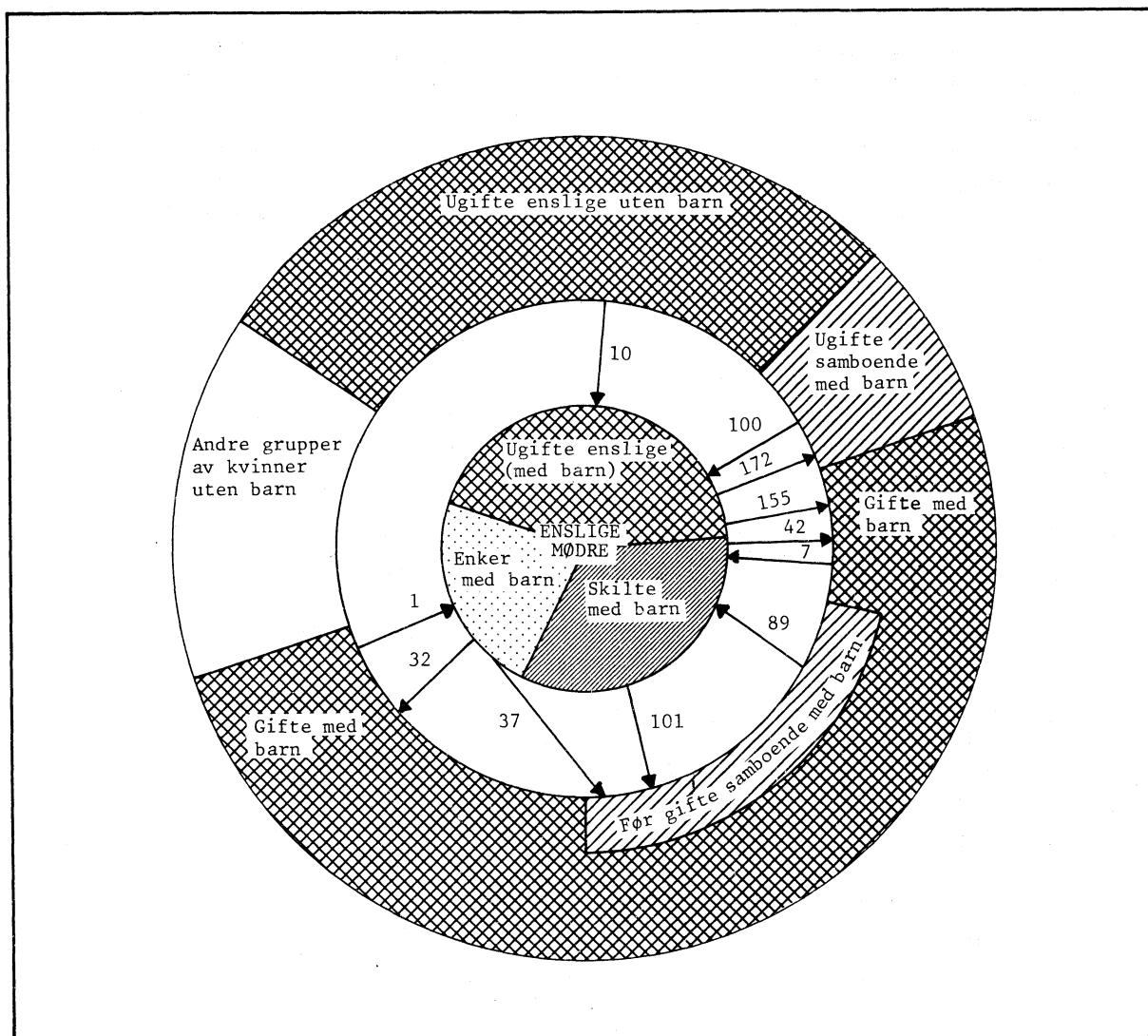

8.3.2. Rekruttering

Vi finner at de gruppene som enslige mødre rekrutteres fra, følger en todeling etter forventet antall overganger:

- (i) Av 10 000 gifte mødre venter vi at 8 stykker i løpet av en måned skal bli enslige forsørgere enten etter en skilsmisse eller ved at ektemannen dør. Videre er tallet på ugifte enslige som ventes å få barn i samme tidsrom beregnet til 10. Dette er små tall, men de gruppene det er tale om er så store at antallet forventede overganger i befolkningen vil bli betydelig.
- (ii) For samboende med barn, enten de er formelt ugift eller tidligere gift, er bildet annerledes. De beregnede antall overganger til gruppen enslige mødre er her av en annen størrelsesorden, henholdsvis 100 for ugifte samboende og 89 for før gifte samboende.

Tilbøyeligheten til å skifte status til enslig forsørger er således en annen i gruppen av samboende. For det samlede antall overganger til gruppen av enslige mødre er gruppen imidlertid av mindre betydning. En illustrasjon på dette får vi ved å se på forventet antall overganger til enslig forsørger pr. 10 000 kvinner for de "direkte rekrutterende" gruppene under ett. Dette tallet kan vi beregne som et veiet gjennomsnitt av verdiene i pkt (i) og (ii), der størrelsene i Vedlegg 5, tabell b, benyttes som vekter. Det veiede gjennomsnittet blir lik 10 overganger pr. 10 000, hvilket forteller at den relative betydningen av rekruttering fra samboende er liten.

8.3.3. Avgang

Når det gjelder overgang fra gruppen av enslige mødre til andre grupper av mødre, ser vi på det samlede forventede antall overganger i løpet av en måned og betrakter dette som uttrykk for "stabilitet". Av 10 000 ugifte mødre venter vi at 327 (172+155) i løpet av én måned har opphørt å være enslige forsørgere. Tilsvarende tall for skilte er 143 og for enker 69. Forskjellene mellom tallene er statistisk sikre. Vi kan derfor hevde at ugifte enslige mødre er den mest ustabile gruppen av enslige kvinnelige forsørgere, mens enker med barn med samme referanse er den mest stabile.

Vi kan også beregne et veiet gjennomsnitt av tallene for avganger fra de tre undergruppene av enslige mødre. Vi utelater den tekniske framgangsmåten også her, men analogt med det samlede tallet for rekruttering blir resultatet at av 10 000 enslige mødre forventes 217 å foreta overgang til status som ikke-enslig forsørger i løpet av en måned.

Utvekslingen mellom enslige mødre og andre grupper av mødre er følgelig assymetrisk på den måten at forventet antall som foretar overgang innen like store grupper pr. måned er langt høyere for enslige mødre enn for andre grupper av kvinner.

Ser vi imidlertid isolert på utvekslingen mellom grupper av enslige forsørgere og samboende forsørgere, finner vi at denne i langt høyere grad er preget av symmetri. Selv om dette som nevnt ikke betyr så mye for det totale antall overganger, er det et interessant trekk som karakterisering av gruppenes atferd.

Nettoresultatet av utvekslingen kjenner vi til, den ble kommentert i kapittel 3. I de senere år har det vært en økning i tallet på enslige mødre.

8.4. Modifisering av modellen

Nå kan det innvendes at den modellen vi har beskrevet foran, er en for enkel beskrivelse av kvinners tendens til å inngå og oppløse samliv og til å få barn. Giftermålshyppigheten varierer over tid, papirløse samliv er et motefenomen, fruktbarheten endrer seg. I det hele tatt vil samfunnsmessige forhold influere på de størrelsene vi lager en modell for.

Vi stiller opp to alternative hypoteser for danning av holdninger av betydning for den atferden vi studerer:

- (i) Generasjonshypotesen: Holdninger og atferdsmønstre fastlegges i ung alder og følger generasjonen gjennom livsløpet.
- (ii) Utviklingshypotesen: Atferden endrer seg i takt med modning, utvikling og påvirkning.

I det virkelige liv vil nok begge hypoteser ha noe for seg, foruten at andre faktorer utvilsomt er av betydning. Holdninger og seder varierer mellom ulike sosiale lag. Noen har også pekt på at det er variasjoner mellom regioner.

Her skal vi bare nøye oss med å foreta en modifisering av den opprinnelige modellen der vi tar hensyn til "generasjonshypotesen". Den andre ser vi bort fra, og går altså ut fra at holdninger til samliv, giftermål og barn fastlegges tidlig og blir felles for personer som ligger nær hverandre i alder. Vi justerer modellen på enkleste måte ved å anta at overgangssannsynlighetene er faste innen hver alderskohort, og opererer kun med to kohorter. Inndelingen er foretatt skjønnsmessig, vi har satt skille ved alder 30 år på intervjutidspunktet.

På samme måte som i tabell 8.1 presenteres resultatene som forventet antall overganger pr. 10 000 kvinner.

Tabell 8.2. Kvinner født 1947 - 1959. Forventet antall overganger på en måned blant 10 000 kvinner i en Markovkjedemodell for forsørgerkarriere, med tilhørende anslag for standardavvik

Til:		Uten barn						Med barn						
		I alt	Ugift ens- lig	Ugift sam- bo- ende	Før gift sam- bo- ende	Gift	Skilt	Enke	Ugift ens- lig	Ugift sam- bo- ende	Før gift sam- bo- ende	Gift	Skilt	Enke
Uten barn	Ugift enslig	10000	9869 (3)	52 (2)	-	67 (2)	-	-	12 (1)	-	-	-	-	-
	Ugift sam- boende	10000	108 (11)	9456 (24)	-	366 (20)	-	-	-	70 (9)	-	-	-	-
	Før gift sambo- ende	10000	-	-	9429 (392)	571 (392)	0 (0)	0 (0)	-	-	0 (0)	-	-	-
	Gift	10000	-	-	-	9520 (15)	8 (2)	0 (0)	-	-	-	472 (15)	-	-
	Skilt	10000	-	-	76 (54)	115 (66)	9809 (85)	-	-	-	-	-	0 (0)	-
	Enke ¹⁾	10000	-	-	:	:	-	:	-	-	-	-	-	:
Med barn	Ugift enslig	10000	-	-	-	-	-	-	9651 (26)	232 (22)	-	117 (15)	-	-
	Ugift sam- boende	10000	-	-	-	-	-	-	111 (23)	9538 (46)	-	351 (40)	-	-
	Før gift sam- boende	10000	-	-	-	-	-	-	-	-	9802 (65)	44 (31)	154 (58)	0 (0)
	Gift	10000	-	-	-	-	-	-	-	-	-	9990 (1)	10 (1)	0 (0)
	Skilt	10000	-	-	-	-	-	-	-	-	185 (34)	43 (16)	9772 (37)	-
	Enke	10000	-	-	-	-	-	-	-	-	92 (91)	92 (91)	-	9816 (129)

1) Det var ingen observasjoner av enker uten barn i denne aldersgruppen.

Tabell 8.3. Kvinner født 1933 - 1946. Forventet antall overganger på en måned blant 10 000 kvinner i en Markovkjedemodell for forsørgerkarriere, med tilhørende anslag for standardavvik

Til:		Uten barn							Med barn					
		I alt	Ugift ens- lig	Ugift sam- bo- ende	Før gift sam- bo- ende	Gift	Skilt	Enke	Ugift ens- lig	Ugift sam- bo- ende	Før gift sam- bo- ende	Gift	Skilt	Enke
Uten barn	Ugift enslig	10000	9877 (3)	17 (1)	-	98 (3)	-	-	8 (1)	-	-	-	-	-
	Ugift sam- boende	10000	107 (17)	9309 (42)	-	496 (36)	-	-	-	88 (16)	-	-	-	-
	Før gift sambo- ende	10000	-	-	9506 (241)	247 (173)	247 (173)	0 (0)	-	-	0 (0)	-	-	-
	Gift	10000	-	-	-	9558 (11)	5 (1)	0 (0)	-	-	-	437 (11)	-	-
	Skilt	10000	-	-	66 (27)	11 (11)	9923 (29)	-	-	-	-	-	0 (0)	-
	Enke	10000	-	-	0 (0)	0 (0)	-	10000 (0)	-	-	-	-	-	0 (0)
Med barn	Ugift enslig	10000	-	-	-	-	-	-	9698 (27)	103 (16)	-	199 (22)	-	-
	Ugift sam- boende	10000	-	-	-	-	-	-	84 (25)	9578 (56)	-	338 (50)	-	-
	Før gift sam- boende	10000	-	-	-	-	-	-	-	-	9892 (25)	36 (15)	72 (20)	0 (0)
	Gift	10000	-	-	-	-	-	-	-	-	-	9992 (1)	7 (1)	1 (0)
	Skilt	10000	-	-	-	-	-	-	-	-	85 (10)	42 (7)	9873 (12)	-
	Enke	10000	-	-	-	-	-	-	-	-	34 (14)	28 (13)	-	9938 (19)

Vi skal spesielt se på de tallene som beskriver rekruttering og avgang. I tabellene 8.4 og 8.5 samler vi disse sammen.

Vi betegner aldersgruppen 18-30 år kohort 1 og den andre kohort 2.

Tallenes tale oppsummerer vi i tre punkter:

- (i) Svært få blir enker (med små barn), og det ser ut til å være ubetydelig variasjon mellom kohortene.
- (ii) Forventet antall overganger fra de to ulike gruppene av samboende mødre er jevnt over høye, både for rekruttering til ugifte, enslige mødre og til skilte mødre. I hver enkelt celle i tabell 8.4 er det beregnede antall overganger fra samboende 10 til 15 ganger større enn antallet overganger fra en annen tilstand.
- (iii) For hver av rekrutteringsmåtene til enten ugifte mødre eller skilte mødre er forventet antall overganger større i kohort 1 enn i kohort 2. Bare for overganger fra ugift, enslig til ugift mor er imidlertid forskjellen mellom kohortene statistisk sikker.

Den forskjellen som vi tidligere pekte på mellom samboende og andre når det gjelder rekruttering, viser seg altså å holde når vi deler opp materialet i to separate kohorter. Det ser imidlertid ut til å være ulike nivåer for hver kohort, i det tallet på forventede overganger systematisk er lavere i kohort 2 enn i kohort 4. I det foreliggende materialet er imidlertid ikke forskjellene store nok til å være statistisk utsagnskraftige. Siden de uten unntak går i samme retning, finner vi det likevel verdt å påpeke sammenhengen.

Tabell 8.4. Rekruttering til gruppen enslige mødre. Forventet antall overganger i en måned pr. 10 000 kvinner, for to alderskohorter

Fra tilstand som:	Til tilstand som:		
	Alle	Ugift, enslig forsørger	
		Kohort 1 (18-30 år)	Kohort 2 (31-44 år)
Ugift, enslig uten barn	10	12	8
Ugift samboende med barn	100	111	84
<u>Skilt forsørger</u>			
Før gift samboende forsørger	89	154	72
Gift forsørger	7	10	7
<u>Enke, forsørger</u>			
Gift forsørger	1	0	1

Tabell 8.5. Avgang fra gruppen enslige mødre. Forventet antall overganger i en måned pr. 10 000 kvinner for to alderskohorter

Fra tilstand som:	Til tilstand som:		
	Alle	Samboende forsørger, ugift eller før gift	
		Kohort 1 (18-30 år)	Kohort 2 (31-44 år)
Ugift, enslig forsørger	172	232	103
Skilt forsørger	101	185	85
Enke, forsørger	37	92	34
<u>Gift forsørger</u>			
Ugift, enslig forsørger	155	117	199
Skilt forsørger	42	43	42
Enke, forsørger	32	92	28

Beskrivelsen av avgang sammenfatter vi i tre punkter:

- (i) Ustabiliteten, uttrykt som samlet forventet antall overganger pr. 10 000 til tilstandende samboende eller gift mor, er størst blant ugifte (349 i kohort 1, 302 i kohort 2), nest størst blant skilte (228-127) og minst blant enker (184-62). Mønsteret er felles for begge kohorter, men for samtlige tre grupper av enslige mødre er ustabiliteten større i kohort 1 enn i kohort 2.
- (ii) I begge kohorter er tallet på overganger fra skilt til samboende større enn tilsvarende tall for overgang fra skilt til gift.
- (iii) Forventet relativt antall ugifte mødre som i løpet av en måned forlater gruppen av enslige mødre varierer ikke så mye mellom kohortene. Det er størst i kohort 1 (232+117=349) og noe lavere i kohort 2 (103+199=302). Mer iøynefallende er imidlertid hvordan tallene er fordelt på de to mulige typer overgang, henholdsvis til ugift samboende eller gift forsørger. I kohort 1 går flest forventede overganger til tilstand samboende, 232 mot 117. For kohort 2 er forholdet stikk motsatt: Her ventes flest å inngå ekteskap: 199 mot 103.

Også for beskrivelsen av avgang finner vi at tendensen til å endre status er mest markert i kohort 1. Utvekslingen mellom enslige mødre og andre grupper av kvinner (i fruktbar alder) skjer altså med høyere intensitet begge veier i kohort 1 sammenliknet med kohort 2. Ettersom det er kvinnes atferd gjennom hele den perioden de har vært eller kunne ha vært foreldre som legges til grunn

ved anslagene, kan vi betrakte resultatene som en sammenfatning eller oppsummering på et gitt tidspunkt. Slik betraktet har kvinnene som var 30 år eller yngre hatt en markert tendens til mer veksling mellom de ulike grupper av forsørgere enn de kvinnene som var over 30 år.

8.5. Varighet av fasen som enslig forsørger

Til nå har vi belyst ulike gruppers atferd ved å studere det relative forventede antall kvinner som foretar endring av status. Beregningsmåten er slik at tallene påvirkes av observerte "varigheter" i de aktuelle tilstander. For eksempel vil enker, som har lav sannsynlighet for å endre status fra enslig forsørger, gjennomgående ha lang varighet av fasen som enslig forsørger.

Resultatene hittil lar seg imidlertid ikke overføre til mål for tid - år og måneder - så vi skal illustrere varighet ved hjelp av andre tall.

I første omgang teller vi for hver kvinne som noen gang har vært enslig forsørger, opp hvor mange observasjoner vi har av henne i tilstandene ugift enslig mor, skilt mor eller enke (med barn). Ettersom observasjonene blir gjort med et fast intervall på én måned, tolker vi gjennomsnittlig antall observasjoner som uttrykk for varighet av "oppholdet" i de ulike tilstandene.

Tabell 8.6. Gjennomsnittlig varighet av perioden som enslig forsørger for kvinner som har vært enslige forsørgere, i grupper for ekteskapelig status

Ekteskapelig status i perioden som enslig forsørger	Gjennomsnittlig varighet av perioden som enslig forsørger	Tallet på personer
ALLE SOM HAR VÆRT ENSLIGE FORSØRGERE	3 år 4 måneder	514
Ugifte	2 " 9 "	259
Skilte	3 " 9 "	187
Enker	4 " 5 "	33
Flerdelt enslig forsørgerfase	5 " 2 "	35

Tabellen viser at gjennomsnittlig varighet av fasen som enslig forsørger (for de kvinnene som hadde vært innom denne) var 3 år og 4 måneder. Lengst varighet fant vi blant dem som hadde flerdelt ensligforsørger-fase med forskjellig ekteskapelig status i hver del. Ellers var varigheten lengst for enker og kortest for ugifte, hvilket stemmer med resultatene fra tidligere avsnitt.

Verdiene i tabell 8.6 bygger imidlertid på såvel avsluttede som uavsluttede faser som enslig forsørger. Noen av kvinnene hadde gjennomlevd hele foreldrekARRIEREN, andre hadde såvidt startet på den. Alle typer forløp er blandet sammen i gjennomsnittstallene i tabell 8.6, og de har derfor begrenset anvendelse.

Denne svakheten skal vi omgå ved å gi tall for den relative varigheten av status som enslig forsørger. For alle kvinner som har vært enslige forsørgere, beregner vi hvor stor andel tiden som enslig forsørger utgjør av den tiden hun kunne ha vært enslig forsørger, dvs. den tiden hun hadde barn under 16 år.

Tabell 8.7. Gjennomsnittlig andel av foreldrekARRIEREN som enslig forsørger for kvinner som har vært enslige forsørgere, i grupper for ekteskapelig status og alder. Prosent

Ekteskapelig status i perioden som enslig forsørger	Alle	Alder		
		18-25 år	26-35 år	36-44 år
ALLE SOM HAR VÆRT ENSLIGE FORSØRGERE	37	52	36	28
Ugifte	43	57	37	28
Skilte	30	33	34	27
Enker	36	-	42	31
Flerdelt enslig forsørger-fase	36	28	41	32

Tabell 8.7 viser at de som noen gang hadde vært enslig forsørger, var det i 37 prosent av den tiden de kunne ha vært det. Denne gjennomsnittsandelen varierer en del etter hvilken formell ekteskapsstatus de hadde i perioden som enslig forsørger. Høyest var andelen for dem med status ugift (43 prosent), lavest for dem som var skilt (30 prosent). Enker og kvinner med flere separate perioder med forskjellig status i periodene, hadde en gjennomsnittlig andel på 36 prosent. De ugiftes perioder som enslig forsørger, som målt i måneder og år gjennomgående var kortere enn for skilte og enker, dekker på den annen side en større del av deres foreldrekarriere.

Dette utsagnet må nyanseres når kvinnene deles i grupper etter alder. Ugifte kvinner 18-25 år hadde i gjennomsnitt vært enslige forsørgere i 57 prosent av den tiden de hadde vært mødre, andelen avtar til 37 prosent i gruppen 26-35 år. Blant dem som var 36-44 år var tilsvarende andel 28 prosent og om lag på samme nivå som for skilte og enker i samme aldersgruppe.

Blant skilte finner vi ikke noe tilsvarende, her observerer vi nokså jevne relative andeler mellom aldersgruppene. For de to resterende gruppene er tallgrunnet for svakt til å kommentere i detalj.

Over hele livsløpet vil vi vente at den relative varigheten for de som på intervjuetidspunktet var unge ugifte forsørgere vil gå ned. Vi har sett (avsnitt 8.4) at unge ugifte var den minst stabile gruppen av enslige forsørgere. Mange av dem vil avslutte perioden som enslig forsørger innen ett til to år. (Avgangen i løpet av ett år har vi anslått til 35 prosent).

Med tiden vil det finne sted en utjevning mellom ulike statusgrupper for de yngre kohortene i tabell 8.7. At jevnheten blir av en slik karakter som den vi har observert for aldersgruppen 36-44 år, har vi ingen formening om.

9. SAMMENDRAG

9.1. Opplegg

Analysen av aleneforeldres situasjon faller i to hoveddeler. Den ene delen er en gjennomgang og beskrivelse av aleneforeldres økonomiske og sosiale situasjon. Den andre delen belyser aleneforeldres levekår ut fra deres tidsbruk. Både i levekårsbeskrivelsen og i tidsbruksanalysen har en studert hvordan aleneforeldre kommer ut i forhold til toforeldrefamilier med barn i samme aldersgrupper.

Rapporten omfatter også en drøfting av begrepet aleneforeldre og avgrensner denne gruppen i forhold til andre grupper av foreldre. Det blir pekt på noen aspekter og problemstillinger som det spesielt innsamlede datasettet ikke kan belyse. En slik problemstilling blir behandlet i et eget kapittel ved hjelp av data fra Fruktbarhetsundersøkelsen: Varighet av status som aleneforelder og tendens til å skifte status.

9.2. Temaer, problemstillinger og resultater

1) Diskusjon av begrepet aleneforeldre. Omfanget av aleneforeldre i befolkningen

Aleneforeldre er en delgruppe av alle enslige forsørgere: Personer som er alene om foreldreansvaret for ett eller flere barn under 16 år. Samboerforhold regner vi imidlertid på linje med ekteskap.

Tallet på aleneforeldre i Norge er beregnet til 49 000 personer pr. 31.12.1980. På samme tid var det 34 000 enslige forsørgere som ikke var aleneforeldre, til sammen 83 000 enslige forsørgere med barn under 16 år.

2) Beskrivelse av gruppen aleneforeldre

Størstedelen, i alt 90 prosent, av alle aleneforeldre er kvinner. Forholdsvis flest menn finner vi i gruppen etterlatte. Alenefedres gjennomsnittsalder er 5 år høyere enn alenemødres. Total gjennomsnittsalder er 36,2 år, og godt og vel tre fjerdedeler av foreldrene er mellom 25 og 44 år. De har

84 000 barn, hvorav 70 000 er under 16 år. Dette utgjør 1,7 barn pr. familie, hvorav 1,3 barn under 16 år. Tilsvarende tall for familier med gifte foreldre er 2,2 barn, hvorav 1,8 barn under 16 år. Nesten halvparten av aleneforeldrefamiliene omfatter kun ett barn. Endelig bor 86 prosent i tettbygd strøk.

3) Aleneforeldres økonomiske og materielle situasjon

Aleneforeldre uten arbeidsinntekt er berettiget til spesielle ytelser fra det offentlige. Offentlige stønader pluss eventuelle bidrag til barna gir imidlertid trange økonomiske ressurser. Ved arbeidsinntekt utover et minimum reduseres og bortfaller de spesielle stønadene. Aleneforeldres alternativer er derfor offentlig forsørgelse med trangt pengebudsjett mot lønnsarbeid med stramt tidsbudsjett. Vi ønsket å beskrive aleneforeldres tilpasning på dette feltet. Vi ønsket videre å se på inntekt og sider ved materiell levestandard med sikte på å avdekke ressursvakheter.

Utdanning og arbeid

Som gruppe skiller ikke aleneforeldre seg fra gifte foreldre, verken med hensyn til lengden av utdanning eller til andel med yrkesutdanning. Andelen som er under utdanning er imidlertid høyere.

Deltakingen i arbeidslivet følger tradisjonelle kjønnsforskjeller. Yrkesprosentene er 90 for alenefedre og 72 for alenemødre mot 98 og 65 for gifte fedre og mødre. Bortsett fra dem som har barn under 3 år, er det et flertall som forsørger familien med lønnsinntekter.

Inntekt og forbruk

Inntektsnivået varierer helt klart med omfanget av inntektsgivende arbeid.

Omtrent én tredjedel av aleneforeldrene har en bruttoinntekt som ligger under gjennomsnittlig forbruksutgift for en voksen og ett barn. I denne gruppen finner vi hjemmeværende og studenter/skoleelever, og mange med barn under skolealder.

Omtrent én tredjedel har en bruttoinntekt over gjennomsnittlig forbruksutgift for en voksen og to barn, i hovedsak heltids yrkesaktive.

Den resterende tredjedelen har inntekter mellom yttergruppene.

Boforhold og varige konsumgoder

Aleneforeldrefamilier i tettbygde strøk bor oftere enn andre barnefamilier i blokk eller annet høyhus, særlig i store byer. De eier eller disponerer sjeldnere kapitalvarer som bil, hytte, oppvaskmaskin og dypfryser. Færre har privat telefon. Spesielt kommer alenemødre dårlig ut med hensyn til bilhold: 44 prosent disponerer bil mot 96 prosent av alle toforeldrefamilier.

4) Aleneforeldres sosiale situasjon

Vi ønsket særlig å belyse følgende problemstillinger: Utbredelsen av utilfredsstillende sosial kontakthypighet og forekomsten av isolasjon og binding til hjemmet. Dernest sårbarhet for uventede hendinger som egen eller barns sykdom e.l.

Forankring i bomiljø

Aleneforeldre hadde noe kortere botid i boligen, og en lavere andel hadde siste år samarbeidet med andre i nærmiljøet om saker av felles interesse.

Sosial kontakt

Aleneforeldre må søke utenom husholdningen for kontakt med andre voksne. Gifte foreldre opplever nærhet og kontakt innad i husholdningen så vel som utad. Men nærheten kan slå over i en belastning - det å leve alene er ikke en udelte ulempe. Vi har sammenlignet primære kontakter med personer utenom husholdningen for de to gruppene av foreldre, men det er vanskelig å vurdere den totale betydningen for underdekning av kontaktbehov og opplevelse av ensomhet.

Aleneforeldre er noe sjeldnere sammen med slektninger (60 mot 70 prosent med ukentlig kontakt). Omgang med naboer er på samme nivå (50 prosent) som for gifte foreldre, mens aleneforeldre oftere er sammen med venner (75 mot 65 prosent).

Aleneforeldre er sammen med personer utenom husholdningen i 4,2 timer pr. dag, mot 3,2 for gifte foreldre, når en unntar inntektsgivende arbeid. Samvær med husholdningsmedlemmer utgjør i alt 6,4 mot 8,7 timer.

Daglig fritid er for de to gruppene 5,3 og 5,5 timer. Aleneforeldre er helt alene i 29 prosent av fritiden, mot 15 prosent for andre. Derimot er de sammen med personer utenfor husholdningen i 52 prosent av fritiden, mot 38 prosent i gjennomsnitt for gifte foreldre.

Muligheter for hjelp i krisesituasjoner

Et flertall av alle foreldre tror det vil være lett å få hjelp hvis de selv skulle bli syke, men noe flere aleneforeldre forutser vanskeligheter. Akutt behov for barnevakt på grunn av barns sykdom skaper problemer for halvparten av aleneforeldrene med barn under 11 år. En like stor andel mener det generelt er vanskelig å skaffe barnevakt utenom faste tilsynsordninger.

Barnas kontakt med den andre forelderen

I gjennomsnitt for de 85 prosent av familiene der den andre forelderen ikke var død, besøkte barna denne 2 døgn over en periode på 4 uker. Besøk hadde funnet sted i 57 prosent av familiene der foreldrene var separert, 40 prosent for skilte mot 19 prosent der foreldrene var ugift. To tredjedeler av barn til alenefedrene hadde besøkt sin mor i perioden, mens én tredjedel av alenemødrenes barn hadde besøkt sin far. Til gjengjeld var besøkene i det siste tilfellet av lengre varighet.

5) Ulikheter i fordeling av levekår

Vi konstruerte 6 indekser for ulike sider ved aleneforeldres levekår. Hopning av levekårsproblemer ble målt ved å telle opp antall indekser med en verdi under medianen. Det viste seg da at yrkestilknyttede aleneforeldre kom best ut. 80 prosent hadde ufordelaktig posisjon på 0-2 indekser. Av ikke-yrkestilknyttede aleneforeldre hadde 61 prosent ufordelaktig posisjon på 3-6 indekser.

6) Aleneforeldres tidsbruk

Vi ville kartlegge omfanget av aleneforeldres samlede arbeidsinnsats og se denne i sammenheng med tid brukt til personlige behov (søvn) og fritid. Spesielt ønsket vi å avdekke eventuelle mønstre i tidsbruken som indikerer høy belastning: Mye arbeid - lite fritid. Viktig var også forholdet mellom inntektsgivende arbeid og andre former for arbeid, omfang og bruk av fritiden, og samvær med andre mennsker.

Omfang og disposisjon av samlet arbeidsinnsats

Gjennomsnittlig daglig arbeidstid er om lag den samme for aleneforeldre som for gifte foreldre (hhv. 8,6 og 8,5 timer pr. dag). Aleneforeldre som normalt har inntektsgivende arbeid utover 20 timer pr. uke eller er under utdanning, arbeider noe mer, ca. 9,0 timer pr. dag. Hjemmearbeidende utfører 7,1 timer husholdsarbeid daglig.

I toforeldrefamilier er det en klar funksjonsdeling mellom kjønnene: Fedrene er utearbeidende 5,8 timer pr. dag mot 2,1 timer for mødrene. Mødrene utfører derimot husholdsarbeid i 6,1 timer mot 2,8 timer for fedrene. Alenefedre forskyver noe av innsatsen over på husholdsarbeid, men disposisjonen (hhv. 5,0 og 3,6 timer pr. dag) ligner den for andre fedre.

Sett under ett bruker alenemødre forholdsvis mer tid til lønnet arbeid enn gifte mødre ettersom flere er heltids yrkesaktive. Sammenligner vi grupper med lik ukentlig arbeidstid, disponeres arbeidsinnsatsen stort sett likt innenfor en ramme på 9 timer pr. dag.

Tid brukt til personlige behov, fritid

Vi finner ingen forskjell i omfanget av tid brukt til søvn og andre personlige behov (10 timer pr. døgn) og ubetydelig mindre fritid (5,3 mot 5,5 timer). Andel av fritiden som tilbringes utenfor hjemmet, er den samme for begge grupper, og mer for menn enn for kvinner. Aleneforeldre tilbringer mer av fritiden helt alene (29 mot 15 prosent av samlet fritid).

Samvær med barn

Gjennomsnittlig tid sammen med barn varierer med forelderens kjønn. Den er omtrent lik for de to gruppene av fedre, ca. 5 timer daglig, mens alenemødre har kortere gjennomsnittlig tid sammen med barn enn gifte mødre; 6,3 mot 7,7 timer.

Omfanget av fjernsynsseing sammen med barn er det samme for alle foreldre, men gifte foreldre bruker litt mer tid til andre fritidsaktiviteter sammen med barn enn aleneforeldre.

7) Tilsyn av barn

En drøy tredjedel av aleneforeldrene har ikke barn under 11 år og således minimalt tilsynsbehov. Snaut en tredjedel har yngste barn i småskolealder og behov for tilsyn utenom skoletiden. Snaut en tredjedel har barn i førskolealder med behov for tilsyn på heltid.

Regelmessige tilsynsordninger er, ikke uventet, mer vanlig blant aleneforeldrefamilier med barn under 11 år enn andre familier med små barn. Forskjellen henger sammen med hyppigere bruk av private tilsynsordninger som dagmamma, besteforeldre o.a.

Sammensatte og kompliserte ordninger er hyppigere blant aleneforeldres barn. Langt flere av dem har også tilsyn av lang varighet.

Ikke-regelmessig barnetilsyn

Aleneforeldre mottar noe hyppigere slik hjelp. Til gjengjeld passer de også andres barn; like mange alenemødre som gifte mødre gjorde dette over en fireukersperiode.

8) Aleneforeldre - Varig eller temporær status?

Samtidig med at nye aleneforeldre stadig kommer til, skjer det en kontinuerlig avgang. Forsørgeransvaret opphører i alle fall ved at barna blir voksne, men mange aleneforeldre inngår samliv og deling av oppgaver/ansvar før den tid. Denne prosessen er interessant å få beskrevet, men data fra den spesielle undersøkelsen kan ikke anvendes til dette. Vi har brukt data fra Fruktbarhetsundersøkelsen til å belyse temaet. Denne omfatter imidlertid bare kvinner. Vi kan derfor ikke skille ut aleneforeldre, men må studere utvekslingen mellom grupper av enslige mødre og andre grupper av kvinner.

Enkene er den mest stabile gruppen av enslige forsørgere. Deretter kommer skilte, mens ugifte, enslige forsørgere er minst stabile, uttrykt ved sannsynligheten for å skifte status. Henholdsvis 8,16 og 33 prosent vil i løpet av ett år ha endret status fra enslig forsørger i de tre gruppene.

Til sammenligning vil en gift, kvinnelig forsørger med en sannsynlighet på én prosent om ett år være enslig forsørger. Tilsvarende tall for samboende, ikke-gifte forsørgere er ca. 10 prosent.

For alle kvinner som hadde vært eller var innom fasen som enslig forsørger, var den gjennomsnittlige varigheten 3 år og 4 måneder.

STATISTISK SENTRALBYRÅ
 Intervjukontoret
 Postboks 8131 Dep, Oslo 1
 Tlf. (02) *41 38 20

UNDERGITT TAUSHETSPLIKT

Prosjekt nr.	<input type="text" value="1"/> <input type="text" value="6"/> <input type="text" value="9"/>	
Kommune nr.	<input type="text"/> <input type="text"/> <input type="text"/>	1- 4
Utvalgsomr. nr.	<input type="text"/> <input type="text"/> <input type="text"/>	5- 7
IO nr.	<input type="text"/> <input type="text"/> <input type="text"/>	8- 9
IO's fødselsår	<input type="text"/> <input type="text"/> <input type="text"/>	10-11
IO's kjønn (M=1, K=2)	<input type="text"/>	12
Intervjuer nr.	<input type="text"/> <input type="text"/> <input type="text"/>	13-16
Skjematype	<input type="text" value="1"/>	17
For Byrået	<input type="text"/> <input type="text"/> <input type="text"/>	18-20

T I D S N Y T T I N G S U N D E R S Ø K E L S E

1 9 8 0 - 1 9 8 1

INNLEDNINGSINTERVJU

Intervjuet ble foretatt

21-26
 Dag Mnd. År

Intervjutid fra kl.

til kl.

, antall minutter i alt

IO kontaktet antall ganger

38
 Ved personlig besøk
 39
 Over telefon

Ble det avtalt tid for intervjuet på forhånd?

40
 1 Ja, ved personlig besøk
 2 Ja, over telefon
 3 Nei, avtalte ikke tid på forhånd

Er IO erstatning for opprinnelig uttrukket IO?

41
 1 Ja
 2 Nei

Er dagbokperioden utsatt i forhold til den som er merket av på IO-listen?

42
 1 Nei
 2 Ja, fordi IO ikke var å treffe
 3 Ja, andre grunner, spesifiser:

FOR BYRÅET (VED ERSTATNING)

Uttrukket IO's fødselsår 43-44

45
 Uttrukket IO's kjønn 1 Mann
 2 Kvinne

Først skulle vi gjerne ha noen opplysninger om Dem selv og husholdningens sammensetning.

*1. Hva er Deres ekteskapelige status?

- 46
- 1 Ugift
 2 Gift
 3 Enke/enkemann
 4 Separert
 5 Skilt

*2. Hvor mange personer er det i alt i husholdningen De tilhører?

Til husholdningen regner vi alle personer som er fast bosatt i boligen, og som har minst ett daglig måltid sammen.

PERSONER SOM ER FAST BOSATT I BOLIGEN, MEN SOM ER BORTE FRA HEIMMET, F.EKS. PÅ GRUNN AV ARBEID ELLER SKOLEGANG, SKAL REGNES MED.

47-48

Antall personer

HVIS BARE IO I HUSHOLDNINGEN, GA TIL SPM. 4.

*3. Vi vil be Dem oppgi kjønn og fødselsår for hvert medlem i husholdningen. Vi trenger ikke vite navn, men ber Dem oppgi på hvilken måte den enkelte er i slekt med Dem.

Husholdningsmedlem nr.	Slektskapsforhold til IO: 01 = IO 02 = Ektefelle 03 = Samboende 04 = Barn (også adoptivbarn) 05 = Søskne 06 = Foreldre 07 = Svigerforeldre 08 = Svigersønn/svigerdatter 09 = Barnebarn 10 = Annen slekt av IO/EF 11 = Ikke slekt	Kjønn 1=Mann 2=Kvinne	Fødselsår TO SISTE SIFFER	Midlertidig fraværende på grunn av arbeid, skolegang o.a.	
	OPPLYSNINGER FOR IO OVERFØRES FRA FORSIDEN				
1	<input type="checkbox"/> 0, <input type="checkbox"/> 1	<input type="checkbox"/>	<input type="checkbox"/>	<input type="checkbox"/>	49- 54
2	<input type="checkbox"/>	<input type="checkbox"/>	<input type="checkbox"/>	<input type="checkbox"/>	55- 60
3	<input type="checkbox"/>	<input type="checkbox"/>	<input type="checkbox"/>	<input type="checkbox"/>	61- 66
4	<input type="checkbox"/>	<input type="checkbox"/>	<input type="checkbox"/>	<input type="checkbox"/>	67- 72
5	<input type="checkbox"/>	<input type="checkbox"/>	<input type="checkbox"/>	<input type="checkbox"/>	73- 78
6	<input type="checkbox"/>	<input type="checkbox"/>	<input type="checkbox"/>	<input type="checkbox"/>	79- 84
7	<input type="checkbox"/>	<input type="checkbox"/>	<input type="checkbox"/>	<input type="checkbox"/>	85- 90
8	<input type="checkbox"/>	<input type="checkbox"/>	<input type="checkbox"/>	<input type="checkbox"/>	91- 96
9	<input type="checkbox"/>	<input type="checkbox"/>	<input type="checkbox"/>	<input type="checkbox"/>	97-102
10	<input type="checkbox"/>	<input type="checkbox"/>	<input type="checkbox"/>	<input type="checkbox"/>	103-108
	FOR BYRAET <input type="checkbox"/>	<input type="checkbox"/>	<input type="checkbox"/>		109-111

*4. Hustype (KAN BESVARES AV INTERVJUEREN)

- 112
- 1 Våningshus i tilknytning til gårdsdrift (hovedbygning, kårbolig, forpakterbolig e.l.)
 2 Frittliggende enebolig (enebolig med minst en halv meters avstand til nærmeste hus)
 3 Hus i rekke, kjæde, atrium, terrasse eller vertikalt delt tomannsbolig
 4 Horisontalt delt tomannsbolig
 5 Annet boligbygg med mindre enn 3 etasjer
 6 Blokk, leiegård eller annet boligbygg med 3 etasjer eller mer
 7 Forretningsbygg, verkstedsbygg o.l.
 8 Hotell, pensjonat, aldershjem, barnehjem, sykehus, militærforlegning eller annet bygg for felleshusholdning

*5. Type bosted (KAN BESVARES AV INTERVJUER)

HVIS IO SKAL SVARE, VIS KORT 1

- 113
- 1 I by over 50 000 innb., sentralt
 2 I by over 50 000 innb., i ytterområdene
 3 I by 10 - 50 000 innb., sentralt
 4 I by 10 - 50 000 innb., i ytterområdene
 5 I by eller tettsted med 3 - 10 000 innb.
 6 I tettsted under 3 000 innb. som ligger mindre enn 2 mil fra større by eller tettsted
 7 I tettsted under 3 000 innb. som ligger 2 mil eller mer fra større by eller tettsted
 8 I spredt bebyggelse som ligger mindre enn 2 mil fra by eller tettsted med over 3 000 innb.
 9 I spredt bebyggelse som ligger 2 mil eller mer fra by eller tettsted med over 3 000 innb.

6. Hvor lenge omtrent har De bodd i denne boligen?

- 114
- 1 Under 1 år
 2 1 - 2 år
 3 3 - 4 år
 4 5 - 9 år
 5 10 - 19 år
 6 20 år og over
- } → 7
 } → 8
 } → 8

*7. Hvor lenge omtrent har De bodd her i kommunen?

- 115
- 1 Under 1 år
 2 1 - 2 år
 3 3 - 4 år
 4 5 - 9 år
 5 10 - 19 år
 6 20 år eller mer

<p>8a) Har De i løpet av de siste 12 måneder samarbeidet med andre i nærmiljøet om saker av felles interesse? Vi tenker på deltaking i formelle og uformelle grupper som arbeider for å bedre nærmiljøet.</p> <p>116 1 <input type="checkbox"/> Ja → 8b 2 <input type="checkbox"/> Nei → 9</p> <p>b) HVIS JA: Omtrent hvor ofte gjorde De dette i løpet av de siste 12 måneder? REGN EN GANG FOR HVER DAG</p> <p>117 1 <input type="checkbox"/> 1- 2 ganger/dager 2 <input type="checkbox"/> 3- 9 ganger/dager 3 <input type="checkbox"/> 10-39 ganger/dager 4 <input type="checkbox"/> 40 ganger/dager og over</p>	<p>*13. Arbeider De i dette yrket som selvstendig, som ansatt eller som familiemedlem uten fast lønn? SPØRSMÅLET GJELDER HOVEDYRKE.</p> <p>134 1 <input type="checkbox"/> Ansatt 2 <input type="checkbox"/> Selvstendig næringsdrivende 3 <input type="checkbox"/> Arbeider som familiemedlem</p>																												
<p>9. Eier eller disponerer dere (De):</p> <p>LES OPP</p> <table border="0"> <thead> <tr> <th></th> <th>Ja 1</th> <th>Nei 2</th> <th></th> </tr> </thead> <tbody> <tr> <td>a) Telefon?</td> <td><input type="checkbox"/></td> <td><input type="checkbox"/></td> <td>118</td> </tr> <tr> <td>b) Bil?</td> <td><input type="checkbox"/></td> <td><input type="checkbox"/></td> <td>119</td> </tr> <tr> <td>c) Fjernsyn?</td> <td><input type="checkbox"/></td> <td><input type="checkbox"/></td> <td>120</td> </tr> <tr> <td>d) Oppvaskmaskin? ..</td> <td><input type="checkbox"/></td> <td><input type="checkbox"/></td> <td>121</td> </tr> <tr> <td>e) Dypfryser?</td> <td><input type="checkbox"/></td> <td><input type="checkbox"/></td> <td>122</td> </tr> <tr> <td>f) Hytte/fritidshus?</td> <td><input type="checkbox"/></td> <td><input type="checkbox"/></td> <td>123</td> </tr> </tbody> </table>		Ja 1	Nei 2		a) Telefon?	<input type="checkbox"/>	<input type="checkbox"/>	118	b) Bil?	<input type="checkbox"/>	<input type="checkbox"/>	119	c) Fjernsyn?	<input type="checkbox"/>	<input type="checkbox"/>	120	d) Oppvaskmaskin? ..	<input type="checkbox"/>	<input type="checkbox"/>	121	e) Dypfryser?	<input type="checkbox"/>	<input type="checkbox"/>	122	f) Hytte/fritidshus?	<input type="checkbox"/>	<input type="checkbox"/>	123	<p>*14. Hvor mange timer pr. uke arbeider De vanligvis i dette (hoved-) yrket? Regn også med betalte overtidstimer og ekstra arbeid hjemme i forbindelse med dette arbeidet. HVIS ARBEIDSTIDEN ER SESONGPREGET, FØR OPP ARBEIDSTIDEN SOM ER VANLIG PÅ DENNE ÅRSTIDEN.</p> <p>135-136 <input type="text"/> timer pr. uke</p> <p>HVIS IO HAR STERKT VARIERENDE ARBEIDSTID PR. UKE, FØR OPP ET ANSLAG FOR GJENNOMSNTTLIG ARBEIDSTID PR. UKE OG KRYSS AV HER.</p> <p>137 <input type="checkbox"/> Sterkt varierende arbeidstid</p>
	Ja 1	Nei 2																											
a) Telefon?	<input type="checkbox"/>	<input type="checkbox"/>	118																										
b) Bil?	<input type="checkbox"/>	<input type="checkbox"/>	119																										
c) Fjernsyn?	<input type="checkbox"/>	<input type="checkbox"/>	120																										
d) Oppvaskmaskin? ..	<input type="checkbox"/>	<input type="checkbox"/>	121																										
e) Dypfryser?	<input type="checkbox"/>	<input type="checkbox"/>	122																										
f) Hytte/fritidshus?	<input type="checkbox"/>	<input type="checkbox"/>	123																										
<p>10. Har De selv førerkort?</p> <p>124 1 <input type="checkbox"/> Ja 2 <input type="checkbox"/> Nei</p>	<p>15. Har De inntektsgivende arbeid ved siden av Deres hovedyrke nå?</p> <p>138 1 <input type="checkbox"/> Ja → 16 2 <input type="checkbox"/> Nei → 17</p>																												
<p>*11. Har De for tiden noe inntektsgivende arbeid? Som inntektsgivende arbeid regner vi også arbeid som familiemedlem uten fast avtalt lønn på gårdsbruk, i forretning og i familiebedrift ellers. ARBEID PÅ EN TIME ELLER MER PR. UKE SKAL REGNES MED.</p> <p>125 1 <input type="checkbox"/> Ja → 12a 2 <input type="checkbox"/> Nei → 26</p>	<p>16. Hvor mange timer pr. uke arbeider De vanligvis til sammen i Deres hoved- og biyrke(r)? TA MED BADE ORDINER ARBEIDSTID, OVERTID OG EKSTRA ARBEID HJEMME. HVIS ARBEIDSTIDEN ER SESONGPREGET, FØR OPP ARBEIDSTIDEN SOM ER VANLIG FOR DENNE ÅRSTIDEN.</p> <p>139-140 <input type="text"/> timer pr. uke</p> <p>HVIS ARBEIDSTIDEN VARIERER STERKT FRA UKE TIL UKE, FØR OPP ET ANSLAG FOR GJENNOMSNTTLIG ARBEIDSTID PR. UKE OG KRYSS AV HER.</p> <p>141 <input type="checkbox"/> Sterkt varierende arbeidstid</p>																												
<p>*12a) Hva slags virksomhet arbeider De vanligvis i? GI EN UTFØRLIG BESKRIVELSE AV Virksomhetens art: _____ _____ 126-128 FOR BYRÅET</p>	<p>*17. Hvilken arbeidstidsordning har De vanligvis? DERSOM FLERE YRKER, GJELDER SPØRSMÅLET HOVEDYRKE. VIS KORT 2</p> <p>142 1 <input type="checkbox"/> Dagarbeid (mellom kl. 06 og 18) 2 <input type="checkbox"/> Fast nattarbeid (mellom kl. 22 og 06) 3 <input type="checkbox"/> 2-skiftsarbeid 4 <input type="checkbox"/> 3-skiftsarbeid, helkontinuerlig 5 <input type="checkbox"/> 3-skiftsarbeid, døgnkontinuerlig 6 <input type="checkbox"/> Turnusordning 7 <input type="checkbox"/> Annen arbeidstidsordning, spesifiser: _____ _____</p>																												
<p>*12b) Hva er Deres hovedyrke i denne virksomheten? DERSOM FLERE YRKER, FØR OPP DET INNTEKTSGIVENDE ARBEID SOM IO BRUKER MEST TID TIL (HOVEDYRKE). Hovedyrke: _____ 129-130 _____ Yrkeskode Kan De kort beskrive Deres arbeidsoppgaver: _____ _____ 131-133 FOR BYRÅET</p>																													

*18. Hvilke dager i uka arbeider De vanligvis?
 HVIS ARBEIDSDAGENE ER SESONGPREGET, FØR OPP DET SOM ER VANLIG FOR DENNE ÅRSTIDEN. SPØRSMÅLET GJELDER ARBEID I BADE HOVED- OG BIYRKE.

143
 1 Arbeider mandag til fredag hver uke, fri hver lørdag og søndag
 2 Andre dagkombinasjoner: FØR OPP FOR HVER UKEDAG HVOR OFTE IO ARBEIDER

	Hver uke	2-3 ganger i måneden	1 gang i måneden	Mindre enn 1 gang i måneden	Aldri/nesten aldri	
	1	2	3	4	5	
Mandag	<input type="checkbox"/>	<input type="checkbox"/>	<input type="checkbox"/>	<input type="checkbox"/>	<input type="checkbox"/>	144
Tirsdag	<input type="checkbox"/>	<input type="checkbox"/>	<input type="checkbox"/>	<input type="checkbox"/>	<input type="checkbox"/>	145
Onsdag	<input type="checkbox"/>	<input type="checkbox"/>	<input type="checkbox"/>	<input type="checkbox"/>	<input type="checkbox"/>	146
Torsdag	<input type="checkbox"/>	<input type="checkbox"/>	<input type="checkbox"/>	<input type="checkbox"/>	<input type="checkbox"/>	147
Fredag	<input type="checkbox"/>	<input type="checkbox"/>	<input type="checkbox"/>	<input type="checkbox"/>	<input type="checkbox"/>	148
Lørdag	<input type="checkbox"/>	<input type="checkbox"/>	<input type="checkbox"/>	<input type="checkbox"/>	<input type="checkbox"/>	149
Søndag	<input type="checkbox"/>	<input type="checkbox"/>	<input type="checkbox"/>	<input type="checkbox"/>	<input type="checkbox"/>	150

19. Har De i Deres arbeid noen fast arbeidsplass eller framøstested?
 151
 1 Ja → 20
 2 Nei → 21

*20. Hvor lang tid bruker De vanligvis fra boligen til arbeidsstedet/framøstestedet én vei?
 Regn med all ventetid og tidstap på grunn av dårlig korrespondanse o.l.
 DERSOM REISETIDEN VARIERER MED ÅRSTIDEN ELLER MED FRAMKOMSTMIDDEL, REGNES DET MEST BRUKTE FRAMKOMSTMIDDEL OG VANLIGSTE REISETID PÅ DENNE ÅRSTIDEN.
 152-154
 Antall minutter

*21. Må De møte på arbeidet på et fast tidspunkt, har De regulert flexitid, eller må De ikke møte til noen bestemt tid?
 155
 1 Må møte på et fast tidspunkt
 2 Har regulert flexitid
 3 Må ikke møte til bestemt tid

22. Er Deres arbeidsoppgaver svært varierte, noe varierte eller lite varierte?
 156
 1 Svært varierte
 2 Noe varierte
 3 Lite varierte

23. Hender det at De har så mye arbeid å gjøre at arbeids-situasjonen Deres blir oppjaget og masete, og i tilfelle hvor ofte?
 157
 1 Ja, daglig, mer enn halvparten av arbeidstiden
 2 Ja, daglig, mindre enn halvparten av arbeidstiden
 3 Ja, i perioder, men ikke daglig
 4 Nei, sjelden eller aldri

24. Er Deres arbeid slik at De etter arbeidsdagen ofte, av og til eller sjelden er:
 Ja, ofte Ja, av og til Nei, sjelden eller aldri
 1 2 3
 a) fysisk utmattet? 158
 b) psykisk utmattet? 159

25. Er arbeidsdagen Deres slik at De daglig, noen ganger i uka eller sjeldnere:
 Daglig Noen ganger i uka Sjeldnere
 1 2 3
 a) samarbeider med andre om arbeidsoppgaver? 160
 b) har kontakt med arbeidskolleger i pauser? 161
 c) har kontakt med arbeidskolleger eller kunder i arbeidstiden utover pauser og utover nødvendig samarbeid om arbeidsoppgaver? 162

*26. STILLES TIL GIFTE/SAMBOENDE. FOR ANDRE GA TIL SPM. 29.
 Har Deres ektefelle/samboende for tiden noe inntektsgivende arbeid?
 Som inntektsgivende arbeid regner vi også arbeid som familiemedlem uten fast avtalt lønn på gårdsbruk, i forretning og i familiebedrift ellers.
 ARBEID PÅ EN TIME ELLER MER PR. UKE SKAL REGNES MED.
 163
 1 Ja → 27
 2 Nei → 30

*27. Hvilket yrke har han/hun?
 DERSOM FLERE, FØR OPP DET SOM HAN/HUN BRUKTE MEST TID PÅ.
 Hovedyrke: _____ 164-165
 _____ Yrkeskode
 Kan De kort beskrive hans/hennes arbeidsoppgaver:

 _____ 166-168 FOR BYRÅET

28. Omtrent hvor mange timer inntektsgivende arbeid har han/hun pr. uke?
 Ta med arbeid i hoved- og eventuelt biyrke, overtidsarbeid og ekstra arbeid hjemme.
 HVIS ARBEIDET ER SESONGPREGET, FØR OPP ARBEIDSTIDEN SOM ER VANLIG PÅ DENNE ÅRSTIDEN. HVIS ARBEIDSTIDEN VARIERER FRA UKE TIL UKE, TA ET GJENNOMSNIITT.
 169
 1 Under 15 timer
 2 15-20 timer
 3 21-29 timer
 4 30-39 timer
 5 40-44 timer
 6 45-49 timer
 7 50-54 timer
 8 55 timer eller mer

*29. TIL UGIFTE SOM BOR SAMMEN MED SIN FAR OG/ELLER MOR, SPM. 1 OG 3. ANDRE GAR TIL SPM. 30.

Hvilket yrke har husholdningens hovedinntektstaker (personen i husholdningen som har høyeste inntekt)?

DERSOM FLERE YRKER, FØR OPP DET INNTEKTSGIVENDE ARBEID SOM HOVEDINNTEKTSTAKEREN BRUKER MEST TID TIL.

HUSMOR, PENSJONIST, TRYGDEDE, STUDENT O.L. REGNES OGSA SOM YRKE, MEN TILDELES IKKE YRKESKODE.

Hovedyrke: _____ 170-171
 _____ Yrkeskode

Kan De kort beskrive hans/hennes arbeidsoppgaver:

_____ 172-174 FOR BYRÅET

TIL ALLE.

*30. Har De noen sykdom eller lidelse av mer varig natur, noen virkning av skade eller noe handicap? Ta med alle slike tilfeller, også dem som De betrakter som forholdsvis bagatellmessige.

175
 1 Ja → 31
 2 Nei → 32

VIS KORT 3 HVIS IO SVARER NEI.

*31. Medfører sykdommen(e) noen begrensning i Deres arbeidsevne (INNTEKTSGIVENDE ARBEID, HUSARBEID, SKOLEGANG/STUDIER)? Vil De si sykdommen(e) begrenser arbeidsevnen i høy grad, i noen grad eller ikke i det hele tatt?

176
 1 I høy grad
 2 I noen grad
 3 Ikke i det hele tatt

32. Kan De gå i trapper (opp og ned) uten besvær?

Vi tenker ikke på helt forbigående problemer De eventuelt har nå.

177
 1 Ja
 2 Nei

33. Kan De gå en 5 minutters tur i noenlunde raskt tempo uten vansker?

178
 1 Ja
 2 Nei

*34. Har De (De eller Deres ektefelle/samboende) noen nære slektninger utenfor husholdningen som bor innenfor en halv times reiseavstand herfra (FRA IO'S BOLIG)? TA UTGANGSPUNKT I REISETID MED DET TRANSPORTMIDDEL IO VANLIGVIS BRUKER. HVIS IO GAR, TA UTGANGSPUNKT I GANGTID.

179
 1 Ja → 35
 2 Nei → 36

*35. Hvilke slektninger er dette?

FLERE SVAR KAN AVMERKES.

1
 180 IO's far
 181 IO's mor
 182 IO's brødre/svigerinner
 183 IO's søstre/svogere
 184 IO's døtre/svigersønner
 185 IO's sønner/svigerdøtre
 186 Andre av IO's slektninger

1
 187 EF's/samb.s far
 188 EF's/samb.s mor
 189 EF's/samb.s brødre/svigerinner
 190 EF's/samb.s søstre/svogere
 191 Andre av EF's/samb.s slektninger

36. Hvor mange familier/husstander i nabolaget kjenner De så godt at dere besøker hverandre av og til?

192
 0 Ingen
 1 1
 2 2
 3 3-4
 4 5 eller flere

*37. Omtrent hvor ofte er De sammen med:

VIS KORT 4

HVIS VARIERENDE FØR OPP ET GJENNOMSNIITT FOR ÅRET.

	Om- trent daglig	Om- trent hver uke	Omtrent hver måned, men ikke hver uke	Sjeld- nere enn hver måned	Ikke aktuelt, har ingen	
a) slektninger utenfor husholdningen?	<input type="checkbox"/> 1	<input type="checkbox"/> 2	<input type="checkbox"/> 3	<input type="checkbox"/> 4	<input type="checkbox"/> 5	193
b) venner?	<input type="checkbox"/>	<input type="checkbox"/>	<input type="checkbox"/>	<input type="checkbox"/>	<input type="checkbox"/>	194
c) naboer?	<input type="checkbox"/>	<input type="checkbox"/>	<input type="checkbox"/>	<input type="checkbox"/>	<input type="checkbox"/>	195

*38a. Er det noen utenfor husholdningen som De kan henvende seg til for å få hjelp dersom De blir sengeliggende et par dager på grunn av sykdom?

Vi tenker på stell, pleie og hjelp med daglige gjøremål som f.eks. innkjøp, matlaging o.l.

ORGANISERTE HJELPEORDNINGER (HUSMORVIKAR, HJEMMEHJELP O.L.) REGNES IKKE MED.

196
 1 Ja → 38b
 2 Nei → 41
 3 Vet ikke → 41

44a. Har dere (De) regelmessig hjelp til vask og rengjøring av boligen eller til annet husarbeid?

225

1 Ja → 44b

2 Nei → 45

44b. Er dette leid hjelp?

226

1 Ja, leid hjelp

2 Både leid og uleid (gratis) hjelp

3 Nei, ikke leid hjelp

*45. Omtrent hvor mange timer bruker De vanligvis til husarbeid i uken?
REGN IKKE MED PASS AV BARN, SYKE O.L.

227

1 Under 10 timer } → 47

2 10-19 timer }

3 20-29 timer } → 46

4 30 timer og over }

46. Er arbeidssituasjonen i hjemmet slik at De vanligvis ser mye, noe eller lite til andre voksne i løpet av dagen?

228

1 Mye

2 Noe

3 Lite

47. Er arbeidssituasjonen i hjemmet slik at De ofte, av og til eller sjelden etter arbeidsdagen er:

	Ja, ofte	Ja, av og til	Nei, sjelden eller aldri	
a) fysisk utmattet?	<input type="checkbox"/> 1	<input type="checkbox"/> 2	<input type="checkbox"/> 3	229
b) psykisk utmattet?	<input type="checkbox"/>	<input type="checkbox"/>	<input type="checkbox"/>	230

48. Hender det at De har så mye å gjøre i hjemmet at Deres arbeidssituasjon blir oppgjet og masete, og i tilfelle hvor ofte?

231

1 Daglig, mer enn halvparten av dagen

2 Daglig, mindre enn halvparten av dagen

3 I perioder, men ikke daglig

4 Sjelden eller aldri

49. STILLES TIL IO SOM BOR I FLERPERSONHUSHOLDNINGER.
IO SOM BOR ALENE, GAR TIL SPM. 55.

Er det noen i husholdningen som trenger ekstra stell, tilsyn eller hjelp med daglige gjøremål på grunn av varig sykdom, funksjonshemming eller høy alder?

DER SOM DET GJELDER BARN, ER VI BARE INTERESSERT I Å VITE OM BARNET TRENGER MER HJELP ENN VANLIG FOR ALDERSTRINNET.

232

1 Ja → 50

2 Nei → 55

50. Hvem er dette?
FLERE SVAR KAN AVMERKES.

1

233 IO. DERSOM BARE IO, → 55

234 IO's ektefelle

235 IO's barn } → 51

236 Andre i husholdningen }

51. Trenger denne/disse person(er) hjelp til følgende gjøremål:
TUK OPP FØDSELSÅR FOR DEN/DEM DET GJELDER OG KRYSS AV FOR HVER TYPE HJELP SOM TRENGS.
SPM. 51-54 GJELDER IKKE IO'S EVENTUELLE EGNE BEHOV FOR HJELP.

	237-238	239-240
	<input type="checkbox"/>	<input type="checkbox"/>
	Fødselsår	Fødselsår
	Ja	Ja
	<input type="checkbox"/> 1	<input type="checkbox"/> 1
a) Måltider?	241 <input type="checkbox"/>	242 <input type="checkbox"/>
b) Av- og påkledning?	243 <input type="checkbox"/>	244 <input type="checkbox"/>
c) Personlig hygiene?	245 <input type="checkbox"/>	246 <input type="checkbox"/>
d) Å bevege seg innendørs?	247 <input type="checkbox"/>	248 <input type="checkbox"/>
e) Å bevege seg ute?	249 <input type="checkbox"/>	250 <input type="checkbox"/>
f) Annet, spesifiser: _____	251 <input type="checkbox"/>	252 <input type="checkbox"/>

Trenger denne/disse person(er):

g) Tilsyn hele dagen? 253 254

h) Tilsyn deler av dagen? 255 256

52. Hvem i husholdningen er det som vanligvis steller eller hjelper den syke/funksjonshemmede/gamle med daglige gjøremål?

257

1 Bare IO

2 Mest IO, men også andre } → 53

3 IO og andre like mye }

4 Mest andre, men også IO }

5 Bare andre → 55

*53. Omtrent hvor mye tid pr. dag bruker De til stell, tilsyn eller hjelp til den syke/funksjonshemmede/gamle?
HVIS VARIERENDE TID, FØR OPP ET ANSLAG FOR GJENNOMSNITTET PR. DAG FOR EN VANLIG UKE PÅ DENNE ARSTIDEN.

258-259

timer pr. dag

54. Har De hatt noen døgn fri fra stell, tilsyn eller hjelp til den syke/funksjonshemmede/gamle siste år?
Reiser i forbindelse med inntektsgivende arbeid, skolegang o.l. regnes ikke med.

260

1 Ja, 2 uker eller mer

2 Ja, 1-2 uker

3 Ja, mindre enn 1 uke

4 Nei

5 Pleie-/tilsynsforholdet har vart mindre enn et år

6 Husker ikke

<p>*55. Har De i løpet av de siste 4 uker gitt noe praktisk hjelp eller stell til syke, funksjonshemmede eller gamle utenfor husholdningen? Lønnet arbeid tas ikke med.</p> <p style="text-align: center;">261</p> <p>1 <input type="checkbox"/> Ja → 56 2 <input type="checkbox"/> Nei → 57</p>	<p>57. TIL ALLE</p> <p>Vi ønsker å få en oversikt over perioder i løpet av Deres liv da De har hatt omsorg for voksne personer som på grunn av sykdom, funksjonshemming eller høy alder trengte hjelp.</p> <p>Vi tenker på <u>perioder av minst 1 måneds varighet</u> hvor De hjalp <u>minst én gang i uken</u>. Det kan være hjelp til daglige gjøremål, stell av pleietrengende m.v. Spørsmålene gjelder både personer i og utenfor Deres husholdning, men gjelder ikke lønnet omsorgsarbeid.</p>
<p>56. Omtrent hvor mange timer har De i alt brukt til slik hjelp i løpet av de siste 4 ukene?</p> <p style="text-align: center;">262-263</p> <p><input type="text"/> timer</p>	<p>Har De noen gang hatt perioder med omsorg for personer 16 år og over som på grunn av sykdom, funksjonshemming eller høy alder trengte stell, tilsyn eller hjelp?</p> <p style="text-align: center;">264</p> <p>1 <input type="checkbox"/> Ja → 58 2 <input type="checkbox"/> Nei → 60</p>

*58. Vi vil gjerne ha noen opplysninger om perioder De har hatt slik omsorg.
La oss begynne med første gangen.

VIS KORT 6

SPØRSMÅLET GJELDER OGSÅ OMSORG SOM IO YTER NÅ FOR TIDEN.

HVIS IO HAR HATT MER ENN 4 PERIODER, FØR OPP DE 4 SOM VARTE LENGST.

a) Hvem hadde De omsorg for?	Periode				
	1	2	3	4	
Husholdningsmedlemmer					
Ektefellen	1 <input type="checkbox"/>	1 <input type="checkbox"/>	1 <input type="checkbox"/>	1 <input type="checkbox"/>	265-268
Barn 16 år og over	1 <input type="checkbox"/>	1 <input type="checkbox"/>	1 <input type="checkbox"/>	1 <input type="checkbox"/>	269-272
Andre husholdningsmedlemmer	1 <input type="checkbox"/>	1 <input type="checkbox"/>	1 <input type="checkbox"/>	1 <input type="checkbox"/>	273-276
Slektninger utenfor husholdningen					
Foreldre	1 <input type="checkbox"/>	1 <input type="checkbox"/>	1 <input type="checkbox"/>	1 <input type="checkbox"/>	277-280
Svigerforeldre	1 <input type="checkbox"/>	1 <input type="checkbox"/>	1 <input type="checkbox"/>	1 <input type="checkbox"/>	281-284
Andre slektninger	1 <input type="checkbox"/>	1 <input type="checkbox"/>	1 <input type="checkbox"/>	1 <input type="checkbox"/>	285-288
Andre personer	1 <input type="checkbox"/>	1 <input type="checkbox"/>	1 <input type="checkbox"/>	1 <input type="checkbox"/>	289-292
*b) Hvor lenge hadde De omsorg for denne/disse personer? HVIS MINDRE ENN ETT ÅR OPPGI VARIGHET I MANEDER.					
Antall år	<input type="text"/>	<input type="text"/>	<input type="text"/>	<input type="text"/>	293-300
Antall måneder	<input type="text"/>	<input type="text"/>	<input type="text"/>	<input type="text"/>	301-308
*c) Når var dette? OPPGI ÅRSTALL					
Fra	<input type="text"/>	<input type="text"/>	<input type="text"/>	<input type="text"/>	309-316
Til	<input type="text"/>	<input type="text"/>	<input type="text"/>	<input type="text"/>	317-324
d) Hvor ofte ytet De omsorg?					
Daglig i hele/nesten hele perioden	1 <input type="checkbox"/>	1 <input type="checkbox"/>	1 <input type="checkbox"/>	1 <input type="checkbox"/>	325-328
Flere ganger i uken i hele/nesten hele perioden	2 <input type="checkbox"/>	2 <input type="checkbox"/>	2 <input type="checkbox"/>	2 <input type="checkbox"/>	
1-2 ganger i uken i hele/nesten hele perioden	3 <input type="checkbox"/>	3 <input type="checkbox"/>	3 <input type="checkbox"/>	3 <input type="checkbox"/>	
Varierte, daglig i deler av perioden	4 <input type="checkbox"/>	4 <input type="checkbox"/>	4 <input type="checkbox"/>	4 <input type="checkbox"/>	
Varierte, men aldri daglig	5 <input type="checkbox"/>	5 <input type="checkbox"/>	5 <input type="checkbox"/>	5 <input type="checkbox"/>	
Husker ikke	6 <input type="checkbox"/>	6 <input type="checkbox"/>	6 <input type="checkbox"/>	6 <input type="checkbox"/>	
e) Hvor mange personer ytet De omsorg til i denne perioden?					
Antall personer	<input type="checkbox"/>	<input type="checkbox"/>	<input type="checkbox"/>	<input type="checkbox"/>	329-332
*f) Hadde De 30 timer eller mer inntektsgivende arbeid pr. uke i denne perioden?					
Ja, hele perioden	1 <input type="checkbox"/>	1 <input type="checkbox"/>	1 <input type="checkbox"/>	1 <input type="checkbox"/>	333-336
Ja, deler av perioden	2 <input type="checkbox"/>	2 <input type="checkbox"/>	2 <input type="checkbox"/>	2 <input type="checkbox"/>	
Nei	3 <input type="checkbox"/>	3 <input type="checkbox"/>	3 <input type="checkbox"/>	3 <input type="checkbox"/>	
Husker ikke	4 <input type="checkbox"/>	4 <input type="checkbox"/>	4 <input type="checkbox"/>	4 <input type="checkbox"/>	
*g) Hadde De deltidsarbeid i denne perioden? Som deltidsarbeid regnes inntektsgivende arbeid på mindre enn 30 timer pr. uke.					
Ja, hele perioden	1 <input type="checkbox"/>	1 <input type="checkbox"/>	1 <input type="checkbox"/>	1 <input type="checkbox"/>	337-340
Ja, deler av perioden	2 <input type="checkbox"/>	2 <input type="checkbox"/>	2 <input type="checkbox"/>	2 <input type="checkbox"/>	
Nei	3 <input type="checkbox"/>	3 <input type="checkbox"/>	3 <input type="checkbox"/>	3 <input type="checkbox"/>	
Husker ikke	4 <input type="checkbox"/>	4 <input type="checkbox"/>	4 <input type="checkbox"/>	4 <input type="checkbox"/>	
h) Hadde De samtidig omsorg for barn under 11 år i denne perioden?					
Ja, hele perioden	1 <input type="checkbox"/>	1 <input type="checkbox"/>	1 <input type="checkbox"/>	1 <input type="checkbox"/>	341-344
Ja, deler av perioden	2 <input type="checkbox"/>	2 <input type="checkbox"/>	2 <input type="checkbox"/>	2 <input type="checkbox"/>	
Nei	3 <input type="checkbox"/>	3 <input type="checkbox"/>	3 <input type="checkbox"/>	3 <input type="checkbox"/>	

HVIS IO HADDE FLERE ENN 4 PERIODER I ALT, MARKER DETTE MED KRYSS HER: Flere enn 4 perioder

59. GJELDER TIDSPERIODEN IO HADDE OMSORG. HVIS FLERE PERIODER, GJELDER DET PERIODEN SOM VARTE LENGST (SPM. 58b).

Har denne omsorgen hatt stor, liten eller ingen innvirkning på:	Stor innvirkning 1	Liten innvirkning 2	Ingen innvirkning 3	Vet ikke 4	
a) Deres valg av bosted?	<input type="checkbox"/>	<input type="checkbox"/>	<input type="checkbox"/>	<input type="checkbox"/>	346
b) Deres yrkesaktivitet?	<input type="checkbox"/>	<input type="checkbox"/>	<input type="checkbox"/>	<input type="checkbox"/>	347
c) Deres muligheter til å delta i fritidsaktiviteter De har lyst til å delta i?	<input type="checkbox"/>	<input type="checkbox"/>	<input type="checkbox"/>	<input type="checkbox"/>	348

*60. STILLES TIL IO MED BARN UNDER 11 ÅR (SPM. 3). ANDRE GAR TIL SPM. 72.

Nå har vi noen spørsmål om omsorg for barn.

Har noen av barna regelmessig tilsyn av andre enn foresatte? Skolen regnes ikke med.

349

1 Ja → 61

2 Nei → 64

61. HVIS IO BARE HAR ETT BARN, KAN DE MERKE AV UTEN Å STILLE SPM.

Hvor mange barn har regelmessig tilsyn av andre enn foresatte?

350

Antall barn

*62. Hvilke ordninger har De for barnet/barna i den tiden det/de passes av andre enn foresatte?

FLERE SVAR KAN AVMERKES FOR HVERT BARN

VIS KORT 6 OG BEGYNN MED YNGSTE BARN.

	NOTER BARNAS FØDSELSÅR HER				
	Yngste barn	Nest yngst	3.yngst	4.yngst	
Barnehage (mer enn 6 timer)	<input type="checkbox"/>	<input type="checkbox"/>	<input type="checkbox"/>	<input type="checkbox"/>	351-358
Korttidsbarnehage (mindre enn 6 timer)	<input type="checkbox"/>	<input type="checkbox"/>	<input type="checkbox"/>	<input type="checkbox"/>	359-362
Barnepark	<input type="checkbox"/>	<input type="checkbox"/>	<input type="checkbox"/>	<input type="checkbox"/>	363-366
Fritidshjem	<input type="checkbox"/>	<input type="checkbox"/>	<input type="checkbox"/>	<input type="checkbox"/>	367-370
Hushjelp/praktikant/barnepike	<input type="checkbox"/>	<input type="checkbox"/>	<input type="checkbox"/>	<input type="checkbox"/>	371-374
Familiebarnehage (kommunal dagmamma)	<input type="checkbox"/>	<input type="checkbox"/>	<input type="checkbox"/>	<input type="checkbox"/>	375-378
Besteforeldre	<input type="checkbox"/>	<input type="checkbox"/>	<input type="checkbox"/>	<input type="checkbox"/>	379-382
Andre slektninger	<input type="checkbox"/>	<input type="checkbox"/>	<input type="checkbox"/>	<input type="checkbox"/>	383-386
Venner	<input type="checkbox"/>	<input type="checkbox"/>	<input type="checkbox"/>	<input type="checkbox"/>	387-390
Naboer (ikke slektninger eller venner)	<input type="checkbox"/>	<input type="checkbox"/>	<input type="checkbox"/>	<input type="checkbox"/>	391-394
Dagmamma	<input type="checkbox"/>	<input type="checkbox"/>	<input type="checkbox"/>	<input type="checkbox"/>	395-398
Barnets søsken	<input type="checkbox"/>	<input type="checkbox"/>	<input type="checkbox"/>	<input type="checkbox"/>	399-402
Andre, spesifisér:	<input type="checkbox"/>	<input type="checkbox"/>	<input type="checkbox"/>	<input type="checkbox"/>	403-406
					407-410
					FOR BYRAET <input type="checkbox"/> <input type="checkbox"/> 411-412

63. Hvor mange timer pr. dag og hvor mange dager pr. uke har barnet (barna) regelmessig tilsyn av andre enn foresatte? (La oss begynne med yngste barn.)

	NOTER BARNAS FØDSELSÅR HER				
	Yngste barn	Nest yngst	3.yngst	4.yngst	
TIMER PR. DAG					
6 timer eller mer	1 <input type="checkbox"/>	1 <input type="checkbox"/>	1 <input type="checkbox"/>	1 <input type="checkbox"/>	413-420
3-5 timer	2 <input type="checkbox"/>	2 <input type="checkbox"/>	2 <input type="checkbox"/>	2 <input type="checkbox"/>	421-424
Under 3 timer	3 <input type="checkbox"/>	3 <input type="checkbox"/>	3 <input type="checkbox"/>	3 <input type="checkbox"/>	
Varies sterkt fra dag til dag	4 <input type="checkbox"/>	4 <input type="checkbox"/>	4 <input type="checkbox"/>	4 <input type="checkbox"/>	
DAGER PR. UKE					
5-6 dager pr. uke	1 <input type="checkbox"/>	1 <input type="checkbox"/>	1 <input type="checkbox"/>	1 <input type="checkbox"/>	425-428
2-4 dager pr. uke	2 <input type="checkbox"/>	2 <input type="checkbox"/>	2 <input type="checkbox"/>	2 <input type="checkbox"/>	
1 dag i uka eller sjeldnere	3 <input type="checkbox"/>	3 <input type="checkbox"/>	3 <input type="checkbox"/>	3 <input type="checkbox"/>	
Varies sterkt fra uke til uke	4 <input type="checkbox"/>	4 <input type="checkbox"/>	4 <input type="checkbox"/>	4 <input type="checkbox"/>	

<p>64. STILLES TIL IO MED INNTEKSGIVENDE ARBEID (SPM. 11). ANDRE GAR TIL SPM. 65.</p> <p>Passer De selv regelmessig noen av Deres barn (barnet) mens De arbeider? VI TENKER PÅ DEN TIDEN IO UTFØRER INNTEKSGIVENDE ARBEID.</p> <p style="text-align: center;">429</p> <p>1 <input type="checkbox"/> Ja, mesteparten av arbeidstida</p> <p>2 <input type="checkbox"/> Ja, en del av arbeidstida</p> <p>3 <input type="checkbox"/> Nei, passer ikke barna/barnet i arbeidstida</p>	<p>66. Omtrent hvor mange ganger har dere (De) fått slik hjelp i løpet av de siste 4 ukene?</p> <p style="text-align: center;">431</p> <p>1 <input type="checkbox"/> 1-2 ganger</p> <p>2 <input type="checkbox"/> 3-4 ganger</p> <p>3 <input type="checkbox"/> 5-9 ganger</p> <p>4 <input type="checkbox"/> 10 ganger eller flere</p> <p>5 <input type="checkbox"/> Vet ikke</p>
--	--

<p>65. Har dere (De) i løpet av de siste 4 ukene hatt hjelp av personer utenfor husholdningen til pass av barn?</p> <p>Vi tenker her ikke på regelmessig tilsynsordning slik som barnehage, dagmamma o.l.</p> <p style="text-align: center;">430</p> <p>1 <input type="checkbox"/> Ja → 66</p> <p>2 <input type="checkbox"/> Nei → 68</p>	<p>*67. Hvem var det som passet barna? FLERE SVAR KAN AVMERKES.</p> <p style="text-align: center;">1</p> <p>432 <input type="checkbox"/> IO's mor</p> <p>433 <input type="checkbox"/> IO's far</p> <p>434 <input type="checkbox"/> IO's svigermor</p> <p>435 <input type="checkbox"/> IO's svigerfar</p> <p>436 <input type="checkbox"/> IO's/EF's søstre, svigerinner</p> <p>437 <input type="checkbox"/> IO's/EF's brødre, svogere</p> <p>438 <input type="checkbox"/> Andre slektninger av IO/EF</p> <p>439 <input type="checkbox"/> Venner (ikke slekt)</p> <p>440 <input type="checkbox"/> Naboer (ikke slekt eller venner)</p> <p>441 <input type="checkbox"/> Betalt barnevakt, trillepike o.l.</p> <p>442 <input type="checkbox"/> Andre, spesifisér: _____</p>
---	---

*68. Vil det være vanskelig å få noen utenom husholdningen til å sitte barnevakt eller på annen måte se etter barna:

VIS KORT 8

	Meget vanskelig	Nokså vanskelig	Forholdsvis lett	Vet ikke	Uaktuelt. Større barn passer de små o.l.	Uaktuelt. Ingen avbarna trenger tilsyn	
	1	2	3	4	5	6	
a) en formiddag?	<input type="checkbox"/>	<input type="checkbox"/>	<input type="checkbox"/>	<input type="checkbox"/>	<input type="checkbox"/>	<input type="checkbox"/>	443
b) en kveld?	<input type="checkbox"/>	<input type="checkbox"/>	<input type="checkbox"/>	<input type="checkbox"/>	<input type="checkbox"/>	<input type="checkbox"/>	444
c) en natt?	<input type="checkbox"/>	<input type="checkbox"/>	<input type="checkbox"/>	<input type="checkbox"/>	<input type="checkbox"/>	<input type="checkbox"/>	445
d) en dag et av barna/barnet er syk?	<input type="checkbox"/>	<input type="checkbox"/>	<input type="checkbox"/>	<input type="checkbox"/>	<input type="checkbox"/>	<input type="checkbox"/>	446

69. STILLES TIL IO SOM PÅ SPM. 68 SVARTE MEGET ELLER NOKSA VANSKELIG PÅ a, b, c ELLER d. ANDRE GAR TIL SPM. 70.

Hvorfor ville det være vanskelig? FLERE SVAR KAN AVMERKES.

FOR HVER TYPE BARNEPASS SOM ER MEGET ELLER NOKSA VANSKELIG Å FÅ (SPM. 68), KRYSS AV FOR HVORFOR DET ER VANSKELIG.

	Andre har ikke tid til å hjelpe, for opp-tatte	Andre makter ikke å gi nødvendig hjelp, for gamle/syke	Andre bor for langt unna	Vanskelig å gjøre noe til gjeld	Kjenner ingen godt nok til å spørre	Barnet vil ikke like det/være engstelig	Andre grunner, spesifisér:	
	1	1	1	1	1	1		
a) en formiddag?	<input type="checkbox"/>	<input type="checkbox"/>	<input type="checkbox"/>	<input type="checkbox"/>	<input type="checkbox"/>	<input type="checkbox"/>	<input type="checkbox"/>	_____ 447-453
b) en kveld?	<input type="checkbox"/>	<input type="checkbox"/>	<input type="checkbox"/>	<input type="checkbox"/>	<input type="checkbox"/>	<input type="checkbox"/>	<input type="checkbox"/>	_____ 454-460
c) en natt?	<input type="checkbox"/>	<input type="checkbox"/>	<input type="checkbox"/>	<input type="checkbox"/>	<input type="checkbox"/>	<input type="checkbox"/>	<input type="checkbox"/>	_____ 461-467
d) en dag et av barna/barnet er syk?	<input type="checkbox"/>	<input type="checkbox"/>	<input type="checkbox"/>	<input type="checkbox"/>	<input type="checkbox"/>	<input type="checkbox"/>	<input type="checkbox"/>	_____ 468-474

<p>73. TIL ALLE</p> <p>Har De i løpet av de siste 4 uker passet barn for andre husholdninger?</p> <p>PASS AV BARN SOM INNGAR I IO'S HOVEDYRKE (SPM. 12b) SOM F.EKS. BARNEHAGEASSISTENT, HUSMORVIKAR, DAGMAMMA O.L. REGNES IKKE MED.</p> <p>513</p> <p>1 <input type="checkbox"/> Ja → 74</p> <p>2 <input type="checkbox"/> Nei → 76</p>	<p>*79a) Deltar De for tiden i noen form for voksenopplæring, yrkesopplæring, fritidskurs, brevkurs o.l.?</p> <p>534</p> <p>1 <input type="checkbox"/> Ja → 79b</p> <p>2 <input type="checkbox"/> Nei → 80</p>																																			
<p>*74. Vi vil gjerne vite noe om hvilke barn De passet og om det var mot betaling eller bytte av tjenester.</p> <table border="1"> <thead> <tr> <th>VIS KORT IO</th> <th>Mot betaling</th> <th>Uten betaling men mot bytte av tjenester</th> <th>Uten betaling eller bytte av tjenester</th> <th></th> </tr> </thead> <tbody> <tr> <td>Passet:</td> <td></td> <td></td> <td></td> <td></td> </tr> <tr> <td>Barnebarn</td> <td><input type="checkbox"/></td> <td><input type="checkbox"/></td> <td><input type="checkbox"/></td> <td>514-516</td> </tr> <tr> <td>Andre barn i slekt med Dem selv eller ektefellen</td> <td><input type="checkbox"/></td> <td><input type="checkbox"/></td> <td><input type="checkbox"/></td> <td>517-519</td> </tr> <tr> <td>Barn til venner</td> <td><input type="checkbox"/></td> <td><input type="checkbox"/></td> <td><input type="checkbox"/></td> <td>520-522</td> </tr> <tr> <td>Barn til naboer</td> <td><input type="checkbox"/></td> <td><input type="checkbox"/></td> <td><input type="checkbox"/></td> <td>523-525</td> </tr> <tr> <td>Andre barn</td> <td><input type="checkbox"/></td> <td><input type="checkbox"/></td> <td><input type="checkbox"/></td> <td>526-528</td> </tr> </tbody> </table>	VIS KORT IO	Mot betaling	Uten betaling men mot bytte av tjenester	Uten betaling eller bytte av tjenester		Passet:					Barnebarn	<input type="checkbox"/>	<input type="checkbox"/>	<input type="checkbox"/>	514-516	Andre barn i slekt med Dem selv eller ektefellen	<input type="checkbox"/>	<input type="checkbox"/>	<input type="checkbox"/>	517-519	Barn til venner	<input type="checkbox"/>	<input type="checkbox"/>	<input type="checkbox"/>	520-522	Barn til naboer	<input type="checkbox"/>	<input type="checkbox"/>	<input type="checkbox"/>	523-525	Andre barn	<input type="checkbox"/>	<input type="checkbox"/>	<input type="checkbox"/>	526-528	<p>*79b) Hva slags opplæring eller kurs er dette?</p> <p>FLERE SVAR KAN AVMERKES.</p> <p>1</p> <p>535 <input type="checkbox"/> Voksenopplæring</p> <p>536 <input type="checkbox"/> Yrkesopplæring</p> <p>537 <input type="checkbox"/> Fritidskurs</p> <p>538 <input type="checkbox"/> Brevkurs</p> <p>539 <input type="checkbox"/> Annen opplæring, spesifiser: _____</p>
VIS KORT IO	Mot betaling	Uten betaling men mot bytte av tjenester	Uten betaling eller bytte av tjenester																																	
Passet:																																				
Barnebarn	<input type="checkbox"/>	<input type="checkbox"/>	<input type="checkbox"/>	514-516																																
Andre barn i slekt med Dem selv eller ektefellen	<input type="checkbox"/>	<input type="checkbox"/>	<input type="checkbox"/>	517-519																																
Barn til venner	<input type="checkbox"/>	<input type="checkbox"/>	<input type="checkbox"/>	520-522																																
Barn til naboer	<input type="checkbox"/>	<input type="checkbox"/>	<input type="checkbox"/>	523-525																																
Andre barn	<input type="checkbox"/>	<input type="checkbox"/>	<input type="checkbox"/>	526-528																																
<p>75. TIL IO SOM HAR PASSET ETT ELLER FLERE BARN UTEN BETALING. ANDRE GAR TIL SPM. 76.</p> <p>Omtrent hvor mange timer i alt passet De barn for andre uten betaling siste måned?</p> <p>529-530</p> <p><input type="text"/> timer</p>	<p>80. STILLES TIL IO SOM DELTAR I MINST ÉN FORM FOR UNDERVISNING/OPPLÆRING (Ja p. spm. 76 eller spm. 79a.) ANDRE GAR TIL SPM. 82.</p> <p>Omtrent hvor mange timer pr. uke bruker De til å følge undervisning, gjøre forberedelser, hjemmearbeid i forbindelse med undervisningen o.l.?</p> <p>HVIS DET VARIERER MED ARSTID, TA UTGANGSPUNKT I ARSTIDEN VED INTERVJUET.</p> <p>540-541</p> <p><input type="text"/> timer pr. uke</p>																																			
<p>76. Går De for tiden på noen skole eller er De i gang med noen utdanning. Vi tenker på utdanning der skolegangen normalt varer minst 5 måneder.</p> <p>FOR INTERVJU SOM FORETAS I SOMMERFERIE GJELDER SPØRSMÅLET SKOLEÅRET SOM ER AVSLUTTET.</p> <p>531</p> <p>1 <input type="checkbox"/> Ja, for tiden elev/student</p> <p>2 <input type="checkbox"/> Ja, elev/student, men har for tiden sommerferie</p> <p>3 <input type="checkbox"/> Har nettopp avsluttet en type utdanning</p> <p>4 <input type="checkbox"/> Nei → 79</p> <p>} → 77</p>	<p>81. STILLES TIL IO MED INNTEKTSGIVENDE ARBEID (SPM. 11). ANDRE GAR TIL SPM. 82.</p> <p>a) Følger De undervisning, gjør forberedelser o.l. i arbeidstiden?</p> <p>542</p> <p>1 <input type="checkbox"/> Ja → 81b</p> <p>2 <input type="checkbox"/> Nei → 82</p> <p>b) Omtrent hvor mange timer pr. uke bruker De til dette i arbeidstiden?</p> <p>543-544</p> <p><input type="text"/> timer pr. uke</p>																																			
<p>77. Hva slags skole eller lærested er/var dette?</p> <p>532</p> <p>1 <input type="checkbox"/> Ungdomsskole, realskole</p> <p>2 <input type="checkbox"/> Gymnas, økonomisk gymnas</p> <p>3 <input type="checkbox"/> Universitet, høyskole</p> <p>4 <input type="checkbox"/> Yrkeskole</p> <p>5 <input type="checkbox"/> Handelsskole</p> <p>6 <input type="checkbox"/> Teknisk skole</p> <p>7 <input type="checkbox"/> Annen skole, spesifiser: _____</p>	<p>82. Hvilken allmennutdanning har De fullført?</p> <p>KRYSS AV FOR HØYESTE UTDANNING.</p> <p>545</p> <p>1 <input type="checkbox"/> 7-årig folkeskole eller kortere</p> <p>2 <input type="checkbox"/> 1-årig framhalds- eller fortsettelsesskole</p> <p>3 <input type="checkbox"/> 2-årig framhalds- eller fortsettelsesskole</p> <p>4 <input type="checkbox"/> 9-årig grunnskole</p> <p>5 <input type="checkbox"/> Folkehøgskole (ungdoms- el. fylkesskole) 1.års kurs</p> <p>6 <input type="checkbox"/> Real- eller middelskole, grunnskolens 10. år</p> <p>7 <input type="checkbox"/> Folkehøgskole, 2.års kurs</p> <p>8 <input type="checkbox"/> Artium eller eksamen ved økonomisk gymnas</p> <p>9 <input type="checkbox"/> Uoppgitt eller ingen utdanning</p>																																			
<p>78. Er/var den undervisning De følger/fulgte vanlig heldagsundervisning, eller er/var det deltidsundervisning?</p> <p>533</p> <p>1 <input type="checkbox"/> Heldagsundervisning</p> <p>2 <input type="checkbox"/> Deltidsundervisning</p>	<p>83. Har De fullført annen utdanning hvor skolegangen eller studiene normalt varer minst 5 måneder?</p> <p>546</p> <p>1 <input type="checkbox"/> Ja → 84</p> <p>2 <input type="checkbox"/> Nei → 85</p>																																			

84. Hvilken utdanning er dette?			87. Til slutt har jeg noen spørsmål om pensjon og inntekt.					
Utdanningens art (Oppgi kurstype, linje eller fagområde og eventuelt skolens navn)	Normal varighet		LES OPP	Ja, bare IO	Ja, både IO og andre	Ja, andre, men ikke tar IO	Nei, ingen mot-tar	
	For utd. på heltid, oppgi mnd. eller år	For utd. på deltid, oppgi ca. timetall						
1				<input type="checkbox"/>	<input type="checkbox"/>	<input type="checkbox"/>	<input type="checkbox"/>	
2				<input type="checkbox"/>	<input type="checkbox"/>	<input type="checkbox"/>	<input type="checkbox"/>	
3				<input type="checkbox"/>	<input type="checkbox"/>	<input type="checkbox"/>	<input type="checkbox"/>	
4				<input type="checkbox"/>	<input type="checkbox"/>	<input type="checkbox"/>	<input type="checkbox"/>	
547-548 FOR BYRÅET <input type="checkbox"/>			Alderspensjon fra folke-trygden, tjenestepensjon fra stat, kommune, be- drift o.l.? <input type="checkbox"/> 1 <input type="checkbox"/> 2 <input type="checkbox"/> 3 <input type="checkbox"/> 4 562					
			Etterlattepensjon fra folketrygden, annen etter- lattepensjon/enkepensjon? <input type="checkbox"/> <input type="checkbox"/> <input type="checkbox"/> <input type="checkbox"/> 563					
			Uførepensjon fra folke- trygden (IKKE GRUNN- ELLER HJELPESTØNAD VED UFØRHET)? <input type="checkbox"/> <input type="checkbox"/> <input type="checkbox"/> <input type="checkbox"/> 564					
85. Hvor lenge omtrent ser De fjernsyn: HVIS DET VARIERER, FØR OPP ET ANSLAG FOR GJENNOMSNITT FOR VINTERHALVÅRET.			88. STILLES TIL IO SOM BOR I FLERPERSON-HUSHOLDNINGER. IO SOM BOR ALENE GÅR TIL SPM. 89.					
a) på en vanlig hverdag (mandag-torsdag)?			Under ½ time	½-1 time	1½-2½ time	3-3½ time	4 timer og over	
			1	2	3	4	5	
b) på en vanlig fredag?			<input type="checkbox"/>	<input type="checkbox"/>	<input type="checkbox"/>	<input type="checkbox"/>	<input type="checkbox"/>	549
c) på en vanlig lørdag?			<input type="checkbox"/>	<input type="checkbox"/>	<input type="checkbox"/>	<input type="checkbox"/>	<input type="checkbox"/>	550
d) på en vanlig søndag?			<input type="checkbox"/>	<input type="checkbox"/>	<input type="checkbox"/>	<input type="checkbox"/>	<input type="checkbox"/>	551
86. Det kan være mange grunner til at folk blir hindret i å delta i fritidsaktiviteter de har lyst til å utføre. Jeg skal nå nevne noen vanlige grunner og ber Dem angi om noen av disse er store hindringer for Dem. FLERE SVAR KAN AVMERKES. VIS KORT 11			Hva vil De anslå husholdningens samlede brutto inntekt til i 1980? Med brutto inntekt menes inntekt før fradrag og skatt er trukket fra. FOR IO INTERVJUET I 1980 GJELDER SPØRSMÅLET FORVENTET INNTEKT. VIS KORT 12 565-566					
Ja, stor hindring			01 <input type="checkbox"/> Under 20 000 kr					
Nei			02 <input type="checkbox"/> 20 000 - 39 000 kr					
1			03 <input type="checkbox"/> 40 000 - 59 000 kr					
2			04 <input type="checkbox"/> 60 000 - 79 000 kr					
553 <input type="checkbox"/> <input type="checkbox"/> Mangel på tilbud/dårlig kvalitet på tilbudet			05 <input type="checkbox"/> 80 000 - 99 000 kr					
554 <input type="checkbox"/> <input type="checkbox"/> Dårlige transportforbindelser/vanskelig å komme dit en skal			06 <input type="checkbox"/> 100 000 - 119 000 kr					
555 <input type="checkbox"/> <input type="checkbox"/> For dyrt			07 <input type="checkbox"/> 120 000 - 139 000 kr					
556 <input type="checkbox"/> <input type="checkbox"/> Helseproblemer			08 <input type="checkbox"/> 140 000 - 159 000 kr					
557 <input type="checkbox"/> <input type="checkbox"/> Bundet av omsorg for barn eller andre			09 <input type="checkbox"/> 160 000 - 199 000 kr					
558 <input type="checkbox"/> <input type="checkbox"/> Mangler overskudd			10 <input type="checkbox"/> 200 000 kr og over					
559 <input type="checkbox"/> <input type="checkbox"/> For liten tid			11 <input type="checkbox"/> Vet ikke					
560 <input type="checkbox"/> <input type="checkbox"/> For lite plass hjemme			12 <input type="checkbox"/> Vil ikke svare					
561 <input type="checkbox"/> <input type="checkbox"/> Annet, spesifiser: _____								

			89. Hvor stor var/blir Deres (Deres egen) brutto inntekt i 1980? FOR IO SOM BOR ALENE LES OPP DEFINISJON AV BRUTTO INNTEKT, DVS. MED BRUTTO INNTEKT MENES INNTEKT FØR FRADRA OG SKATT ER TRUKKET FRA. FOR IO INTERVJUET I 1980 GJELDER SPØRSMÅLET FORVENTET INNTEKT. VIS KORT 12 567-568					
			00 <input type="checkbox"/> Hadde ikke egen inntekt i 1980					
			01 <input type="checkbox"/> Under 20 000 kr					
			02 <input type="checkbox"/> 20 000 - 39 000 kr					
			03 <input type="checkbox"/> 40 000 - 59 000 kr					
			04 <input type="checkbox"/> 60 000 - 79 000 kr					
			05 <input type="checkbox"/> 80 000 - 99 000 kr					
			06 <input type="checkbox"/> 100 000 - 119 000 kr					
			07 <input type="checkbox"/> 120 000 - 139 000 kr					
			08 <input type="checkbox"/> 140 000 - 159 000 kr					
			09 <input type="checkbox"/> 160 000 - 199 000 kr					
			10 <input type="checkbox"/> 200 000 kr og over					
			11 <input type="checkbox"/> Vet ikke					
			12 <input type="checkbox"/> Vil ikke svare					

AVSLUTNINGSINTERVJU

FOR INTERVJUEREN:

Avslutningsintervju ble foretatt

569-572

Dag	Mnd.

Intervjutid fra kl. til kl.

573-576

577-580

581-583

597-598
 timer

VED INDIREKTE INTERVJU STILLES BARE SPM. 4-11, OG DE GAR IKKE GJENNOM IO'S DAGBOK MED DEN SOM BESVARER SPM. 4-11.

<p>GA GJENNOM DAGBOKEN MED IO OG KONTROLLER AT DEN ER RIKTIG UTFYLT (SE INSTRUKS).</p> <p>*1. Vi vil gjerne vite litt mer om hvor De oppholdt Dem i de periodene De eventuelt ikke var hjemme på dagbokdagene. Kan De si meg hvilke perioder De oppholdt Dem i nærmiljøet, altså innenfor gangavstand fra boligen? La oss begynne med første dagen De førte dagboken for.</p> <p>LA IO STUDERE DAGBOKEN MENS HAN/HUN SVARER. SETT KRYSS I KOLONNE N (nærmiljø) I DAGBOKEN FOR PERIODER IO OPPHOLDT SEG INNENFOR NÆRMILJØET PÅ DAG 1 OG 2. FOLKS OPPFATNING AV HVA SOM ER NÆRMILJØET VIL VARIERE, MEN OMRÅDET VIL STORT SETT KUNNE DEKKES VED Å GA. AVSTANDEN VIL STORT SETT LIGGE MELLOM 500 M OG 2 KM FRA BOLIGEN.</p> <p>HVIS IO IKKE OPPHOLDT SEG INNENFOR DENNE AVSTAND I DET HELE TATT I LØPET AV DAGBOKDAGENE, SETT KRYSS HER:</p> <p>1 584 <input type="checkbox"/> Ikke oppholdt seg i nærmiljøet i løpet av første dag</p> <p>585 <input type="checkbox"/> Ikke oppholdt seg i nærmiljøet i løpet av annen dag</p>	<p>5. Hvor mange timer arbeidet De i alt forrige uke? Ta med både ordinær arbeidstid, overtid og ekstra arbeid hjemme.</p> <p>597-598 <input type="text"/> timer</p>																		
<p>*2. Så har vi et spørsmål som gjelder tilsyn med andre. Med tilsyn mener vi å være hos eller i nærheten av en person som ikke helt kan klare seg selv, for å kunne hjelpe hvis det skulle være nødvendig. Lønnet omsorgsarbeid tas ikke med.</p> <p>Hadde De, alene eller sammen med andre, tilsyn med barn, syke, funksjonshemmede eller eldre noen gang i løpet av den første dagen De førte dagbok? Den andre dagen?</p> <p>VIS KORT 13</p> <p>FLERE SVAR KAN AVMERKES.</p> <table border="0"> <thead> <tr> <th></th> <th>Første dag</th> <th>Annen dag</th> </tr> </thead> <tbody> <tr> <td>586-587</td> <td><input type="checkbox"/></td> <td><input type="checkbox"/> Ja, tilsyn med barn som tilhører husholdningen</td> </tr> <tr> <td>588-589</td> <td><input type="checkbox"/></td> <td><input type="checkbox"/> Ja, tilsyn med barn som tilhører andre husholdninger</td> </tr> <tr> <td>590-591</td> <td><input type="checkbox"/></td> <td><input type="checkbox"/> Ja, tilsyn med husholdningsmedlemmer 16 år og over</td> </tr> <tr> <td>592-593</td> <td><input type="checkbox"/></td> <td><input type="checkbox"/> Ja, tilsyn med personer 16 år og over som tilhører andre husholdninger</td> </tr> <tr> <td>594-595</td> <td><input type="checkbox"/></td> <td><input type="checkbox"/> Nei, hadde ikke tilsyn med andre</td> </tr> </tbody> </table>		Første dag	Annen dag	586-587	<input type="checkbox"/>	<input type="checkbox"/> Ja, tilsyn med barn som tilhører husholdningen	588-589	<input type="checkbox"/>	<input type="checkbox"/> Ja, tilsyn med barn som tilhører andre husholdninger	590-591	<input type="checkbox"/>	<input type="checkbox"/> Ja, tilsyn med husholdningsmedlemmer 16 år og over	592-593	<input type="checkbox"/>	<input type="checkbox"/> Ja, tilsyn med personer 16 år og over som tilhører andre husholdninger	594-595	<input type="checkbox"/>	<input type="checkbox"/> Nei, hadde ikke tilsyn med andre	<p>*6. STILLES TIL IO MED INNTEKTSGIVENDE ARBEID IFØLGE SPM. 11, INNLEDNINGSINTERVJU. ANDRE GAR TIL SPM. 8.</p> <p>Hadde De fri fra inntektsgivende arbeid noen av dagene De førte dagbok?</p> <p>599</p> <p>1 <input type="checkbox"/> Ja → 7</p> <p>2 <input type="checkbox"/> Nei → 8</p>
	Første dag	Annen dag																	
586-587	<input type="checkbox"/>	<input type="checkbox"/> Ja, tilsyn med barn som tilhører husholdningen																	
588-589	<input type="checkbox"/>	<input type="checkbox"/> Ja, tilsyn med barn som tilhører andre husholdninger																	
590-591	<input type="checkbox"/>	<input type="checkbox"/> Ja, tilsyn med husholdningsmedlemmer 16 år og over																	
592-593	<input type="checkbox"/>	<input type="checkbox"/> Ja, tilsyn med personer 16 år og over som tilhører andre husholdninger																	
594-595	<input type="checkbox"/>	<input type="checkbox"/> Nei, hadde ikke tilsyn med andre																	
<p>*3. STILLES TIL IO SOM HADDE TILSYN MED NOEN I LØPET AV DAGBOKDAG 1 ELLER 2. ANDRE GAR TIL SPM. 4.</p> <p>Hvilke tider på 1. dagbokdagen hadde De tilsyn med denne (disse) personen(e)? Ta også med tilsyn om kvelden og natten. Hvilke tider hadde De tilsyn med denne/disse personen(e) på 2. dagbokdag?</p> <p>LA IO STUDERE DAGBOKEN MENS HAN/HUN SVARER. SETT KRYSS I KOLONNE T (Tilsyn) I DAGBOKEN FOR PERIODER IO HADDE TILSYN MED ANDRE PÅ DAG 1 OG 2.</p>	<p>*7. Var dette en del av en sammenhengende friperiode som varte 4 dager eller mer?</p> <p>600</p> <p>1 <input type="checkbox"/> Ja, fridag(er) som inngikk i friperiode som varte 3 dager eller mer</p> <p>2 <input type="checkbox"/> Nei, enkelt fridag/enkelte fridager, men ikke del av friperiode som varte 3 dager eller mer</p>																		
<p>4. Utførte De inntektsgivende arbeid av minst én times varighet i forrige uke?</p> <p>KAN BESVARES AV INTERVJUEREN HVIS DAGBOKEN BLE FØRT I FORRIGE UKE OG HVIS DET GAR FRAM AV DAGBOKEN AT IO HADDE NOE INNTEKTSGIVENDE ARBEID.</p> <p>596</p> <p>1 <input type="checkbox"/> Ja → 5</p> <p>6 <input type="checkbox"/> Nei → 6</p>	<p>8. Var De bortreist (overnattet hjemmefra) noen netter i løpet av den perioden De førte dagbok?</p> <p>GJELDER 3 MULIGE OVERNATTINGER: NATT TIL 1. DAGBOKDAG, NATT TIL 2. DAGBOKDAG, OG NATTEN ETTER 2. DAGBOKDAG.</p> <p>601</p> <p>1 <input type="checkbox"/> Ja → 9</p> <p>2 <input type="checkbox"/> Nei → 11</p>																		
<p>*4. Utførte De inntektsgivende arbeid av minst én times varighet i forrige uke?</p> <p>KAN BESVARES AV INTERVJUEREN HVIS DAGBOKEN BLE FØRT I FORRIGE UKE OG HVIS DET GAR FRAM AV DAGBOKEN AT IO HADDE NOE INNTEKTSGIVENDE ARBEID.</p> <p>596</p> <p>1 <input type="checkbox"/> Ja → 5</p> <p>6 <input type="checkbox"/> Nei → 6</p>	<p>9. Var dette en del av en sammenhengende periode hvor De var bortreist minst 4 netter?</p> <p>602</p> <p>1 <input type="checkbox"/> Ja</p> <p>2 <input type="checkbox"/> Nei</p>																		
	<p>10. Hvilke netter var De bortreist?</p> <p>FLERE SVAR KAN AVMERKES.</p> <p>1</p> <p>603 <input type="checkbox"/> Natt til 1. dagbokdag</p> <p>604 <input type="checkbox"/> Natt til 2. dagbokdag</p> <p>605 <input type="checkbox"/> Natten etter 2. dagbokdag</p>																		
	<p>11. Hadde De nedsatt aktivitet i Deres gjøremål på grunn av sykdom eller skade noen av dagene De førte dagbok?</p> <p>606</p> <p>1 <input type="checkbox"/> Nei</p> <p>2 <input type="checkbox"/> Ja, 1. dagbokdag</p> <p>3 <input type="checkbox"/> Ja, 2. dagbokdag</p> <p>4 <input type="checkbox"/> Ja, både 1. og 2. dagbokdag</p>																		

STATISTISK SENTRALBYRÅ
 Intervjukontoret
 Postboks 8131 Dep, Oslo 1
 Tlf. (02) *41 38 20

UNDERGITT TAUSHETSPLIKT

Prosjekt nr.	<table border="1"><tr><td>1</td><td>6</td><td>9</td></tr></table>	1	6	9		
1	6	9				
Kommune nr.	<table border="1"><tr><td></td><td></td><td></td></tr></table>				1- 4	
Utvalgsomr. nr.	<table border="1"><tr><td></td><td></td><td></td></tr></table>				5- 7	
IO nr.	<table border="1"><tr><td></td><td></td><td></td></tr></table>				8- 9	
IO's fødselsår	<table border="1"><tr><td></td><td></td><td></td></tr></table>				10-11	
IO's kjønn (M=1, K=2)	<table border="1"><tr><td></td><td></td><td></td></tr></table>				12	
Intervjuer nr.	<table border="1"><tr><td></td><td></td><td></td><td></td></tr></table>					13-16
Skjematype	<table border="1"><tr><td></td><td></td><td></td><td></td></tr></table>					2 17

T I D S N Y T T I N G S U N D E R S Ø K E L S E

DAGBOK

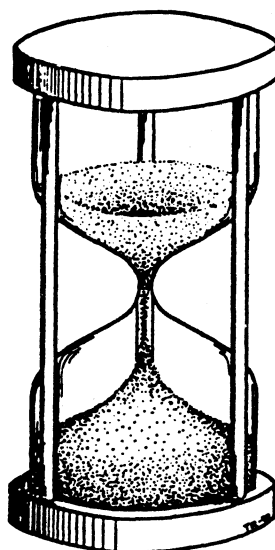

Dagboken skal føres: _____ dag den _____ og
 (FYLLES UT AV
 INTERVJUEREN) _____ dag den _____

Intervjuerens navn: _____

Tlf.: _____

FOR BYRÅET

I	<table border="1"><tr><td></td><td></td><td></td></tr></table>				18-21
II	<table border="1"><tr><td></td><td></td><td></td></tr></table>				22-25
	<table border="1"><tr><td></td><td></td><td></td></tr></table>				26-29
1	<table border="1"><tr><td></td><td></td><td></td></tr></table>				30-32
2	<table border="1"><tr><td></td><td></td><td></td></tr></table>				33-35
3	<table border="1"><tr><td></td><td></td><td></td></tr></table>				36-38
4	<table border="1"><tr><td></td><td></td><td></td></tr></table>				39-41
5	<table border="1"><tr><td></td><td></td><td></td></tr></table>				42-44
6	<table border="1"><tr><td></td><td></td><td></td></tr></table>				45-47
	<table border="1"><tr><td></td><td></td><td></td></tr></table>				48-50
	<table border="1"><tr><td></td><td></td><td></td></tr></table>				51-54

Dagboken De har fått utlevert dekker to hele døgn, fra kl. 00.00 den første dagen til kl. 24.00 den andre dagen. Av vår lokale medarbeider har De fått oppgitt hvilke dager vi ber Dem føre dagboken for. Hver linje i dagboken dekker bestemte tidsperioder innenfor disse to døgnene. De fleste periodene er på 15 minutter, men for en del av natten er periodene noe lengre.

Dagboken består av tre deler: I del A noterer De Deres viktigste gjøremål i hver enkelt periode. I del B noterer De hvem De var sammen med i de ulike periodene. Del C er for Byrådet.

Jo flere ganger dagboken føres i løpet av dagen, jo lettere vil det være å huske hva De brukte tiden til, og hvem De var sammen med.

Nedenfor vil De finne nærmere forklaringer til hvordan De skal gå fram ved dagbokføringen. De vil også finne et eksempel på en ferdig ført dagbok for én dag.

DEL A. REGISTRERING AV VIKTIGSTE GJØREMÅL

Alle perioder bes fylt ut, også perioder hvor De har sovet eller hvilt. Det skal ikke føres opp mer enn ett gjøremål for hver periode. Dersom et gjøremål har strukket seg over flere perioder, kan dette merkes av med klamme eller gjentakelsestegn.

Hvis De har utført to eller flere ting samtidig, avgjør De selv hva som var det viktigste. Hvis perioden er brukt til flere gjøremål som avløser hverandre, fører De opp det De brukte mest tid til.

Det er viktig at det går tydelig fram hva perioden er brukt til. Vi viser noen eksempler på gjøremål som det er særlig viktig å beskrive nøyaktig.

i. Inntektsgivende arbeid

Dersom det dreier seg om overtids- eller ekstraarbeid, skriver De det slik at dette kan skilles ut fra ordinært (fast) inntektsgivende arbeid. Spisepauser, ærender o.l. i løpet av arbeidstiden skal spesifiseres.

ii. Husarbeid

Skriv ikke bare husarbeid, men oppgi om det er oppvask, rydding, tøyvask, matlagning o.l.

iii. Pass, stell, hjelp til barn, syke

Beskriv hva slags pass, stell eller hjelp det er, f.eks. hjelp med påkledning, pass av barn ute, høytlesing, hjelp med lekser, stell av syke o.l.

iv. Reiser/turer

Det er svært viktig å skille mellom tiden som brukes til reise/gange, og tiden som tilbringes på stedet en reiser/går til, f.eks. mellom reisetiden til butikken, og tiden en tilbringer i butikken.

For alle reiser oppgi transportmidlet De bruker: bil, buss, tog, båt, sykkel eller gange.

Formålet med reisen skal også spesifiseres, f.eks. om det er i tilknytning til inntektsgivende arbeid, innkjøp, besøk m.v.

v. Innkjøp

Før om mulig opp hva som kjøpes: dagligvarer, klær m.v.

vi. Lesing

Før opp hva som blir lest: aviser, bøker, ukeblad, faglitteratur e.l.

vii. Besøk

Spesifiser om det var besøk av/hos slektninger, venner, naboer eller andre.

Gjøremål som De utfører mens De har/er på besøk som f.eks. lage mat, skal føres opp.

DEL B. REGISTRERING AV SAMVÆR

Alle personer skal registrere eventuelt samvær med personer som ikke tilhører husholdningen i kolonnen merket "samvær med andre".

Personer som bor i flerpersonhusholdninger skal også registrere samvær med hvert medlem i husholdningen.

Det blanke feltet øverst under del B, er avsatt for registrering av samvær med husholdningsmedlemmer.

Her fører De opp personenes slektskapsforhold til Dem selv (se eksempel). For alle barn under 20 år fører De dessuten opp fødselsår og aktuelle slektskapsbetegnelser:

Ektefelle/samboende	Svigefar
Sønn	Svigemor
Datter	Svigebarn
Far	Barnebarn
Mor	Andre slektninger
Søster	Ikke slekt
Bror	

I ruten for det aktuelle klokkeslett, setter De kryss eller markerer med loddrett strek dersom det er snakk om samvær over lengre tid.

Med samvær mener vi tiden de andre personene oppholdt seg på samme sted som Dem, og hvor dere hadde en viss grad av kontakt. Regn ikke med tiden De sov, eller den tiden husholdningsmedlemmer oppholdt seg i andre rom enn Dem over lengre perioder (1 time eller mer).

EKSEMPEL PÅ DAGBOKFØRING

Klokka	DEL A Viktigste gjøremål i perioden Alle perioder fylles ut	DEL B Samvær med husholdningsmedlemmer						Samvær med andre	DEL C For Byrådet				
		1	2	3	4	5	6		N	T			
		Ekte- felle	Sønn født 1975	Datter født 1972									
00.00-00.30	Sov											01	
00.30-01.00	"											02	
:	"											03	
:	"											04	
07.00-07.15	Morgenstøll											05	
07.15-07.30	Laget frokost											06	
07.30-07.45	Spiste frokost											07	
07.45-08.00	Ryddet på kjøkkenet											08	
08.00-08.15	Fulgte sønn i barnehagen											09	
08.15-08.30	Buss til arbeid											10	
08.30-08.45	Arbeid på kontor											11	
08.45-09.00	" "											12	
:	" "											13	
:	" "											14	
:	" "											15	
11.30-11.45	Spiste Lunsj							X				16	
11.45-12.00	Kjøpte dagligvarer											17	
12.00-12.15	Arbeid på kontor											18	
12.15-12.30	" "											19	
:	" "											20	
:	" "											21	
14.30-14.45	Buss til barnehagen											22	
14.45-15.00	Snakket med "tantene"							X				23	
15.00-15.15	Gikk med gutten hjem											24	
15.15-15.30	Ryddet i huset											25	
15.30-15.45	Solte meg i hagen											26	
15.45-16.00	"											27	
:	"											28	
16.30-16.45	Klippet gresset											29	
16.45-17.00	"											30	
17.00-17.15	Spiste middag											31	
17.15-17.30	"											32	
17.30-17.45	Pratet med ektefellen og barna											33	

For Byrådet 1-6
Omr.nr. 10 nr.

7 8 9 10 11 12 13 14 15 16-18 19-22

EKSEMPEL PÅ DAGBOKFØRING (forts.)

Klokka	DEL A Viktigste gjøremål i perioden Alle perioder fylles ut	DEL B Samvær med husholdningsmedlemmer						Samvær med andre	DEL C For Byrådet					
		1	2	3	4	5	6		N		T			
		Ekte- felle	Sønn født 1975	Datter født 1972										
17.45-18.00	Gjorde i stand til besøk													34
18.00-18.15	Lekte med gutten													35
18.15-18.30	Besøk av venner													36
18.30-18.45	"													37
18.45-19.30	"													38
19.30-19.45	Serverte kake og kaffe													39
19.45-20.00	Prøtet med gjestene													40
20.00-20.15	La gutten for kvelden													41
20.15-20.30	Prøtet med gjestene													42
20.30-20.45	"													43
20.45-21.00	"													44
21.00-21.15	Ryddet opp													45
21.15-21.30	Så på TV													46
21.30-21.45	"													47
21.45-22.00	"													48
22.00-22.15	Aftenstell													49
22.15-22.30	Leste bok i senga													50
22.30-22.45	"													51
22.45-23.00	Sov													52
23.00-23.15	"													53
23.15-23.30	"													54
23.30-24.00	"													55
														56
														57
														58
														59
														60
														61
														62
														63
														64
														65

For Byrådet 1-6 7 8 9 10 11 12 13 14 15 16-18 19-22
Omr.nr. 10 nr.

DEL A

DEL B

DEL C

Klokka	Viktigste gjøremål i perioden Alle perioder fylles ut	Samvær med husholdningsmedlemmer						Samvær med andre	For Byrådet					
		1	2	3	4	5	6		N	T				
12.00-													34	
12.15														
12.15														
12.30														
12.30-														
12.45														
12.45-														
13.00														
13.00-														
13.15														
13.15-														
13.30														
13.30-														
13.45														
13.45-														
14.00														
14.00-														
14.15														
14.15-														
14.30														
14.30-														
14.45														
14.45-														
15.00														
15.00-														
15.15														
15.15-														
15.30														
15.30-														
15.45														
15.45-														
16.00														
16.00-														
16.15														
16.15-														
16.30														
16.30-														
16.45														
16.45-														
17.00														
17.00-														
17.15														
17.15-														
17.30														
17.30-														
17.45														
17.45-														
18.00														
18.00-														
18.15														
18.15-														
18.30														
18.30-														
18.45														
18.45-														
19.00														
19.00-														
19.15														
19.15-														
19.30														
19.30-														
19.45														
19.45-														
20.00														

For Byrådet 1-6 7 8 9 10 11 12 13 14 15 16-18 19-22
 Omr.nr. 10 nr.

DEL A

DEL B

DEL C

Klokka	Viktigste gjøremål i perioden Alle perioder fylles ut	Samvær med husholdningsmedlemmer						Samvær med andre	For Byrådet					
		1	2	3	4	5	6		N	T				
12.00-														
12.15														34
12.15-12.30														35
12.30-12.45														36
12.45-13.00														37
13.00-														
13.15														38
13.15-13.30														39
13.30-13.45														40
13.45-14.00														41
14.00-														
14.15														42
14.15-14.30														43
14.30-14.45														44
14.45-15.00														45
15.00-														
15.15														46
15.15-15.30														47
15.30-15.45														48
15.45-16.00														49
16.00-														
16.15														50
16.15-16.30														51
16.30-16.45														52
16.45-17.00														53
17.00-														
17.15														54
17.15-17.30														55
17.30-17.45														56
17.45-18.00														57
18.00-														
18.15														58
18.15-18.30														59
18.30-18.45														60
18.45-19.00														61
19.00-														
19.15														62
19.15-19.30														63
19.30-19.45														64
19.45-20.00														65

For Byrådet 1-6 7 8 9 10 11 12 13 14 15 16-18 19-22
 Omr.nr. 10 nr.

DEL A

DEL B

DEL C

Klokka	Viktigste gjøremål i perioden Alle perioder fylles ut	Samvær med husholdningsmedlemmer						Samvær med andre	For Byrådet							
		1	2	3	4	5	6		N	T						
20.00-																
20.15																66
20.15-																
20.30																67
20.30-																
20.45																68
20.45-																
21.00																69
21.00-																
21.15																70
21.15-																
21.30																71
21.30-																
21.45																72
21.45-																
22.00																73
22.00-																
22.15																74
22.15-																
22.30																75
22.30-																
22.45																76
22.45-																
23.00																77
23.00-																
23.15																78
23.15-																
23.30																79
23.30-																
23.45																80
23.45-																
24.00																81

For Byrådet 1-6 7 8 9 10 11 12 13 14 15 16-18 19-22
Omr.nr. IO nr.

Takk for at De har vært villig til å føre dagbok for oss. Dagboken blir hentet av vår lokale medarbeider i løpet av de nærmeste dagene.

STATISTISK SENTRALBYRA
Intervjukontoret
Postboks 8131 Dep, Oslo 1
Tlf. (02) *41 38 20

UNDERGITT TAUSHETSPLIKT

Prosjekt nr.	1	6	9	
Kommune nr.				1- 4
Utvalgsomr. nr.				5- 7
ID nr.				8- 9
ID's fødselsår				10-11
ID's kjønn (M=1, K=2)				12
Skjematype			7	13

Intervjuerens navn

TIDSNYTTINGSUNDERSØKELSEN 1980-81

TILLEGGSPØRSMAL FOR UGIFTE, SEPARERTE OG SKILTE MED ETT ELLER FLERE BARN UNDER 16 AR
(SPM. 1 OG 3 I INNLEDNINGSINTERVJUET).

1. STILLES TIL KVINNER, MENN GAR TIL SPM. 4.

Til slutt vil vi stille noen spørsmål om barnets(as) far noen ganger har barnet(a) hos seg, og hvor ofte dette eventuelt skjer.

Har barnet(a) vært hos eller bodd sammen med sin far' tilsammen 1/2 dag eller mer i løpet av de siste 4 ukene?

- 14
- Ja → 2
- Nei → IKKE FLERE TILLEGGSPØRSMAL

2. Hvor mange dager og hvor mange netter i løpet av de siste 4 ukene var barnet(a) hos eller bodde barnet(a) sammen med sin far?

15-16
____, antall dager

17-18
____, antall netter

3. Hvor mange av disse dagene og hvor mange av nettene falt i tidsrommet mandag morgen til fredag morgen?

19-20
____, antall dager }
21-22
____, antall netter } IKKE FLERE TILLEGGSPØRSMAL

4. STILLES TIL MENN

Til slutt vil vi stille noen spørsmål om barnets(as) mor noen gang har barnet(a) hos seg, og hvor ofte dette eventuelt skjer.

Har barnet(a) vært hos eller bodd sammen med sin mor tilsammen 1/2 dag eller mer i løpet av de 4 siste ukene?

- 23
- Ja → 5
- Nei → IKKE FLERE TILLEGGSPØRSMAL

5. Hvor mange dager og hvor mange netter i løpet av de siste 4 ukene var barnet(a) hos eller bodde barnet(a) sammen med sin mor?

24-25
____, antall dager

26-27
____, antall netter

6. Hvor mange av disse dagene og hvor mange av nettene falt i tidsrommet mandag morgen til fredag morgen?

28-29
____, antall dager }
30-31
____, antall netter } IKKE FLERE TILLEGGSPØRSMAL

Resultater fra faktoranalysene.

Et tema som vi i rapporten ønsket å gå nærmere inn på, var ulikheter i levekår mellom grupper av aleneforeldre. Som et hjelpemiddel i arbeidet med å sammenfatte informasjonen i de innsamlede dataene ble det brukt faktoranalyser. Vi skal her gjøre rede for framgangsmåten og presentere resultater fra kjøringene.

Innledningsvis vil vi peke på et par forhold som er av betydning ved vurdering av resultatene.

- Data er ikke samlet inn spesielt med sikte på å underlegges en slik analyse. Vi må holde oss til det materialet som foreligger, med de begrensninger det måtte innebære.
- Vi hadde i utgangspunktet vage og upresise forestillinger om aktuelle sammenhenger. Framgangsmåten har derfor noe preg av prøving og feiling.

Ved kjøringene ble faktoranalyseprogrammet i SPSS-programpakken brukt. Resultatene som gjengis her er fra kjøring med standard spesifikasjoner, hvilket innebærer rotasjon etter varimax-prinsippet og ortogonal løsning. Det siste betyr at vi har forutsatt uavhengighet mellom de ulike faktorene. Denne forutsetningen kan man selvsagt diskutere. Kjøring med andre spesifikasjoner har imidlertid ikke gitt nevneverdige forskjeller i resultatene.

Faktoranalysene ble foretatt i to omganger. I første omgang ble 54 variable kjørt i samlede analyser. På grunnlag av resultatene fra disse kjøringene ble en rekke variable tatt ut fra den videre analysen.

Noen variable ble utelukket fordi de ikke ladet tilstrekkelig høyt på noen enkeltfaktor (opp til 0,30).

En del av faktorene som kan ut, ble identifisert som nokså spesielle forhold. Dette kan skyldes at en av forutsetningene i faktoranalysemodellen ikke er oppfylt. Dersom variable ikke er ukorrelerte i restleddene, kan de komme ut som separate faktorer.

For eksempel ladet spørsmål 9 b - eie/disposisjon av bil - og spørsmål 10 - førerkort - høyt på en egen faktor. Vi utelot spørsmål 10, men beholdt spørsmål 9 b i det videre arbeidet.

Noen grupper av variable målte forhold som hadde med inntaktsgivende arbeid å gjøre. Det som ble målt, syntes imidlertid ikke å henge sammen med personenes status som aleneforeldre, men derimot å være trekk ved arbeidssituasjonen som sådan. Dette lå på siden av vår problemstilling, og disse variablene ble utelukket i fortsettelsen.

Utvelgingen av variable for videre analyse skjedde således dels ved hensyn til utfallet av faktoranalysene, dels skjønnsmessig.

Etter den første omgangen stod vi igjen med fire grupper av variable, i alt 28, som hver for seg ladet høyt på en eller to faktorer og målte beslektede forhold. Separate faktoranalyser ble kjørt for hver av de fire gruppene. Ytterligere tre variable ble sjaltet ut, og vi stod igjen med 6 tolkbare faktorer eller dimensjoner i materialet. Faktorladningene ved de endelige kjøringene er gjengitt i tabell a. Spørsmålsnumrene henviser til spørreskjemaet i vedlegg 1.

Variabelen "Yrkesutdanning" er avledet av spørsmålene 83 og 84 slik:

Har yrkesutdanning: Ja på spm. 83, og utdanning tilsvarende minst fagfelt 32 i Standard for utdanningsgruppering (SSH - 28).

Har ikke yrkesutdanning: Alle andre svar.

Tabell a. Resultater fra separate faktoranalyser

	Faktorladninger	
	1. faktor	2. faktor
MATERIELLE FORHOLD		
Spm. 4 - Hustype	- 0,05	0,32
Spm. 9 a - Telefon	0,17	0,39
Spm. 9 b - Bil	0,20	0,57
Spm. 9 d - Oppvaskmaskin	0,18	0,39
Spm. 9 f - Hytte/fritidshus	0,10	0,36
Spm. 11 - Inntektsgivende arbeid	0,60	0,14
Spm. 83 - Yrkesutdanning	0,35	0,19
Spm. 89 - Brutto inntekt 1980	0,63	0,03
SOSIALE FORHOLD		
Spm. 8 a - Samarbeid med andre i nærmiljøet	0,32	- 0,02
Spm. 34 - Nære slektninger innenfor en halvtimes reiseavstand	- 0,11	0,72
Spm. 36 - Omgang med familier/husstander i nabolaget	- 0,65	- 0,05
Spm. 37 a - Hyppighet av samvær med slektninger	0,04	0,81
Spm. 37 b - Hyppighet av samvær med venner	0,49	0,08
Spm. 37 c - Hyppighet av samvær med naboer	0,74	0,06
Spm. 38 a - Noen å henvende seg til ved egen sykdom	0,17	0,36
HELSE		
Spm. 30 - Varig sykdom eller lidelse		0,29
Spm. 32 - Kan gå i trapper uten besvær		- 0,81
Spm. 33 - Kan gå 5-minutters tur i raskt tempo		- 0,84
Spm. 86 d - Hindret i fritidsaktiviteter på grunn av helseproblemer		0,53
STRESS I ARBEIDSSITUASJONEN		
Spm. 23 - Oppjaget og masete arbeidssituasjon på jobb	- 0,47	
Spm. 24 a - Fysisk utmattet etter arbeidsdagen - jobb	- 0,51	
Spm. 24 b - Psykisk utmattet etter arbeidsdagen - jobb	- 0,55	
Spm. 47 a - Fysisk utmattet etter arbeidsdagen - hjemme	- 0,67	
Spm. 47 b - Psykisk utmattet etter arbeidsdagen - hjemme	- 0,67	
Spm. 48 - Oppjaget og masete arbeidssituasjon hjemme	- 0,62	

MODELLEN FOR KVINNERS FORSØRGERKARRIERE

For hver kvinne som ble intervjuet i Fruktbarhetsundersøkelsen, har vi opplysninger om perioder de har levd sammen med en mann, gift eller uten formelt ekteskap, samt om alle barnefødsler. Alle begivenhetene er tidfestet med år og måned da begivenhetene skjedde. Vi utnytter informasjonen på den måten at vi tenker oss en rekke observasjoner av hver kvinne, foretatt månedlig. Ved hver observasjon befinner kvinnen seg i én av 12 tilstander, som det ble nærmere redegjort for i avsnitt 8.2.

Vi antar nå at observasjonene er generert av en prosess som er slik at sannsynligheten for at en kvinne skal befinne seg i tilstand k om en måned når hun nå befinner seg i tilstand j , kun er avhengig av tilstanden j og ikke av hvilke tilstander hun tidligere har vært i. Ettersom antallet tilstander er endelig (12) og observasjonene foretas med faste tidsintervaller (månedlig), er hver observasjon å betrakte som en Markovkjede med diskret tid.

Det eneste som er ukjent i denne modellen er overgangssannsynlighetene, som vi betegner

$$P_{jk}, j, k=1, \dots, 12, \text{ der } \sum_{k=1}^{12} P_{jk} = 1$$

Vi skal kort gjøre rede for hvordan vi har estimert de ukjente parametrene.

Anta at vi har n observerte markovkjeder. Kjedene er av varierende lengde. De n kjedene er uavhengige og har alle den samme overgangsmatrisen.

$$P = \{P_{jk}\}, j, k=1, \dots, 12.$$

Alle kjedene starter i tilstand ugift, enslig ikke-forsørger med sannsynlighet 1. Data får dermed likelihood

$$L = \prod_{j=1}^{12} \prod_{k=1}^{12} (P_{jk})^{N_{jk}}$$

der N_{jk} = antall observerte overganger fra tilstand j til k .

La $N_j = \sum_{k=1}^{12} N_{jk}$ betegne samlet antall observasjoner i tilstand j i datamaterialet. Det kan da vises at sannsynlighetsmaksimeringsestimatene for P_{jk} -ene under bibetingelsen $\sum_{k=1}^{12} P_{jk} = 1$, blir

$$\hat{P}_{jk} = N_{jk}/N_j, \quad j=1, \dots, 12.$$

Størrelsene N_j er gitt i tabell b i dette vedlegget, både for materialet som helhet og for to separate alderskohorter.

Under standard betingelser for sannsynlighetsmaksimeringsestimatører gjelder at estimatorene er asymptotisk normalfordelte med forventning P_{jk} og varians $\sigma_{jk}^2 = \frac{1}{C_j} P_{jk}(1-P_{jk})$, der $C_j = EN_j$.

Vi har estimert variansene ved

$$\hat{\sigma}_{jk}^2 = \frac{1}{N_j} \hat{P}_{jk}(1-\hat{P}_{jk}), \quad j, k=1, \dots, 12.$$

Tabell b. Antall observasjoner i de 12 tilstandene i Markovkjedemodellen i kapittel 8, etter alderskohort

Tilstand	Hele utvalget	Kohort 1 (født 1947 - 1959)	Kohort 2 (født 1933 - 1946)
UTEN BARN			
Ugift, enslig	280 139	130 599	149 540
Ugift samboende	12 741	9 110	3 631
Før gift samboende	116	35	81
Gift	55 000	19 945	35 055
Skilt	1 169	262	907
Enke	219	0	219
MED BARN			
Ugift, enslig	9 045	4 869	4 176
Ugift samboende	3 384	2 081	1 303
Før gift samboende	2 128	454	1 674
Gift	325 413	60 945	264 468
Skilt	9 957	1 619	8 338
Enke	1 867	109	1 758

LITTERATUR

- Fuglerud, Arne (1980): Alenemødre og barna deres. Hovedoppgave ved Psykologisk Institutt, Universitetet i Oslo.
- Nordstrøm, Bertil (1982): Ensamförelder i Norge. D-kurs i Socialt arbete, Göteborgs Universitet.
- Statistisk Sentralbyrå (1975): Familiestatistikk 1974. NOS A 738.
- Statistisk Sentralbyrå (1978): Familiestatistikk 1977. NOS A 951.
- Statistisk Sentralbyrå (1980): Familiestatistikk 1980. NOS B 167.
- Statistisk Sentralbyrå (1981a): Arbeidsmarkedstatistikk 1980. NOS B 210.
- Statistisk Sentralbyrå (1981b): Forbruksundersøkelse 1977 - 1979. NOS B 245.
- Statistisk Sentralbyrå (1982a): Statistisk Arbok 1982. NOS B 298.
- Statistisk Sentralbyrå (1982b): Forbruksundersøkelsen 1980. IN 82/5.
- Statistisk Sentralbyrå (1983): Familiestatistikk 1982. NOS B 394.
- Vigeland, Kari (1978): Sosiale og psykologiske aspekter ved eneforsørgerfamiliens situasjon. Stensil. Psykologisk institutt, Universitetet i Oslo.
- Vigeland, Kari (1982): Enestående foreldre. Universitetsforlaget, Oslo-Bergen-Tromsø.

Trykt 1984

- Nr. 84/1 Naturressurser og miljø 1983 Foreløpige nøkkeltall fra ressursregnskapene for energi, mineraler, skog, fisk og areal Sidetall 100 Pris kr 18,00 ISBN 82-537-1993-0
- 84/2 Torstein Bye: Energisubstitusjon i næringssektorene i en makromodell Sidetall 47 Pris kr 12,00 ISBN 82-537-2042-4
- 84/4 Jon Åge Vestøl: Kommunale avfallsbehandlingsanlegg Miljøstandard Sidetall 78 Pris kr 18,00 ISBN 82-537-2062-9
- 84/5 Bjørg Moen: Bibliography of Population Studies in Norway Bibliografi over befolkningsstudier i Norge Sidetall 114 Pris kr 18,00 ISBN 82-537-2045-9
- 84/6 Grete Dahl: Folketrygden. Korttidstestelser og stønad ved yrkesskade Sidetall 26 Pris kr 12,00 ISBN 82-537-2069-6
- 84/7 Tiril Vogt: Social Indicators and Environmental Dimensions Sidetall 33 Pris kr 12,00 ISBN 82-537-2060-2
- 84/8 Otto Carlsen: Pasientstatistikk 1982 Statistikk fra Det økonomiske og medisinske informasjonssystem Sidetall 61 Pris kr 18,00 ISBN 82-537-2066-1
- 84/9 Herdis Thorén Amundsen: Statistiske metoder for analyse av samvariasjon i kategoriske data Sidetall 228 Pris kr 24,00 ISBN 82-537-2074-2
- 84/10 Audun Rosland: Vannkraftutbygging - Reguleringsinngrep - Virkninger på fisk Sidetall 127 Pris kr 18,00 ISBN 82-537-2102-1
- 84/11 Skatter og overføringer til private Historisk oversikt over satser mv. Arene 1970 - 1984 Sidetall 75 Pris kr 18,00 ISBN 82-537-2081-5
- 84/12 Arne Faye og Helge Herigstad: Friluftsliv i Norge 1970 - 1982 Sidetall 77 Pris kr 18,00 ISBN 82-537-2092-0
- 84/13 Jon Paschen Knudsen: Boligstandard Variasjoner innen og mellom byer Sidetall 66 Pris kr 18,00 ISBN 82-537-2088-2
- 84/15 Sindre Børke: Folke- og bolig telling 1980 Dokumentasjon Sidetall 211 Pris kr 24,00 ISBN 82-537-2112-9
- 84/16 Stein Opdahl: Aleneforeldres levekår og tidsbruk Sidetall 188 Pris kr 18,00 ISBN 82-537-2127-7
- 84/17 Alette Schreiner og Tor Skoglund: Virkninger av oljevirkosomhet i Nord-Norge Sidetall 43 Pris kr 18,00 ISBN 82-537-2118-8
- 84/18 Morten Reymert: Import- og eksportlikninger i KVARTS Utleidning, estimering og simulering med likninger for utenrikshandelen Sidetall 83 Pris kr 18,00 ISBN 82-537-2123-4
- 84/20 Arne Ljones: Energiundersøkelsen 1983 Om energibruk og energiøkonomisering i private husholdninger Sidetall 62 Pris kr 18,00 ISBN 82-537-2130-7
- 84/21 Johan Heldal: Kvalitetskontrollundersøkelsen for Folke- og bolig tellingen 1980 Sidetall 115 Pris kr 18,00 ISBN 82-537-2140-4
- 84/22 Sindre Børke: Tilleggsundersøkelsen til Folke- og bolig telling 1980 Om muligheter for å erstatte skjema med registeropplysninger i senere folke- og bolig tellingen Sidetall 61 Pris kr 18,00 ISBN 82-537-2136-6
- 84/23 Roar Bergan: MINK En finansiell ettermodell til MSG En MSG-rapport Sidetall 71 Pris kr 18,00 ISBN 82-537-2138-2
- 84/24 Yngvar Holm: Engrosomsætningsindeks Sidetall 19 Pris kr 12,00 ISBN 82-537-2141-2

Trykt 1985

- 85/1 Naturressurser og miljø 1984 Foreløpige nøkkeltall fra ressursregnskapene for miljø, energi, mineraler, skog, fisk og areal Sidetall 94 Pris kr 30,00 ISBN 82-537-2133-1
- 85/2 Aktuelle skattetal 1984 Current Tax Data Sidetall 44 Pris kr 20,00 ISBN 82-537-2142-0
- 85/6 Referansearkiv for naturressurs- og forurensningsdata: Emnekatalog for ferskvann Sidetall Pris kr 50,00 ISBN 82-537-2159-5



Pris kr 18,00

Publikasjonen utgis i kommisjon hos H. Aschehoug & Co. og
Universitetsforlaget, Oslo, og er til salgs hos alle bokhandlere.



ISBN 82-537-2127-7
ISSN 0332-8422