

# Notater

Statistisk sentralbyrå

93/2

Januar 1993

## Beregning av disponibel inntekt Folke- og bolig telling 1990

*av*

*Mads Ivar Kirkeberg*

Avdeling for næringsstatistikk  
Seksjon for inntekt og lønn

## INNHOOLD

	Side
<b>1. BEREGNING AV DISPONIBEL INNTEKT.....</b>	<b>1</b>
1.1 Beregningsmåte.....	2
1.2 Filbeskrivelse.....	3
<b>2. LIGNINGSREGISTERET.....</b>	<b>5</b>
2.1 Toppskattegrunnlaget.....	5
2.2 Nettoinntekt stat.....	6
2.3 Pensjonsgivende inntekt.....	6
2.4 Beregnet inntekt.....	8
2.5 Sum utlignet skatt.....	8
2.6 Forsørgerfradrag.....	9
2.7 Filbeskrivelse.....	10
<b>3. STATENS LÅNEKASSE FOR UTDANNING.....</b>	<b>14</b>
3.1 Grunnbeløp og botillegg.....	14
3.2 Utdanningsstipend.....	15
3.3 Andre stipendordninger.....	16
3.4 Filbeskrivelse.....	17
<b>4. DEN NORSKE STATS HUSBANKS BOSTØTTEREGISTER.....</b>	<b>18</b>
4.1 Husstanden.....	18
4.2 Boligen.....	18
4.3 Inntekt - inntektsgrenser.....	19
4.4 Nærmere om inntekten.....	19
4.5 Boutgift - rimelig boutgift.....	19
4.6 Hva er boutgift - og hva er en rimelig boutgift ?.	20
4.7 Filbeskrivelse.....	21

<b>5. PENSJONSUTBETALINGSREGISTERET OG SYKEPENGEDATA.....</b>	<b>23</b>
5.1 Grunnstønad.....	23
5.2 Hjelpestønad.....	24
5.3 Stønad fra folketrygden til aleneforeldre.....	25
5.4 Stønad til barnetilsyn.....	26
5.5 Utdanningsstønad.....	26
5.6 Nedkomststønad.....	27
5.7 Overgangsstønad.....	27
5.8 Stønad fra folketrygden til yrkesskadde.....	27
5.9 Løpende yrkesskade.....	28
5.10 Utløsning av småpensjoner.....	29
5.11 Fødselsengangsstønad.....	30
5.12 Filbeskrivelser.....	30
<b>6. SOSIALHJELPSREGISTERET.....</b>	<b>34</b>
6.1 Økonomisk stønad.....	34
6.2 Filbeskrivelse.....	36
<b>7. BARNETRYGDREGISTERET.....</b>	<b>39</b>
7.1 Maskinelt beregnet barnetrygd.....	40
7.2 Filbeskrivelse.....	42

**VEDLEGG:** Flytskjema

## 1. BEREGNING AV DISPONIBEL INNTEKT

Hovedformålet med Folke- og bolig telling 1990 (FoB90) er å gi et bilde av befolkningen og levekårene i det norske samfunnet. FoB90 omfatter alle personer (også utenlandske statsborgere) som var registrert bosatt i Norge på tellingstidspunktet 3. november 1990, i følge forskriftene om føringen og ordningen av folkeregistrene.

I FoB80 hadde man to ulike kjennemerker for inntekt: arbeidsinntekt og disponibel inntekt. Disse inntektsbegrep er også benyttet i FoB90. Arbeidsinntekt defineres lik samlet pensjonsgivende inntekt og hentes direkte ut fra ligningsregisteret. Disponibel inntekt er sammensatt av flere forskjellige inntektskomponenter fratrukket skatter og avgifter (se beregningsmåte nedenfor). Disse dataene er hentet ut fra en rekke administrative registre som er nærmere omtalt i dette notatet.

Disponibel inntekt blir beregnet på to forskjellige måter. Pga. ønske om sammenligning av inntekt mellom FoB80 og FoB90 er disponibel inntekt også blitt beregnet på samme vis som i 1980. For 1990 har vi tilgang på datagrunnlag for flere typer inntekter enn hva som var tilfellet i 1980. De viktigste forskjellene er toppskattegrunnlaget, sosiale stønader og sosiale lån/garantier. Stønad til barnetilsyn er den eneste skattefrie trygdeytelsen som har kommet i tillegg siden 1980.

Den store svakheten i nåværende beregning av disponibel inntekt er de begrensede mulighetene for å innhente opplysninger om kapitalinntekter. Vi har ingen mulighet for å registrere kapitalinntekter direkte. For personer som har nettoinntekt ved statsskatteligningen større enn toppskattegrunnlaget brukes nettoinntekt stat. Med dette registreres noe av inntekten til de personer som ikke har arbeidsinntekt (pensjonsgivende inntekt) eller pensjoner/trygder.

Sum utlignet skatt består av sum skatter og avgifter redusert med sum fradrag i skatt. Sum fradrag i skatt inneholder forsørgerfradrag. Derfor må dette legges til sum utlignet skatt fordi forsørgerfradraget er inkludert i samlet inntekt som en overføring.

Hvis beregnet disponibel inntekt blir  $< 0$  skal den nullstilles. Ved sluttredigering av filen viste det seg at 15 514 personer hadde negativ disponibel inntekt når beregningsmåten fra 1980 brukes. Det tilsvarende tallet for disponibel inntekt 1990 var 1 498 personer. Disse personene blir lagt med disponibel inntekt lik null på individfilen.

Disponibel inntekt bør brukes som et inntektsbegrep pr. husholdning og ikke pr. individ. Dette pga. at flere inntektskomponenter blir lagt på individnivå, men bare fordi vedkommende individ tilhører en husholdning (eks. bostøtte).

## 1.1. Beregningsmåte

Disponibel inntekt 1990

Nettoinntekt stat

**eller**

Toppskattegrunnlag

(det høyeste beløp velges)

- + Studielån og stipend  
fra Statens Lånekasse  
for Utdanning
- + Statlig bostøtte  
fra Den norske  
Stats Husbank
- + Barnetrygd
- + Diverse skattefrie  
trygdeytelser
  - grunnstønad
  - hjelpestønad
  - stønad til barnetilsyn
  - utdanningsstønad
  - nedkomststønad
  - fødselsengangsstønad
  - overgangsstønad
  - løpende yrkesskade
  - utløsning av  
småpensjoner
- + Forsørgerfradrag
- + Andre overføringer

= Samlet inntekt

- Sum utlignet skatt  
(+ forsørgerfradrag)-----  
= **Disponibel inntekt**  
**1990**  
-----Disponibel inntekt 1980

Nettoinntekt stat hvis

denne er > 0 **eller**Nettoinntekt kommune +  
særfradrag hvis denne  
er > 0 **eller**Sum pensjonsgivende  
inntekt

- + Studielån og stipend  
fra Statens Lånekasse  
for Utdanning
- + Statlig bostøtte  
fra Den norske  
Stats Husbank
- + Barnetrygd
- + Diverse skattefrie  
trygdeytelser
  - grunnstønad
  - hjelpestønad
  - utdanningsstønad
  - nedkomststønad
  - fødselsengangsstønad
  - overgangsstønad
  - løpende yrkesskade
  - utløsning av  
småpensjoner

= Samlet inntekt

- Sum utlignet skatt

-----  
= **Disponibel inntekt**  
**1980**  
-----

## 1.2. Filbeskrivelse

STATISTISK SENTRALBYRÅ

\*\*\*\*\*  
 \*\*\*\*\*  
 \*\*\* F I L B E S K R I V E L S E \*\*\*  
 \*\*\*\*\*  
 \*\*\*\*\*

=====

OPPDRAG: Beregning av disponibel inntekt

-----

STAT.NR/OPPDRAGSGIVER:

-----

FILENAVN: Disponibel inntekt FoB90

-----

FILEOMFANG: Hele befolkningen

-----

PROSJEKT NR.: PL244.S3599.I972A1A1.G9000.V01

=====

### FORMAT BETEGNELSE

=====

AN -----> Alfamerisk

---

ND -----> Numerisk

---

NP-S -----> Numerisk pakket med fortegn

=====

POS.	FOR-	ANT.	FELTBESKRIVELSE	KODELISTE
FRA-TIL	MAT	POS.		

\*\*\*\*\*  
 \* 1 9 9 0 \*  
 \*\*\*\*\*

### FASTE OPPLYSNINGER

1	-	11	AN	(11)	BLANKE
12	-	15	AN	(4)	BOKKOMMUNE
16	-	26	AN	(11)	BLANKE
27	-	27	AN	(1)	HOVEDPERSON - FOB
					'1' = ja
					'2' = nei
28	-	28	AN	(1)	EKTESKAPLIG STATUS - FOB
					'1' = ugift
					'2' = gift
					'3' = enke/enkemann
					'4' = skilt
					'5' = separert
29	-	31	ND	(3)	ALDER
32	-	32	AN	(1)	KJØNN
					'1' = mann
					'2' = kvinne
33	-	33	AN	(1)	PERSONKODE - BEREGNET

### DATA FRA LIGNINGSREGISTERET

34	-	34	AN	(1)	MATCHE-KODE-LIGNINGSREGISTER	
35	-	35	AN	(1)	PERSONKODE - LIGNINGSREGISTER	
36	-	39	NP-S	(4)	TOPPSKATTEGRUNNLAG	(i 100 kr)
40	-	43	NP-S	(4)	NETTOINNTEKT - STAT	(i 100 kr)
44	-	48	NP-S	(5)	SUM PENSJONSGIVENDE INNTEKT	(i 100 kr)
49	-	52	NP-S	(4)	PENSJONSGIVENDE INNTEKT - LAV SATS	(i 100 kr)
53	-	56	NP-S	(4)	PENSJONSGIVENDE INNTEKT - JSF	(i 100 kr)
57	-	60	NP-S	(4)	PENSJONSGIVENDE INNTEKT - HØY SATS	(i 100 kr)

61 - 64	NP-S ( 4)	BEREGNET INNTEKT	(i 100 kr)
		a) netto inntekt stat	
		hvis denne er > 0 eller	
		b) netto inntekt kommune + særfradrag	
		hvis denne er > 0 eller	
		c) sum pensjonsgivende inntekt	
65 - 69	NP-S ( 5)	SUM UTLIGNET SKATT	
70 - 72	NP-S ( 3)	FORSØRGERFRADRA	

DATA FRA STATENS LÅNEKASSE FOR UTDANNING

-----

73 - 73	AN ( 1)	MATCHE-KODE-LÅNEKASSEN	
74 - 78	NP-S ( 5)	STIPEND UTBETALT 1990	(i 100 kr)
79 - 83	NP-S ( 5)	STUDIELÅN UTBETALT 1990	(i 100 kr)

DATA FRA HUSBANKENS BOSTØTTEREGISTER

-----

84 - 84	AN ( 1)	MATCHE-KODE-HUSBANKEN	
85 - 89	NP-S ( 5)	STATLIG BOSTØTTE	(i 100 kr)

DATA FRA PENSJONSUTBETALINGSREGISTERET

-----

90 - 90	AN ( 1)	MATCHE-KODE-PENSJONSUTBETALINGSREGISTERET	
91 - 94	NP-S ( 4)	GRUNNSTØNAD	
95 - 98	NP-S ( 4)	HJELPESTØNAD	
99 - 102	NP-S ( 4)	STØNAD TIL BARNETILSYN	
103 - 106	NP-S ( 4)	UTDANNINGSTØNAD	
107 - 110	NP-S ( 4)	NEDKOMSTSTØNAD	
111 - 114	NP-S ( 4)	OVERGANGSSTØNAD	
115 - 118	NP-S ( 4)	LØPENDE YRKESSKADE	
119 - 122	NP-S ( 4)	UTLØSING AV SMÅPENSJONER	

DATA FRA SOSIALHJELPSREGISTERET

-----

123 - 123	AN ( 1)	MATCHE-KODE-SOSIALHJELPSREGISTERET	
124 - 128	NP-S ( 5)	SOSIALHJELP - BIDRAG	
129 - 133	NP-S ( 5)	SOSIALHJELP - LÅN/GARANTI	

DATA FRA SYKEPENGEDATA

-----

134 - 134	AN ( 1)	MATCHE-KODE-SYKEPENGEDATA	
135 - 138	NP-S ( 4)	FØDSELSENGANGSSTØNAD	

DATA FRA BARNETRYGDREGISTERET

-----

139 - 139	AN ( 1)	MATCHE-KODE-BARNETRYGDREGISTERET	
140 - 143	NP-S ( 4)	BARNETRYGD - REGISTER	

MASKINELT BEREGNET BARNETRYGD

-----

144 - 147	NP-S ( 4)	BARNETRYGD - MASKINELT BEREGNET	
-----------	-----------	---------------------------------	--

BEREGNEDE INNTEKTSFELTER

-----

148 - 153	NP-S ( 6)	SAMLET INNTEKT SOM BEREGNET I 1980	(i 100 kr)
154 - 159	NP-S ( 6)	SAMLET INNTEKT 1990	(i 100 kr)
160 - 165	NP-S ( 6)	DISPONIBEL INNTEKT SOM BEREGNET I 1980	(i 100 kr)
166 - 171	NP-S ( 6)	DISPONIBEL INNTEKT 1990	(i 100 kr)

-----

## 2. LIGNINGSREGISTERET

Ligningsregisteret inneholder individdata for alle personer 13 år og over (tilsammen ca. 3.6 mill. individer) og bygger på oppgaver fra den ordinære skatteligningen for personlige skattytere. Følgende kjennetegn er trukket ut fra ligningsregisteret 1990 og inngår i beregningen av disponibel inntekt og arbeidsinntekt:

- Toppskattegrunnlag
- Nettoinntekt stat
- Sum pensjonsgivende inntekt
- Pensjonsgivende inntekt - lav sats
- Pensjonsgivende inntekt - jord, skog og fiske
- Pensjonsgivende inntekt - høy sats
- Beregnet inntekt
- Sum utlignet skatt
- Forsørgerfradrag

### 2.1. Toppskattegrunnlaget

Toppskatten ble innført i 1988.

Grunnlaget for toppskatt omfatter:

- Pensjonsgivende inntekt i og utenfor næring, men ikke begrenset til 12G.
- Inntekt, som etter sin art er pensjonsgivende, men hvor pensjonsgivende inntekt ikke er fastsatt fordi skattyteren er under 17 år eller over 69 år, eller fordi skattyteren ikke er trygdet i Norge. For næringsvirksomhet er det en forutsetning at vedkommende er fullt ansvarlig deltaker og personlig deltar i driften.
- Pensjoner som er skattepliktige, herunder:
  - pensjonsytelser fra folketrygden, herunder attføringspenger og overgangsstønad
  - offentlige pensjoner
  - pensjoner som utbetales direkte fra tidligere arbeidsgiver
  - ytelser fra kollektiv pensjonsordning
  - ytelser fra egen pensjonsforsikring
  - avtalt pensjonsordning ved avhendelse av egen bedrift, herunder eget aksjeselskap
- Føderådsytelser i jord- og skogbruk
- Livrenter som er ledd i pensjonsordning i arbeidsforhold



Beregningsgrunnlaget for toppskatt er registrert for alle personer med inntekt av en slik art som definert ovenfor, uavhengig av om toppskatt er ilignet eller ikke. Fra og med 1988 er dette det mest omfattende inntektsbegrep som finnes i skattestatistikken.

Det særskilte inntektsfradrag for Finnmark og Nord-Troms reduserer grunnlaget for beregning av toppskatt. Grunnlaget skal ikke reduseres med særfradrag.

Fribeløpet er kr. 205 000 i klasse 1 og klasse 0 og kr. 247 000 i klasse 2.

## **2.2. Nettoinntekt stat**

Nettoinntekt ved statsskatteligningen er lik nettoinntekt før særfradrag ved kommuneskatteligningen med tillegg av eventuelt aksjeutbytte. Grunnlaget omfatter all nettoinntekt, også nettoinntekt som ligger under grensene for skattlegging (brutto ansettelser).

Ved beregningen av disponibel inntekt i 1990 har vi for hver skattyter valgt å bruke det høyeste beløp; toppskattegrunnlaget eller nettoinntekt stat. For personer som har nettoinntekt ved statsskatteligningen større enn toppskattegrunnlaget, brukes nettoinntekt stat. På denne måten får vi med noe av inntekten til de som verken har pensjonsgivende inntekt eller pensjon/trygd.

## **2.3. Pensjonsgivende inntekt**

I FoB80 ble det, i tillegg til disponibel inntekt, også benyttet arbeidsinntekt. I FoB90 vil denne arbeidsinntekten fortsatt bli satt lik sum pensjonsgivende inntekt. Dette kjennemerket for inntekt kan hentes direkte ut fra ligningsregisteret. Forskjellen fra 1980 er at vi ikke lenger bør ta hensyn til den særskilte skatteordningen for sjøfolk (siste år i 1988). Det er et hovedprinsipp i folketrygdloven at bare inntekter som kan føres tilbake til skattyterens arbeidsinnsats, kan regnes som pensjonsgivende. Rene kapitalavkastninger som bankrenter eller aksjeutbytte, regnes ikke som pensjonsgivende inntekt. Pensjoner, livrenter og lignende ytelser regnes heller ikke som pensjonsgivende inntekt. Det samme gjelder også for underholdsbidrag.

Pensjonsgivende inntekt omfatter inntekt av arbeid i og utenfor tjenesteforhold og inntekt av selvstendig næringsvirksomhet. Undergrupper av pensjonsgivende inntekt er hhv. lønnsinntekt og næringsinntekt.

Pensjonsgivende næringsinntekt er videre gruppert som inntekt av jordbruk, skogbruk og fiske og inntekt av annen næring.

Inntekt som etter sin art er pensjonsgivende er registrert for personer det ikke fastsettes pensjonspoeng for (personer under 17 år og over 69 år).

Pensjonsgivende inntekt er med i statistikken selv om inntekten ligger under grensen for beregning av medlemsavgift til folketrygden.

Som pensjonsgivende inntekt regnes disse inntekter, jfr. folketrygdloven § 6-4 :

#### 1) Lønnsinntekter

- lønn og annen godtgjørelse for arbeid eller oppdrag i og utenfor tjenesteforhold når arbeidet eller oppdraget ikke er utført som ledd i selvstendig næringsvirksomhet.
- godtgjørelse som medlem av styre, representantskap, utvalg, råd og lignende.
- naturalytelser og overskudd på godtgjørelse til dekning av utgifter i forbindelse med utførelse av arbeid, oppdrag eller verv som nevnt ovenfor.

#### 2) Næringsinntekter

- inntekt av selvstendig næringsvirksomhet som tilfaller ansvarlig innehaver av enmannsforetak, ansvarlig medlem av selskap med personlig solidarisk ansvar, kommandittselskap eller stille selskap, forutsatt at innehaveren eller medlemmet personlig deltar i driften. Følgende medregnes ikke:
  - a. inntekt av bankinnskudd, obligasjoner, aksjer og lignende,
  - b. inntekt ved bortleie av fast eiendom og av rettighet til slik eiendom og
  - c. avhendelsesgevinster utenom avskrivbare driftsmidler og næringstomter.

Inntekten reduseres med 10 pst. Deretter fradras gjeldsrenter som, redusert med inntekter nevnt under a. og b., overstiger 20 pst. av inntekten (før 10 pst fradraget). Fradrag for gjeldsrenter gis likevel ikke med mer enn 75 pst. av inntekten.

- #### 3) Sykepenger, fødselspenger og dagpenger under arbeidsløshet som trer i stedet for lønnsinntekt eller næringsinntekt.

Pensjonsgivende inntekt er utvidet til et mer omfattende inntektsbegrep i 1990 enn hva som var tilfellet i 1980. Flere av de naturalytelsene som ble mer vanlige i 1980-årene blir idag regnet som skattepliktige og inngår i pensjonsgivende inntekt. Følgende naturalytelser vil i de fleste tilfeller være skattepliktige i 1990: hel eller delvis fri telefon, arbeidsgivers dekning av bompenger/fergeutgifter, fordel som oppnås i ansettelsesforhold ved at ansatte/pensjonister får aksjer eller kjøper aksjer til underpris, fordel ved rimelige lån i arbeidsforhold (avhengig av rentesats og av hvem som har formidlet lånet), arbeidsgivers tilskudd til drift av barnehage for de ansattes barn (avhengig av foreldrenes egenbetaling), helt eller delvis fri avis, fordel ved fri bil og fordel ved hel eller delvis fri bolig (disse to siste naturalytelsene var også skattepliktige i 1980, men er siden blitt gjort mer omfattende).

#### **2.4. Beregnet inntekt**

Beregnet inntekt er et inntektsbegrep som ble publisert i de gamle NOS-heftene. Begrepet ble brukt til å beregne disponibel inntekt i 1980 og fremkommer ved at det foretas en trinnvis testing på tre forskjellige inntektsbegreper. Først testes det om vedkommende individ har nettoinntekt ved statsskatteligningen større enn null. Hvis tilslag her blir denne inntekten benyttet. Hvis ikke tilslag testes det om vedkommende har nettoinntekt kommune + særfradrag større enn null. Hvis tilslag benyttes denne, hvis ikke blir sum pensjonsgivende inntekt brukt. Tanken bak dette beregnede inntektsbegrepet er å fange opp flest mulig personer med en eller annen form for inntekt (man får bl.a. fanget opp de personer som ikke har arbeidsinntekt).

#### **2.5. Sum utlignet skatt**

Sum utlignet skatt består av sum skatter og avgifter fratrukket sum fradrag i skatt.

Følgende skatter og avgifter inngår:

- Inntektsskatt til kommunen
- Formuesskatt til kommunen
- Fylkesskatt
- Inntektsskatt til staten
- Formuesskatt til staten
- Toppskatt
- Fellesskatt
- Medlemsavgift til folketrygden

Følgende skattefradrag og nedsettelse inngår (ekskl. forsinkelsesavgift og tilleggsskatt):

- Forsørgerfradrag (blir lagt til igjen ved beregning av disponibel inntekt for 1990)
- Finnmarksfradrag, for personer i Nord-Troms og Finnmark (dette er et inntektsfradrag, men det administreres som et fradrag i skatt. Innført f.o.m. 1983).
- Fradrag for livsforsikringspremie
- Fradrag for SMS
- Fradrag for AMS
- Fradrag for utenlandsskatt
- Fradrag for etterbetalt pensjon fra tidligere år (kan i praksis være skattetillegg)
- Fradrag etter nedsettelse for 80-prosent-regelen (statsskattevedtakets § 8 bestemmer at samlet skatt ikke skal overstige 80 pst. av nettoinntekten på noe trinn ved statsskatteligningen)
- Skattebegrensning for liten skatteevne (Sktl. § 78 gir skattebegrensning til skattytere som har en nettoinntekt ved statsskatteligningen som ligger under et fastsatt nivå. Denne regelen ble gjort gjeldende f.o.m. 1989)

## 2.6. Forsørgerfradrag

Forsørgerfradrag i skatt gis i forbindelse med barn og ungdom som:

- fyller 18 år eller mindre i inntektsåret og
- er eller skulle vært registrert i folkeregisteret som bosatt i Norge i inntektsåret

Er skatten lavere enn fradraget, utbetales differansen.

Forsørgerfradraget gis til mor og/eller far til barnet dersom:

- foreldreansvaret ikke er fratatt vedkommende eller
- barnet ikke har fosterforeldre som skal ha fradraget eller
- ungdom som er 17 eller 18 år, ikke er i fosterhjem.

Forsørgerfradraget gis til barnet selv når det:

- ikke har foreldre i live eller
- foreldrene ikke lenger har foreldreansvaret, under forutsetning av at barnet ikke har fosterforeldre som skal ha fradraget. Barn som er 17 eller 18 år og er i fosterhjem, skal selv ha forsørgerfradraget.

Forsørgerfradrag gis med kr 1 820 for hvert barn som er 15 år eller yngre uten hensyn til barnets formue og inntekt. For ungdom i alderen 16-18 år gis det et forsørgerfradrag som er avhengig av ungdommens samlede nettoinntekt. Tjener en ungdom kr 19 100 eller mer gis det ikke forsørgerfradrag. Det tilsvarende tallet for enslige forsørgere er kr 22 600.

## 2.7 Filbeskrivelse

## STATISTISK SENTRALBYRÅ

\*\*\*\*\*  
 \*\*\*\*\*  
 \*\*\* F I L B E S K R I V E L S E \*\*\*  
 \*\*\*\*\*  
 \*\*\*\*\*

## STAT.NR./OPPDRAGSGIVER:

3515 / KONTOR 244

## FILENAVN:

Personlige skatteyttere med utenbygds og sokkel data  
 og sjømannsdata (bare 1988) addert til ligningskommunen  
 1 9 8 8 ----->

## FILEOMFANG:

Ny personfile med utdanningskoder, krets, postnr og diverse trinn

Prosjekt nr.: 284

Hovednummer: A891J3

Utgave....: A2 Skatteyttere  
 ca 2.9 mill. recorder  
 fødselnr, rekkefølgenr blanket  
 Utgave....: A3 Alle pers. 13 år og eldre  
 ca 3.7 mill. recorder  
 fødselnr, rekkefølgenr blanket  
 Utgave....: A4 Alle pers. 13 år og eldre  
 ca 3.7 mill. recorder  
 utdanningskode blanket  
 Sortering.: alle utgavene sortert  
 ligningskommune \*  
 rekkefølge \*  
 personkode \*

FELT FRA- ANT.  
 NR: TIL POS.

A = Alfanumerisk  
 N = Numerisk  
 P = Numerisk pakket

\*\*\*\*\*  
 \*\*\* 1990 \*\*\*  
 \*\*\*\*\*

1- 4 ( 4) A Kommune for ligning  
 5- 6 ( 2) N Kode for skattemanntallgruppe  
 10 = innenbygds  
 12 = barn  
 13 = utvandret  
 14 = utlending  
 15 = pendler  
 18 = sokkel  
 20 = bosatt annen kommune (næringvirksomhet)  
 21 = bosatt annen kommune (hytte)  
 28 = utenbygds sokkel  
 30 = bosatt i utlandet (næringvirksomhet)  
 31 = bosatt i utlandet (hytte)  
 40 = dødsbo  
 60 = sjømann  
 70 = diplomat (bare oslo)  
 7- 17 (11) A Rekkefølgenr (utgave A4)  
 B L A N K E (utgave A2, A3)  
 18- 18 ( 1) A Personkode  
 '1' = hovedperson  
 '2' = hustru  
 '3' = biperson  
 19- 29 (11) A Fødselsnr (utgave A4)  
 B L A N K E (utgave A2, A3)  
 30- 32 ( 3) N Alder  
 33- 33 ( 1) A Skatte-klasse  
 ' ' = ikke lignet  
 '0' = klasse 0  
 '1' = klasse 1  
 '2' = klasse 2

34- 35 ( 2 ) N Ant. barn 0 - 15 som det gis forsørgerstønad for  
(ansatt på hovedperson)  
36- 36 ( 1 ) N Ant. barn 16- 19 som det gis HEL forsørgerstønad for  
(ansatt på hovedperson)  
37- 37 ( 1 ) N Ant. barn 16- 19 som det gis HALV forsørgerstønad for  
(ansatt på hovedperson)  
38- 38 ( 1 ) N Ant. barn 16 år som det IKKE gis forsørgerstønad for  
(ansatt på hovedperson)  
39- 41 ( 3 ) A UBENYTTET

\*\*\* OMKODINGER \*\*\*

42- 42 ( 1 ) A Kjønn  
'1' = mann  
'2' = kvinne  
'3' = uoppgitt  
43- 43 ( 1 ) A Statsborgerskap  
' ' = norsk  
'1' = utlending  
44- 44 ( 1 ) A Kode for sjømann (bare 1988)  
' ' = ikke sjømann  
'1' = sjømann  
B L A N K 1989--->  
45- 45 ( 1 ) A Kode for ligning  
'1' = Særskilt lignet ektefelle  
hovedperson/hustru begge klasse 1  
eller hovedper. kl 1 ,hustru kl 0 og skmgr = 10  
eller hovedper. kl 0 ,hustru kl 1 og skmgr = 10  
'2' = felles lignet ektefelle  
hovedperson/hustru begge klasse 2  
eller hovedper. kl 2 ,hustru kl 0 og skmgr = 10  
eller hovedper. kl 0 ,hustru kl 2 og skmgr = 10  
'3' = enkelt lignet ektefelle  
hovedperson kl 2 , hustru ikke lignet(kl ' ' )  
hustru kl 2 , hovedp ikke lignet(kl ' ' )  
'4' = enslig  
hovedperson (kan være hustru) med kl 1.  
'5' = enslig forsørger  
hovedperson (kan være hustru) med kl 2.  
'6' = bipersoner (personkode = 3)  
'7' = hovedperson/hustru - hovedp. kl 0 og  
hustru kl 0 eller ikke lignet  
enslig hovedperson (kan være hustru) i kl 0  
'8' = Andre 'rare' kombinasjoner  
NB enslige utlendinger i kl 2 uten barn  
blir kodet hit  
46- 46 ( 1 ) A Yrkesstatus  
'1' = selvstendig i J/S/F  
'2' = selvstendig i andre næringer  
'3' = lønnstakere  
'4' = andre (pensjonister,barn)  
47- 48 ( 2 ) A UBENYTTET

\*\*\* ANSETTELSE \*\*\*

49- 52 ( 4 ) P Beregnet inntekt (gammel NOS) ( I 100KR)  
a) netto inntekt stat  
hvis denne > 0 eller  
b) netto inntekt kommune + særfradrag  
hvis denne > 0 eller  
c) sum pensjonsgivende inntekt  
i tillegg er netto inntekt ombord eller  
pengiv innt ombord addert til a,b eller c (a,b,c)  
53- 56 ( 4 ) P Netto formue kommune som gir skatt (i 1000kr)  
57- 60 ( 4 ) P Netto formue stat som gir skatt (i 1000kr)  
61- 64 ( 4 ) P Netto inntekt kommunesom gir skatt (i 100kr)  
65- 68 ( 4 ) P Netto inntekt stat som gir skatt (i 100kr)  
69- 72 ( 4 ) P Toppskatt grunnlag (i 100kr)  
73- 76 ( 4 ) P Trygdegrunnlag lav sats 1989 (i 100kr)  
77- 80 ( 4 ) P Pensjonsgivende inntekt lav sats (i 100kr)  
81- 84 ( 4 ) P Pensjonsgivende inntekt J/S/F (i 100kr)  
85- 88 ( 4 ) P Pensjonsgivende inntekt høy sats (i 100kr)  
89- 92 ( 4 ) P Sommert grunnlag for SMS/livf./gruppeliv  
93- 96 ( 4 ) P Særfradrag hvor skatt inntekt kommune > 0  
97- 98 ( 2 ) A UBENYTTET

## \*\*\* SKATTER OG AVGIFTER \*\*\*\*\*

99- 103 ( 5) P Utlignet skatt (sum skatt og avgift - fradrag)  
 104- 108 ( 5) P Skatt formue kommune  
 109- 113 ( 5) P Skatt inntekt kommune  
 114- 118 ( 5) P Skatt formue stat  
 119- 123 ( 5) P Skatt inntekt stat  
 124- 127 ( 4) P Fellesskatt  
 128- 131 ( 4) P Toppskatt  
 132- 136 ( 5) P Skatt på aksjegevinst 40%  
 137- 141 ( 5) P Forsinkelsesavgift  
 142- 146 ( 5) P Skatt på aksjegevinst for selgende gruppe  
 147- 151 ( 5) P Tilleggsskatt  
 152- 155 ( 4) P Skatt på etterbetalt pensjon fra tidligere år  
 156- 159 ( 4) P Trygdeavgift lav sats  
 160- 163 ( 4) P Trygdeavgift mellom sats  
 164- 167 ( 4) P Trygdeavgift høy sats  
 168- 172 ( 5) A UBENYTTET

## \*\*\* SKATTE FRADRAG \*\*\*

173- 175 ( 3) P Forsørgerstønad barn + ungdom  
           barn 0 - 15 år +  
           ungdom 16 - 19 år (hel + halv)  
 176- 179 ( 4) P Finnmarksfradrag for personer i  
           Nord-Troms og Finnmark  
 180- 182 ( 3) P Fradrag for livsforsikring  
 183- 185 ( 3) P Fradrag for SMS sparing  
 186- 188 ( 3) P Fradrag for AMS sparing  
 189- 192 ( 4) P Fradrag for utenlandskatt  
 193- 196 ( 4) P Fradrag etterbetalt pensjon fra tidligere år  
 197- 201 ( 5) P Fradrag etter nedsettelse 80% regelen  
 202- 205 ( 4) P Skattebegrensning par 78  
 206- 206 ( 1) A Skattebegrensning kode (ny 90)

## \*\*\* BRUTTO ANSETTELSE, BELØP SOM IKKE ER SKATTLAGT ER MED I SUMMENE \*\*\*

207- 210 ( 4) P Netto formue kommune som på selvangivelsen (i 1000kr)  
 211- 214 ( 4) P Netto inntekt kommune som -----#----- (i 100kr)  
 215- 218 ( 4) P Særfradrag hele summen  
 219- 222 ( 4) P Netto formue stat som på selvangivelsen (i 1000kr)  
 223- 226 ( 4) P Netto inntekt stat som -----#----- (i 100kr)

## \*\*\* RESTSKATT / TILGODE \*\*\*

227- 231 ( 5) P Restskatt  
 232- 236 ( 5) P Tilgode  
 237- 240 ( 4) P Positivt beløp: rentetillegg  
           Negativt beløp: rentegodtgjørelse

## \*\*\* NYE FELTER 1990 \*\*\*

241- 244 ( 4) P Skattebegrensning grunnlag  
 245- 248 ( 4) P Boligverdi  
 249- 252 ( 4) P Boligsalg gevinst  
 253- 256 ( 4) P Boligsalg tap  
 257- 261 ( 5) P Skatt bolig  
 262- 266 ( 5) P Skattefradrag bolig  
 267- 271 ( 5) P Sum pensjonsgivende inntekt  
           Et felt vi har laget selv  
           Et felt vi har laget selv  
 272- 273 ( 2) A Filler

## \*\*\* DATA FRA ANDRE FILER \*\*\*\*\*

## UTDANNING/POSTNR/KRETS (3 KOBLINGER)

274- 275 ( 2) A Utdanningskode (utgave A2,A3)  
           B L A N K E (utgave A4)  
 276- 279 ( 4) A Kommune kode  
 280- 283 ( 4) A Kretsnummer  
 284- 287 ( 4) A Postnummer

## \*\*\* DIVERSE TRINN \*\*\*

288- 289	( 2) N	Alderstrinn 01 - 13	
		01 = 13 - 14	
		02 = 15 - 19	
		03 = 20 - 24	
		04 = 25 - 29	
		05 = 30 - 34	
		06 = 35 - 39	
		07 = 40 - 44	
		08 = 45 - 49	
		09 = 50 - 54	
		10 = 55 - 59	
		11 = 60 - 66	
		12 = 67 - 69	
		13 = 70 og eldre	
290- 291	( 2) N	Toppskatt-grunnlag trinn 01 - 15	
		01 = 0	
		02 = 100 - 49 900	
		03 = 50 000 - 99 900	
		04 = 100 000 - 149 900	
		05 = 150 000 - 179 900	
		06 = 180 000 - 199 900	
		07 = 200 000 - 219 900	
		08 = 220 000 - 249 900	
		09 = 250 000 - 299 900	
		10 = 300 000 - 349 900	
		11 = 350 000 - 399 900	
		12 = 400 000 - 449 900	
		13 = 450 000 - 499 900	
		14 = 500 000 - 999 900	
		15 = 1000 000 - og over	
292- 293	( 2) N	Helsesdelgrunnlag trinn 01 - 15 som over	
294- 295	( 2) N	Pensjonsgivende lønnsinntekt trinn ---#---	
		sum av (77 - 80) + (245 - 248)	
296- 297	( 2) N	Pensjonsgivende høy sats trinn ---#---	
298- 299	( 2) N	Pensjonsgivende jord/skog/f trinn ---#---	
300- 301	( 2) N	Pensjonsgivende i alt trinn ---#---	
302- 303	( 2) N	Netto inntekt kommune trinn ---#---	
		(61 - 64)	
304- 305	( 2) N	Netto inntekt kommune i alt trinn ---#---	
		(211 - 214)	
306- 307	( 2) N	Netto inntekt stat trinn ---#---	
		(65 - 68)	
308- 309	( 2) N	Netto inntekt stat i alt trinn ---#---	
		(223 - 226)	
310- 311	( 2) N	Inntekt beregnet trinn ---#---	
		( 49 - 52)	
312- 313	( 2) N	Netto formue kommune trinn	
		( 53 - 56)	
		01 = 0	
		02 = 1 000 - 59 000	
		03 = 60 000 - 99 000	
		04 = 100 000 - 139 000	
		05 = 140 000 - 199 000	
		06 = 200 000 - 299 000	
		07 = 300 000 - 399 000	
		08 = 400 000 - 499 000	
		09 = 500 000 - 999 000	
		10 = 1000 000 - 1999 000	
		11 = 2000 000 - 4999 000	
		12 = 5000 000 - 9999 000	
		13 = 10000 000 - og over	
314- 315	( 2) N	Netto formue kommune i alt trinn som over	
		(207 - 210)	
316- 317	( 2) N	Netto skatt i alt trinn	
		(99 - 103)	
		01 = 0	
		02 = 1 - 9 999	
		03 = 10 000 - 19 999	
		04 = 20 000 - 29 999	
		05 = 30 000 - 39 999	
		06 = 40 000 - 49 999	
		07 = 50 000 - 59 999	
		08 = 60 000 - 69 999	
		09 = 70 000 - 79 999	
		10 = 80 000 - 89 999	
		11 = 90 000 - 99 999	
		12 = 100 000 - 149 999	
		13 = 150 000 - 199 999	
		14 = 200 000 - 249 999	
		15 = 250 000 - 299 999	
		16 = 300 000 - og over	



### 3. STATENS LÅNEKASSE FOR UTDANNING

I beregningen av disponibel inntekt inngår mottatt studielån og stipend i løpet av 1990. Ingen innbetalinger av renter og avdrag på studielån er tatt med.

Satsene for støtte, det vil si stipend og lån tilsammen, blir regulert hvert år. Lån og stipend tildelt i 1990 følger Lånekassens retningslinjer for studieåret 1989-90 og 1990-91. Satsene ligger litt høyere for støtte tildelt høsten -90 sammenlignet med våren -90. Hva man kan få i støtte er avhengig av alder, om vedkommende bor sammen med foreldrene sine eller bor for seg selv, og om man tar videregående eller høyere utdanning.

#### 3.1. Grunnbeløp og botillegg

Person som er over 19 år (fyller 19 år i 1990) kan få stipend og lån uavhengig av sine foreldres inntekt og formue. Dette gjelder også hvis vedkommende er 18 år (fyller 18 år i 1990) og tar høyere utdanning eller allerede har gjennomført 3 år i videregående utdanning.

Utgangspunktet for beregning av støtte er et grunnbeløp som er forskjellig for dem over og under aldersgrensen. Hvis vedkommende ikke bor sammen med foreldrene sine kan han/hun få et botillegg som legges til grunnbeløpet. Hvis vedkommende er under aldersgrensen og bor for seg selv, er det likevel en forutsetning for å få botillegg at reisetiden mellom hjem og skole er 3 timer eller mer pr. dag eller at avstanden er 40 km eller mer.

#### Satser for utdanningsåret 1989-90 (pr. mnd.):

	Grunnbeløp	Botillegg
Under aldersgrensen	kr. 2 530	kr. 1 530
Over aldersgrensen	kr. 3 070	kr. 1 530

#### Tillegg for bøker og materiell (pr. mnd.):

Videregående utdanning	kr. 190
Høyere utdanning	kr. 380

Satser for utdanningsåret 1990-91 (pr. mnd.):

	Grunnbeløp	Botillegg
Under aldersgrensen	kr. 2 630	kr. 1 590
Over aldersgrensen	kr. 3 190	kr. 1 590

Tillegg for bøker og materiell (pr. mnd.):

Videregående utdanning	kr. 200
Høyere utdanning	kr. 400

Bor vedkommende hjemme kan han/hun få grunnbeløp + tillegg for bøker og materiell.

Bor vedkommende for seg selv kan han/hun få grunnbeløp + botillegg + tillegg for bøker og materiell.

Det kan gis forsørgertillegg til personer som bor sammen med barn de forsørger.

Utdanningsstøtten fra Lånekassen kan gis som stipend, som stipend og lån eller bare som lån. Det er flere former for stipend.

### 3.2. Utdanningsstipend

Dette er hovedformen for stipend. Det blir beregnet som en prosentvis andel av det samlede støttebeløpet som kan gis mellom en nedre og øvre grense.

Grunnlaget for beregningen av utdanningsstipend pr. måned (stipendgrunnlaget) er summen av grunnbeløpet, botillegg, tillegg for bøker og materiell samt eventuelt forsørgertillegg. Fra denne summen trekkes eventuelle fradrag. Det viktigste fradraget er egen arbeidsinntekt. Av bruttoinntekt over kr. 2 600 pr. måned går 60 prosent til fradrag.

Barnetrygd, kommunal eller statlig bostøtte og støtte fra folketrygden til å dekke ekstra utgifter på grunn av sykdom eller skade, virker ikke inn på støttebeløpet fra Lånekassen.

Man behøver ikke søke lån for å få stipendet. Størrelsen er heller ikke avhengig av hvor stort lån som søkes.

Satser for utdanningsåret 1989-90:

- Under aldersgrensen : For den delen av stipendgrunnlaget som er større enn kr. 1 790 og mindre enn kr. 5 300 pr. måned blir det gitt 82 prosent som stipend (månedssatsen).
- Over aldersgrensen : For den delen av stipendgrunnlaget som er større enn kr. 3 580 og mindre enn kr. 7 690 pr måned blir det gitt 46 prosent som stipend (månedssatsen).

Satser for utdanningsåret 1990-91:

- Under aldersgrensen : For den delen av stipendgrunnlaget som er større enn kr. 1 860 og mindre enn kr. 5 300 pr. måned blir det gitt 82 prosent som stipend (månedssatsen).
- Over aldersgrensen : For den delen av stipendgrunnlaget som er større enn kr. 3 720 og mindre enn kr. 8 000 pr måned blir det gitt 46 prosent som stipend (månedssatsen).

**3.3. Andre stipendordninger**

Reisestipend er et stipend som bare kan gis til lengre reiser mellom hjemstedsadresse i Norge og lærestedet. Stipendet blir beregnet etter Lånekassens satser for tre tur/retur reiser for et undervisningsår (10 mnd.).

Egenandel undervisningsåret 1989-90:       kr. 670  
Egenandel undervisningsåret 1990-91:       kr. 700

I tillegg eksisterer det en hel rekke andre typer stipend:

- Omgjøring av lån til stipend under sykdom
- Kunstfagstipend
- Videreutdanningsstipend til kunstnere
- Flyktningsstipend
- Stipend til studenter ved nordiske institusjoner
- Tiltaksstipend til elever fra Nord-Troms og Finnmark i videregående utdanning
- Stipend til studenter ved læresteder i land utenfor Norden

### 3.4 Filbeskrivelse

STATISTISK SENTRALBYRÅ

\*\*\*\*\*  
 \*\*\*\*\*  
 \*\*\* F I L B E S K R I V E L S E \*\*\*  
 \*\*\*\*\*  
 \*\*\*\*\*

STAT.NR/OPPDRAKSGIVER:

3514 / KONTOR 244

FILENAVN:

STATENS LÅNEKASSE FOR UTDANNING

FILEOMFANG:

PROSJEKT NR.:

HOVEDNUMMER: I075C1

FLT NR.	POS. FRA-TIL	FOR- MAT	ANT. POS.	FELTBESKRIVELSE	KODELISTE
*****					
*** 1990 ***					
*****					
1 -	7	AN	(7)	kundenr	
8 -	27	AN	(20)	navn	
28 -	38	AN	(11)	fødselsnr	
39 -	45	ND-S	(7)	STIPEND	
46 -	52	ND-S	(7)	Lån	
53 -	61	ND-S	(9)	totalt innbet dette år	2 desimaler
				herav:	
62 -	70	ND-S	(9)	renter-inn	2 desimaler
71 -	79	nd-s	(9)	gjeld ved årets utgang	2 desimaler
				herav:	
80 -	88	nd-s	(9)	rentesaldo	2 desimaler
*****					

#### 4. DEN NORSKE STATS HUSBANKS BOSTØTTEREGISTER

Den Norske Stats Husbank administrerer bostøtteordningen for hele landet, men hver kommune har et eget bostøttekontor som behandler søknadene i første instans. Den statlige bostøtteordningen har minsket i betydning til fordel for de kommunale bostøtteordninger administrert gjennom sosialkontorene (det eksisterer derimot ikke noe register for kommunal bostøtte og følgelig er det ingen mulighet for å trekke dette inn i den disponible inntekt). I 1990 ble det utbetalt ca. 683 millioner kroner i statlig bostøtte.

Bostøtten skal minske boutgiftene for husstander som har lav inntekt i forhold til boutgiftene. Ordningen er behovsprøvd, dvs. at husstanden må fylle visse vilkår for å få bostøtte. Vilkår knyttet til husstanden, boligen, og til forholdet mellom boutgiftene og inntekten må være oppfylt.

##### 4.1. Husstanden

Husstanden må oppfylle ett av følgende kriterier for å få bostøtte:

- barn under 18 år
- person over 65 år
- person med uførepensjon, grunnstønad, hjelpestønad, eller yrkesskadeerstatning etter folketrygdloven
- person som har attføringspenger, etterlattepensjon eller overgangsstønad etter folketrygdloven
- person med yrkesskadetrygd eller krigspensjon

Det kan også søkes om bostøtte dersom et medlem av husstanden får penger utbetalt etter lov om sosial omsorg. Enslige blir også regnet som husstand.

##### 4.2. Boligen

Boligen må ha lån i Husbanken eller Landbruksbanken. Lånet må være fra den gang huset ble bygd eller fra et senere tidspunkt som utbedringslån, reparasjonslån, etableringslån eller lån til kjøp av bolig (erhvervslån). Utbedringslån gjennom kommunen gjør at huset er med i bostøtteordningen.

Skal husstanden få bostøtte, må minst ett av vilkårene for husstanden og ett av vilkårene for boligen være oppfylt.

### 4.3. Inntekt - inntektsgrenser

Uansett hvor høye boutgiftene er vil ikke bostøtte bli tildelt hvis husstandens inntekt er høyere enn:

- kr 95 400 for husstander med 1 person
- kr 110 400 for husstander med 2 personer
- kr 125 000 for husstander med 3 personer
- kr 135 900 for husstander med 4 personer
- kr 150 000 for husstander med 5 personer

For husstander med mer enn 5 personer, blir inntektsgrensene økt med kr 5 000 for hver person utover fem.

Det kan bli gjort unntak fra disse grensene hvis boligen er spesielt tilpasset et funksjonshemmet husstandsmedlem.

Selv om husstandens inntekt er lavere enn det som er opplyst over, kan søknaden om bostøtte likevel bli avslått. Dette er avhengig av hvor høye boutgifter husstanden har. Inntektsgrensene ovenfor gjelder for dem som har de høyeste boutgiftene som kan regnes med. Det er stort sett slik at de nyeste boligene får godkjent de høyeste boutgiftene. Grensene ovenfor vil derfor i praksis gjelde for husstander som bor i slike boliger.

### 4.4. Nærmere om inntekten

Med inntekt mener vi her husstandens samlede inntekt ved siste skatteligning. Etter reglene er det tilnærmet bruttoinntekt som skal legges til grunn for beregningene.

For de fleste som har lønnsinntekt vil dette være det samme som pensjonsgivende inntekt.

Andre, som f.eks. pensjonister, får ikke fastsatt pensjonsgivende inntekt. Da sier reglene at Husbanken skal bruke nettoinntekten pluss middels sats for minstefradrag. Det vil si at bostøtteberegningen i 1990 vil bygge på nettoinntekten for 1988 + kr 4 000 for denne gruppen. Det samme gjelder hvis den pensjonsgivende inntekten er lavere enn nettoinntekten.

### 4.5. Boutgift - rimelig boutgift

Om husstanden skal få bostøtte, avhenger også av forholdet mellom husstandens boutgift og det som blir regnet for å være en rimelig boutgift etter husstandens størrelse og inntekt.

Hovedregelen er slik:

Hvis husstandens boutgifter er større enn det som regnes for rimelig, får husstanden 70 prosent av denne forskjellen i bostøtte.

#### 4.6. Hva er boutgift - og hva er en rimelig boutgift ?

Boutgifter kan regnes ut på mange måter. Noen vil f.eks. hevde at boutgifter er husleie og renter og avdrag på lån. Andre vil regne utgifter til lys og varme med i boutgiftene. I Husbankens bostøtteordning er det bestemte regler for hvordan boutgiftene skal regnes ut.

Grunnlaget for denne beregningen er renter og avdrag på lån, avgifter til kommunen, driftsutgifter på boligen, eiendomsskatt, og festeavgift. For leieboere er det husleien som blir regnet som boutgift. Andre utgifter, f.eks. til lys og varme, blir ikke regnet med. De fleste utgiftsposter blir beregnet etter faste satser som bygger på vanlige, nøkterne utgifter for en husbankfinansiert bolig.

Det er også fastsatt øvre grenser for hvor høye boutgifter som kan regnes med. Disse grensene varierer med husstandens størrelse.

Som regel vil derfor de boutgiftene som Husbanken godkjenner, **ikke** stemme med de virkelige boutgiftene til husstanden.

Stortinget har gitt regler for hva som skal regnes som "rimelig boutgift". Grunnlaget for beregningen er husstandens inntekt og størrelse. F.eks. er rimelig boutgift for en enslig minstepensjonist ca. kr 10 000 pr. år. For en husstand på fire med kr 100 000 i årsinntekt, vil rimelig boutgift være kr 23 000 pr. år. Har samme husstand en årsinntekt på kr 125 000, blir rimelig boutgift kr 35 000 etter reglene.

## 4.7 Filbeskrivelse

STATISTISK SENTRALBYRÅ

\*\*\*\*\*  
 \*\*\*\*\*  
 \*\*\* F I L B E S K R I V E L S E \*\*\*  
 \*\*\*\*\*  
 \*\*\*\*\*

STAT.NR/OPPDRAKSGIVER:

3514 / Kontor 244

FILENAVN:

Den Norske Stats Husbanks Bostøtteregister

FILEOMFANG:

PROSJEKTNR.:

HOVEDNUMMER: I075D1

## F O R M A T B E T E G N E L S E

```

=====
AN  ----->  COBOL DEF : PIC X()
                ALPHANUMERIC

-----
ND  ----->  COBOL DEF : PIC 9()
                NUMERIC DISPLAY UNSIGNED (EXTERNAL DECIMAL)

-----
ND-S ----->  COBOL DEF : PIC S9()
                NUMERIC DISPLAY OVERPUNCH SIGN TRAILING

                DETTE GIR BOKSTAV I SISTE SIFFER I TALLET
                A - I = 1 - 9 (æ = 0) FOR POSITIVE TALL
                J - R = 1 - 9 (å = 0) FOR NEGATIVE TALL

-----
NP-S ----->  COBOL DEF: PIC S9() COMP-3
                NUMERIC PACKET DECIMAL SIGNED

                FOR Å KUNNE SE INNHOLDET I SLIKE FELT
                MÅ MAN LISTE DET HEXADECIMALT (HEX ON I EDIT)
=====

```

```

=====
FLT  POS.  TY-  LEN-
NR.  FRA-  TIL  PE   GDE  FELTBESKRIVELSE                KODELISTE
=====

```

\*\*\*\*\*  
 \*\*\*\*\* ÅRGANG 1990 \*\*\*\*\*  
 \*\*\*\*\*

```

1 - 2  N  ( 2)  transtype, alltid = 01
3 - 4  N  ( 2)  fylkesnr. 2 første siffer i kommunenr.
5 - 6  N  ( 2)  kommunenr. 2 siste siffer i kommunenr.
7 - 17 N  (11)  fødselsnummer
18 - 19 N  ( 2)  datasentral verdi 01-09
20 - 20 N  ( 1)  låneident bank el. landbruksbank
21 - 21 N  ( 1)  låneident avdeling 1-5
22 - 27 N  ( 6)  låneident lånenr.
28 - 28 N  ( 1)  kontrollsiffer bank/landbruksbank
29 - 29 A  ( 1)  filler
30 - 33 N  ( 4)  år boligen er tatt i bruk
34 - 37 N  ( 4)  år boligen er ombygd
38 - 39 A  ( 2)  år boligen er overdratt
40 - 40 N  ( 1)  boliggruppe verdi 1-8
41 - 41 N  ( 1)  antall rom i boligen
42 - 42 N  ( 1)  antall utleide rom i boligen
43 - 43 A  ( 1)  utbetalt bostøtte via kommunen
44 - 45 A  ( 2)  filler
46 - 46 A  ( 1)  kode for inntekt - netto
                        - pensjonsgiv.
                        - utenlandsk

47 - 47 A  ( 1)  redusert inntekt v/overgang pensjon
48 - 51 N  ( 4)  eiendomsskatt
52 - 55 N  ( 4)  festeavgift
56 - 60 N  ( 5)  husleie
61 - 66 N  ( 6)  innskudd
67 - 67 A  ( 1)  finansieringsmåte 1-5
68 - 68 A  ( 1)  dispensasjon fra max boutgift
69 - 72 N  ( 4)  tillegg i boutgift pga funksjonshemm.
73 - 74 N  ( 2)  antall husstandsmedlemmer
75 - 76 N  ( 2)  antall barn
77 - 77 N  ( 1)  antall eldre/uføre
78 - 78 A  ( 1)  funksjonskode

```



79 -	84	N	( 6)	husholdningens samlede inntekt
85 -	85	N	( 1)	kommunegruppe
86 -	89	N	( 4)	kommunale avgifter
90 -	94	N	( 5)	avdrag på lån, husbank/landbr.bank
95 -	99	N	( 5)	rente på lån, husbank/landbr.bank
100 -	100	N	( 1)	terminkode, husbank/landbr.bank
101 -	101	N	( 1)	forfallskode, husbank/landbr.bank
102 -	103	N	( 2)	lånetype, husbank/landbr.bank
104 -	105	N	( 2)	forfallsår, husbank/landbr.bank
106 -	107	N	( 2)	forfallsmåned, husbank/landbr.bank
108 -	112	N	( 5)	avdrag på egenkapital-lån
113 -	117	N	( 5)	renter på egenkapital-lån
118 -	121	N	( 4)	driftsutgifter
122 -	127	A	( 6)	filler
128 -	132	N	( 5)	boutgifter, ferdig beregnede
133 -	137	N	( 5)	trekk i boutgiftene for utleie av rom
138 -	142	N	( 5)	bostøtte, ferdig beregnet
143 -	148	N	( 6)	beregningsprosent
148 -	150	A	( 2)	avslagskode fra 01-08
151 -	155	N	( 5)	rimelig boutgift

\*\*\*\*\*

## 5. PENSJONSUTBETALINGSREGISTERET OG SYKEPENGEDATA

I beregningen av disponibel inntekt inngår en del skattefrie og skattepliktige trygdeytelser fra Rikstrygdeverket. Disse trygdeytelsene er hentet inn fra to forskjellige registre; pensjonsutbetalingsregisteret og sykepengedata (syke- og fødselspengeregisteret).

Følgende ytelser er hentet inn fra pensjonsutbetalingsregisteret (RTVs kontonummer i parentes):

- grunnstønad (515)
- hjelpestønad (516)
- stønad til barnetilsyn (525 og 553)
- utdanningsstønad (581, 582 og 583)
- nedkomststønad (584 og 586)
- overgangsstønad (551 og 552)
- løpende yrkesskade (517, 608, 609 og 610)
- utløsning av småpensjoner (585)

Av disse trygdeytelsene er alle skattefrie for mottakeren i.h.t. Sktl. § 42 tredje ledd bokstav c og d med unntak av overgangsstønaden.

Fra sykepengedata hentes fødselsengangsstønad (277 pkt. 1) som er en skattefri stønad. Registeret inneholdt ikke fødselsstønad (kontantstønad ved fødsel i hjemmet, 278) som først antatt. En telefonsamtale med Steinar Mathisen i RTV bekreftet dette. Fødselsstønad finnes ikke i noe register i trygdeetaten. Opplysninger fra RTV viste at dette dreier seg om små beløp. I 1991 ble det utbetalt tilsammen 415 000 kr. i fødselsstønad (stønadsbeløp kr 1 590 til 261 personer). Denne skattefrie overføringen vil derfor ikke inngå i beregningen av disponibel inntekt. Sykepengedata omfatter ikke statsansatte.

Sammenlignet med beregningen av disponibel inntekt i 1980 er det bare en trygdeytelse i 1990 som kommer i tillegg; stønad til barnetilsyn.

### 5.1. Grunnstønad

Grunnstønaden (RTVs kontonummer 515) er omtalt i Folketrygdlovens kapittel 8 og kapittel 11.

Grunnstønaden skal, helt eller delvis, dekke nødvendige ekstrautgifter som skyldes varig sykdom eller skade. For at en person skal få stønad, må lidelsen vare i minst 2-3 år. Ekstrautgiftene må også vare like lenge.

Med ekstrautgifter menes de utgiftene som har oppstått pga. lidelsen, og som friske personer ikke har. Ekstrautgiftene må være løpende, dvs. stadig tilbakevendende. Utgifter til egenandeler for legehjelp, psykologhjelp, viktigere legemidler og reiser som trygden betaler for, kan ikke dekkes ved

grunnstønaden. Som eksempel på nødvendige ekstrautgifter som gir rett til grunnstønad kan nevnes:

- ekstrautgifter til transport og reiser
- ekstrautgifter til spesielt kosthold
- ekstrautgifter til telefonhold
- ekstrautgifter til vask og ved slitasje av klær og sengetøy

I enkelte tilfeller kan en lidelse føre til at vedkommende person får nedsatt sin alminnelige funksjonsevne. Dette kan bety at evnen til aktivitet og kontakt utenfor hjemmet blir redusert. Er funksjonsevnen vesentlig nedsatt, kan vedkommende få grunnstønad til dekning av transportutgifter og til drift av tekniske hjelpemidler. Man kan ha rett til grunnstønad til transport når funksjonsevnen er nedsatt i en slik grad at det ikke er mulig å benytte seg av kollektive transportmidler. Grunnstønad til transport gis ikke til personer som har fått nedsatt sin funksjonsevne etter fylte 70 år. Forøvrig er det ingen aldersgrense for å få rett til grunnstønad. Grunnstønad kan gis ved siden av hjelpestønad og i tillegg til uførepensjon.

Det er Stortinget som fastsetter satsene for grunnstønad. Stønaden gis etter 5 årlige ordinære satser. For å få grunnstønad etter den laveste satsen er det nok at vedkommende har ekstrautgifter som samlet utgjør 2/3 av satsen. Er utgiftene lavere kan grunnstønad gis bare når særlige grunner tilsier det. Grunnstønad etter de øvrige satsene gis bare hvis de årlige utgiftene minst svarer til den aktuelle satsen.

Ordinære satser pr. år 1980 og 1990.

	<u>Sats 1</u>	<u>Sats 2</u>	<u>Sats 3</u>	<u>Sats 4</u>	<u>Sats 5</u>
1980	2 495	3 826	4 990	6 653	8 317
1990	4 800	7 320	9 600	12 780	15 960

## 5.2. Hjelpestønad

Hjelpestønaden (RTVs kontonummer 516) er omtalt i Folketrygdlovens kapittel 8 og kapittel 11.

Hjelpestønad kan gis til personer som har behov for ekstra tilsyn og pleie pga. varig sykdom og skade. Lidelsen må vare i minst 2-3 år. Behovet for hjelp må også vare like lenge.

Hjelpebehovet må være av et visst omfang. Normalt må det være minst så stort at hvis vedkommende bruker leid hjelp, må de årlige utgiftene omtrent svare til hjelpestønaden. Man regner

imidlertid med at familiemedlemmer (i samme husstand) bør yte en viss hjelp uten betaling.

Det må normalt være inngått et faktisk pleieforhold for at en person skal kunne få hjelpestønad til tilsyn og pleie. Et faktisk pleieforhold er det når noen, f.eks. ektefelle, foreldre, barn, naboer eller andre, utfører arbeidet med tilsynet/pleien. Hvis en person er hjelpetrengende og ikke har klart å etablere et faktisk pleieforhold pga. svak økonomi, kan vedkommende likevel få hjelpestønaden. Forutsetningen er da at det blir etablert et pleieforhold.

Det er ikke fastsatt noen nedre eller øvre aldersgrense for rett til ordinær hjelpestønad.

Funksjonshemmede barn under 18 år som har et betydelig behov for ekstra tilsyn og pleie, kan få forhøyet hjelpestønad (3 forskjellige forhøyede satser).

Stortinget fastsetter satsene for hjelpestønaden. Stønaden gis etter en årlig ordinær sats.

Ordinær sats pr. år 1980 og 1990.

	<u>Sats 1</u>
1980	4 158
1990	7 980
-----	

### **5.3. Stønad fra folketrygden til aleneforeldre**

Stønad til barnetilsyn, utdanningsstønad, nedkomststønad og overgangsstønad er stønader som gis til ugifte, skilte og separerte forsørgere. For de tre første stønadsartene kan disse også gis til gjenlevende ektefelle.

Følgende vilkår må være oppfylt for å få disse stønadene:

- Vedkommende enslig forsørger må være alene om den daglige omsorgen for barnet. Dette gjelder bare i forhold til den andre av barnets foreldre.
- Vedkommende enslig forsørger kan ikke leve sammen med en man har barn med eller er skilt eller separert fra. Vedkommende kan heller ikke bo i samme hus med en man har barn med eller er skilt eller separert fra.
- Vedkommende må være ugift, skilt eller separert (event. gjenlevende ektefelle). Etter fastsatte regler kan samlivsbrudd mellom ektefeller i særlige tilfeller likestilles med separasjon.

- Vedkommende enslig forsørger og barnet må være bosatt i Norge og oppholde seg der, og ha vært med i folketrygden de tre siste årene (kan gjøres unntak fra denne regelen).

Folketrygden yter vanligvis ikke disse stønadene etter at det yngste barnet har avsluttet sitt tredje skoleår, men unntak kan gjøres fra denne regelen. Det kan ikke gis stønad etter at det yngste barnet har fylt 18 år.

#### **5.4. Stønad til barnetilsyn**

Stønad til barnetilsyn for gjenlevende ektefelle og til ugifte/skilte/separerte forsørgere (RTVs kontonummer 525 og 553) er omtalt i.h.v. Folketrygdlovens § 10-2 og kapittel 12.

Enslige forsørgere som pga. opplæring eller arbeid utenfor hjemmet må overlate tilsyn med barna til andre har rett til stønad til barnetilsyn. Satsene fastsettes av Stortinget. Stønad til barnetilsyn gis ikke når vedkommende er sykemeldt. Hvis de faktiske og nødvendige utgifter er større enn de fastsatte satsene, kan stønaden i særlige tilfeller forhøyes. I motsatt tilfelle kan stønaden reduseres. Med barn, i tilfellet stønad til gjenlevende ektefelle, menes barn som ektefellene forsørget i fellesskap, samt fellesbarn som er født seinere, og som gjenlevende ektefelle forsørger.

#### **5.5. Utdanningsstønad**

Utdanningsstønad til gjenlevende ektefelle (RTVs kontonummer 581) er omtalt i Folketrygdlovens § 10-3 og § 10-6.

Utdanningsstønad til etterlatte familiepleiere (RTVs kontonummer 582) er omtalt i Folketrygdlovens § 10-9.

Utdanningsstønad til ugifte/skilte/separerte forsørgere (RTVs kontonummer 583) er omtalt i Folketrygdlovens § 12-3.

Enslig forsørger som trenger utdanning eller opplæring for å bli i stand til helt eller delvis å forsørge seg selv, får i nødvendig utstrekning dekket utgifter til dette. Med utgifter menes her kursavgifter, skolemateriell, reiseutgifter osv.

Utdanningsstønad kan også ytes til ugift person som i minst fem år har vært hjemme og hatt nødvendig tilsyn og pleie av foreldre eller annen nærstående. Stønaden ytes etter at pleieforholdet er opphørt. Det kreves at pleieforholdet vesentlig forhindret vedkommende familiepleier i å forsørge seg selv ved annen virksomhet, og at ervervsevnen og ervervsmulighetene er nedsatt så mye at vedkommende ikke kan forsørge seg selv ved eget arbeid.

### **5.6. Nedkomststønad**

Nedkomststønad til enke (RTVs kontonummer 586) er omtalt i Folketrygdlovens § 10-2 siste ledd.

Nedkomststønad til ugift/skilt/separert mor (RTVs kontonummer 584) er omtalt i Folketrygdlovens § 12-2.

Ugift, skilt eller separert kvinne som får barn ytes en stønad ved nedkomst. Stønaden fastsettes av Stortinget. Nedkomststønad ytes også til enke som får barn etter sin avdøde ektefelle. Utbetaling av stønaden kan helt eller delvis finne sted før fødselen dersom det er mest tjenlig for vedkommende. Nedkomststønaden skal dekke innkjøp av nødvendig utstyr i forbindelse med barnets fødsel. Stønaden gis i tillegg til fødselspenger eller engangsstønad ved fødsel.

### **5.7. Overgangsstønad**

Overgangsstønad eller del av overgangsstønad til ugift, skilt eller separert forsørger (RTVs kontonummer 551) er omtalt i Folketrygdlovens § 12-3.

Særtilllegg til ugift, skilt eller separert forsørger med overgangsstønad (RTVs kontonummer 552). Lov av 19. juni 1969.

Rett til overgangsstønad har enslig forsørger som midlertidig er ute av stand til å forsørge seg selv ved eget arbeid, enten pga. omsorg for barn eller fordi vedkommende først etter en omstillingstid og eventuelt utdannelsesetid kan få passende arbeid.

Overgangsstønad med særtilllegg blir fastsatt ut fra et grunnbeløp. Det er Stortinget som fastsetter størrelsen på grunnbeløpet, og det blir regulert i samsvar med endringene i levekostnadene og i det alminnelige inntektsnivået.

### **5.8. Stønad fra folketrygden til yrkesskadde**

Stønadsformene ved yrkesskade er i hovedsak de samme som ved sykdom eller uførhet der årsaken ikke er yrkesskade. Imidlertid beregnes stønaden i mange tilfeller etter regler som gir et gunstigere resultat for den skadde. Dessuten kan det ved yrkesskade gis mænerstatning (yrkesskadeerstatning) for varige ikke-økonomiske skadefølger.

Stønadsformer fra folketrygden ved yrkesskade:

- sykehjelp m.v.
- sykepenger
- attføringshjelp
- yrkesskadeerstatning (mènerstatning)
- uførepensjon
- etterlatteestønad
- hjelpestønad
- grunnstønad

Med yrkesskade menes legemsskade eller sykdom som er forårsaket av en arbeidsulykke. Med legemsskade forstås også skade på proteser, støttebandasjer o.l. Visse yrkessykdommer og klimatiske og epidemiske sykdommer blir også regnet som yrkesskade. Det er ikke alle sykdommer som har sammenheng med arbeidet, som godkjennes som yrkesskade. Belastningssykdommer blir vanligvis ikke godkjent. Hovedregelen er at en skade godkjennes som en yrkesskade bare når man blir skadd mens man er i arbeid på arbeidsstedet i arbeidstiden. Skade som inntreffer på vei til og fra arbeidet godkjennes vanligvis ikke, bortsett fra de tilfeller der arbeidsgiveren har ansvaret for transporten.

En selvstendig næringsdrivende som blir yrkesskadd i sin virksomhet, kan ikke gjøre krav på særfordelene ved yrkesskade uten at vedkommende på forhånd har tegnet frivillig trygd. Ved å tegne frivillig trygd for yrkesskade oppnår selvstendig næringsdrivende de samme fordeler som folketrygden sikrer en arbeidstaker ved yrkesskade.

### **5.9. Løpende yrkesskade**

Løpende yrkesskadeerstatning (RTVs kontonummer 517) er omtalt i Folketrygdlovens § 11-8.

Yrkesskadetrygd - uførepensjon/etterlattepensjon/barnepensjon (RTVs kontonummer 608, 609 og 610) er omtalt i Lov om yrkesskadetrygd av 12. desember 1958.

En person som ved yrkesskade blir påført varig og betydelig skadefølge av medisinsk art, har rett til årlig yrkesskadeerstatning som løper så lenge den trygdede lever. Yrkesskadeerstatningen fastsettes på grunnlag av skadens medisinske art og størrelse, etter forskrifter og graderingsnormer som fastsettes av regjeringen. Høyeste yrkesskadeerstatning skal være lik tre fjerdedeler av grunnbeløpet.

Uførepensjon blir gitt til dem som er under 67 år og som har fått sin arbeidsevne varig eller midlertidig nedsatt pga. yrkesskaden. Skoleelever og studenter må vanligvis ha fylt 16 år for å få pensjon. Uførepensjon pga. yrkesskade kan bli vesentlig høyere enn vanlig uførepensjon. Dette fordi at uførepensjonen i slike tilfeller blir utregnet som om den skadede hadde full trygdetid

(40 år) og full opptjeningstid i folketrygden. Hvis evnen og muligheten til å skaffe seg arbeid er helt bortfalt pga. yrkesskaden, får den skadede full uførepensjon. Hvis arbeidsevnen bare er delvis bortfalt, blir uførepensjonen satt ned tilsvarende. Ved yrkesskade får den skadede uførepensjon dersom arbeidsevnen er nedsatt med minst 15 prosent (ellers kreves det at den er nedsatt med minst 50 prosent). Dersom den antatte årlige arbeidsinntekten på skadetidspunktet gir grunnlag for en høyere pensjon enn beregningen etter de vanlige reglene, skal den antatte årlige arbeidsinntekten legges til grunn.

Etterlattepensjon ytes til gjenlevende ektefelle når yrkesskaden fører til dødsfall. Pensjonen beregnes etter samme pensjonsgrunnlag som uførepensjon til den yrkesskadde. Den gjenlevende ektefellen får sin pensjon uavhengig av ekteskapets varighet og av forutgående trygdetid. Det kan også gis hel eller delvis pensjon til en som ikke var gift med den avdøde, men som har omsorg for den avdødes barn og som var underholdt av den avdøde.

Barnepensjon ytes til den avdødes barn når yrkesskaden fører til dødsfall. Kravet er at den avdøde forsørget barna og at barna er under 18 år. Pensjonen beregnes etter folketrygdens vanlige regler. Barnet kan imidlertid få pensjon helt til det fyller 21 år hvis det er rimelig av hensyn til barnets utdanning. Dette gjelder også hvis den skadede dør etter at barnet er fylt 18 år. Barnepensjon gis også til pleiebarn som den avdøde hadde tatt på seg oppfostring av (uten vederlag) før skaden inntraff.

### **5.10. Utløsing av småpensjoner**

Utløsing av småpensjoner (RTVs kontonummer 585) er omtalt i Folketrygdlovens § 11-7 og § 11-8.

En person som er yrkesskadet kan, dersom han ønsker det, få kapitalverdien av sin yrkesskadeerstatning utbetalt som et engangsbeløp. Engangsbeløpet fastsettes i så fall på grunnlag av grunnbeløpet på skadetidspunktet.

Hvis graden av uførhet blir endelig fastsatt til mindre enn 30 prosent, utløses pensjonen en gang for alle. Utløsningsbeløpet svarer til (med visse begrensninger):

- 9 ganger årspensjonen for en som er 25-29 prosent arbeidsufør
- 6 ganger årspensjonen for en som er 20-24 prosent arbeidsufør
- 3 ganger årspensjonen for en som er 15-19 prosent arbeidsufør



Utløsningsbeløpet skal likevel ikke overstige kapitalverdien av pensjonen. Rikstrygdeverket avgjør i hvert enkelt tilfelle om utløsningsbeløpet skal utbetales i en sum eller i terminer.

### 5.11. Fødselsengangsstønad

Fødselsengangsstønad er omtalt i Folketrygdlovens § 3-21 nr. 6.

Hjemmeværende kvinner som ikke har rett til fødselspenger ytes ved fødsel en engangsstønad som fastsettes av Stortinget. Ved flerbarnsfødsler utgjør stønaden det fastsatte beløpet multiplisert med antall barn som er født. Dersom kvinnen mottar sykepenger, ytes engangsstønaden bare i den utstrekning den overstiger sykepenger utbetalt etter fødselen.

Kvinner som fyller vilkårene for fødselspenger, men hvor disse utgjør et mindre beløp enn fødselsengangsstønaden, får utbetalt differansen mellom fødselsengangsstønaden og tilståtte fødselspenger.

### 5.12 Filbeskrivelser

STATISTISK SENTRALBYRÅ

\*\*\*\*\*  
 \*\*\*\*\*  
 \*\*\* F I L B E S K R I V E L S E \*\*\*  
 \*\*\*\*\*  
 \*\*\*\*\*

-----  
 OPPDRAG : UTRAG FRA PENSJONSUTBETALINGSREGISTERET TIL FOB-90  
 -----

FILNAVN : PENSJONSUTBETALINGSREGISTERET TIL FOB90  
 -----

FILOMFANG: UTVALGTE KONTO FRA PENSJONSUTBETALINGSREGISTERET 1990  
 -----

PROSJEKT NR.:

HOVEDNUMMER: I900A1  
 =====

ENHET: PERSON

FELT NR.	POS. FRA/ TIL	FOR- MAT	ANT. POS	FELTBESKRIVELSE	KODELISTE
1	1- 4	A	4	TRYGDEKONTORNR.	
2	5- 15	A	11	FNR	
3	16- 18	A	3	KONTONR	
4	19- 22	A	4	BLANK	
5	23- 26	P	4	SUM UTBETALT HITIL I ÅRET (PAKKET FELT)	

-----

STATISTISK SENTRALBYRÅ  
 \*\*\*\*\*  
 \*\*\*\*\*  
 \*\*\* F I L B E S K R I V E L S E \*\*\*  
 \*\*\*\*\*  
 \*\*\*\*\*

-----  
 OPPDRAG : DISPONIBEL INNTEKT FOB90  
 -----

FILNAVN : SYKE- OG FØDSELSPENGEDATA 1990  
 -----

FILOMFANG:  
 -----

PROSJEKT NR.:

HOVEDNUMMER:

ENHET: PERSON

FELT NR.	POS. FRA/TIL	FOR-MAT	ANT. POS	FELTBESKRIVELSE	KODELISTE
1	1- 2	A	2	Recordident	
2	3- 14		12	Statistikkperiode	
	3- 8	N	6	F.o.m. år mnd. dag	
	9- 14	N	6	T.o.m. år mnd. dag	
3	15- 18	N	4	Trygdekontor nr.	
4	19- 29	N	11	Fødselsnummer	
5	30- 30	A	1	Statsborgerskap	
				N = norsk	
				U = utenlandsk	
6	31- 31	A	1	Sivilstatus	
				U = ugift	
				G = gift	
				E = etterlatt	
				S = skilt	
				X = separert	
7	32- 34		3	Antall barn under 16 år	
	32- 33	N	2	Antall barn i barnekullet	
	34- 34	N	1	Antall barn i fødselen som det utbetales fødselspenger for	
8	35- 43	N	9	Sykepengegrunnlag (årsinntekt)	
9	44- 44	A	1	Skadeart	
				Y = yrkesskade (godkjent y-skade)	
				K = krigsskade	
				blank = ingen skade registrert	
10	45- 50	N	6	Skadedato år mnd. dag	
11	51-316		266	Kontotabell	

1. Erstattede tilfeller, 133 pos.

51-183 : 19 pos. occurs 7 times, hvert innbyrdes oppdelt slik:  
 1- 7 N 7 Kontonummer  
 8- 10 N 3 Antall dager  
 11- 19 N 9 Beløp

2. Avsluttede tilfeller, 133 pos.

184-316 : 19 pos. occurs 7 times, hvert innbyrdes oppdelt slik:  
 1- 7 N 7 Kontonummer  
 8- 10 N 3 Antall dager  
 11- 19 N 9 Beløp

Aktuelle konti pr. idag, se oversikt lenger bak

12	317-335		19	Sum refusjon til arbeidsgiver	
	317-323	N	7	Kontonummer	
	324-326	N	3	Antall tilfeller (utbetalinger)	
	327-335	N	9	Beløp	

En record pr. konto pr. trygdekontor  
 Aktuelle konti pr. idag, se oversikt lenger bak

13	336-337	A	2	Arbeidskategori 06 = arbeidsledig 09 = menig/korporal 16 = reindrif For andre blank
14	338-343	N	6	Arbeidsufør dato, år mnd. dag
15	344-361		18	Sykepenger utbetalt
	344-349	N	6	Utbetalt f.o.m. år mnd. dag
	350-355	N	6	Utbetalt t.o.m. år mnd. dag
	356-361	N	6	Første utbetalingsdato år mnd. dag
16	362-367		6	Antall dager tilsammen (kontrollsummer)
	362-364	N	3	Erstattede tilfeller dager utbet. stønad for i stat. per.
	365-367	N	3	Avsluttede tilfeller ant. dager totalt i stønadspær.
17	368-387		20	Utbetalt beløp (kontrollsummer)
	368-377	N	10	Erstattede tilfeller totalt utbetalt i statistikkperioden
	378-387	N	10	Avsluttede tilfeller totalt utbetalt i stønadsperioden
18	388-390	N	3	Sykepengegrad, sist registrerte
19	391-393	N	3	Fødselspenger, redusert sats
20	394-397	A	4	Yrke (kode ikke avklart ennå)
21	398-399	A	2	Annen trygdeytelse AP = alderspensjon midlertidig vedtak AT = attføringspenger UP = uførepensjon AL = arbeidsløshetsstrygd AY = annen ytelse (ikke nærmere spesifisert)
22	400-405		6	Diagnosekoder
	400-402	A	3	Diagkode 1, fra sykemelding 1
	403-405	A	3	Diagkode 2, fra sykemelding 2
23	406-417		12	Attføringstiltak har vært iverksatt
	406-411	N	6	Startet f.o.m. år mnd. dag
	412-417	N	6	Varte t.o.m år mnd. dag (sluttet)
24	418-418	N	1	Resultat/bortfallsgrunn 1 = friskmeldt 5 = flyttet 7 = død 6 = andre årsaker (Suppleres med flere koder i RTV) Hvis ikke verdier settes nuller
25	419-422		4	Spesielle opplysninger for langtidssykemeldte
	419-419	A	1	Prognosegruppe A = Medisinsk behandling alene antas å gjøre pasienten fullt arbeidsfør B = Aktuelt med omskolering/attføring, evt. bedriftsintern, i tillegg til medisinsk behandling C = Kombinasjonsløsning arbeid/trygd bør vurderes i samarbeid mellom arbeidsgiver og trygdekontor D = Kan være nødvendig å koble inn flere typer fagfolk, vurdere ulike hj.tiltak E = For tidlig å ta stilling til prognose F = Samme som for E. De to behandles likt O = Ikke mottatt svar fra legen U = Ukjent
	420-421	N	2	Ventetid på behandling, antall uker
	422-422	A	1	Behandlingstype F = fysioterapi P = poliklinisk/spesialist I = institusjonsopphold A = annen behandling
26	423-423	A	1	Hvor kommer dataene fra ? I = Infotrygd N = Nortrygd

Ad. kontotabell

Erstattede tilfeller: Data for utbetalt i aktuell statistikkperiode (kvartalet), 1990  
 Avsluttede tilfeller: Data for hele sykeperioden (kan gå over flere år)

N.B.! Alle beløpsfelt i recorden ligger i hele kroner.

Nåværende aktuelle konti/kategorier

- 267 Fødselspenger, risikofylt
- 268 Sykepenger for oppdragstakere
- 272 Sykepenger for foreldre med alvorlig syke barn etc.
- 273 Omsorgspermisjon ved adopsjon
- 274 Sykepenger for jordbrukere m.v. 100% fra 1. dag
- 275 Sykepenger for jordbrukere m.v. 100% fra 15. dag
- 276 Sykepenger for sjømenn
- 277 Fødselspenger, engangsstønad (kan forel. ikke gis av Infotrygd)
- 278 Fødselspenger, hjemmefødsel (kan forel. ikke gis av Infotrygd)
- 279 Fødselspenger, arb.giver betaler ut, får refundert
- 280 Sykepenger til arb.taker, arb.giver betaler ut, får refundert
- 281 Sykepenger til arb.taker, trygden betaler ut direkte
- 283 Fødselspenger, trygden betaler ut direkte
- 282 Sykepenger til selvstendige, obligatorisk trygd
- 285 Sykepenger under kurs og opplæring
- 286 Sykepenger selvstendig, 65% fra 1. dag
- 287 Sykepenger selvstendig, 100% fra 1. dag
- 288 Sykepenger selvstendig, 100% fra 15. dag
- 289 Ref. sykepenger for arb.giver med få arb.takere \*)
- 290 Ref. sykepenger for kortvarig arbeidsforhold \*)
- 291 Ref. sykepenger for langvarig og kronisk syke \*)
- 292 Sykepenger ved barns sykdom
- 298 Sykepenger i inaktive perioder
- 296 Sykepenger for fiskere og fangstmenn 1.-14. dag
- 299 Sykepenger for fiskere og fangstmenn f.o.m. 15. dag

\*) Gjelder både Infotrygd og Nortrygd: Disse konti kan ikke spesifiseres på person. Oppgis i en sum pr. trygdekontor i 'Sum refusjon til arbeidsgiver'. Fnr. 99-99.

De andre konti skal finnes i 'Kontotabell'.

## 6. SOSIALHJELPSREGISTERET

I beregningen av disponibel inntekt for 1990 inngår en komponent kalt "andre overføringer". Dette begrepet inneholder overføringer fra den kommunale sosialtjenesten. Overføringene kan deles inn i to typer: sosiale bidrag og sosiale lån/garantier. Disse beløpene er hentet ut fra sosialhjelpsregisteret. Et slikt register eksisterte ikke i 1980 og disponibel inntekt omfattet derfor ikke slike overføringer den gang.

Det er tre lover som regulerer den kommunale sosialtjenesten: lov om sosial omsorg av 5. juni 1964, lov om barnevern av 17. juli 1953 og lov om edruskapsvern og edruskapsnemnder av 26. februar 1932. Lov om sosial omsorg trekker opp de generelle retningslinjene for sosialtjenesten. Denne loven samt lov om edruskapsvern og edruskapsnemnder ble høsten 1991 erstattet av lov om sosiale tjenester mv..

Lov om sosial omsorg trekker bare opp de generelle retningslinjer, og gir derfor stort rom for skjønn både med hensyn til hvilke krav som skal stilles for å få sosialhjelp, og med hensyn til stønadens art og størrelse. Dette gir seg utslag i ulik praksis fra sosialkontor til sosialkontor. På riks- og lokalpolitisk plan kan det gis forskrifter om hvordan lovverket skal fortolkes, eller at visse grupper eller saksområder skal prioriteres. Praktisering av lovverket kan derfor variere litt mellom ulike kommuner (Kilde: NOS Sosialstatistikk 1990).

### 6.1. Økonomisk stønad

Hvis en person havner i økonomisk uføre pga. sykdom, arbeidsløshet, uførhet, tap av forsørger etc. eksisterer det et godt utbygd trygdesystem som skal ivareta vedkommendes interesser. Men trygdeordningene dekker ikke alle behov til enhver tid. En trygdet kan ha så store utgifter til livsopphold at trygden ikke dekker alt. Enkelte personer omfattes heller ikke av trygdeordningene. I slike tilfeller kan sosialkontoret bidra med økonomisk hjelp (Kilde: NOS Sosialstatistikk 1990).

§ 3.1 i lov om sosial omsorg fastslår hvilke former for sosialhjelp som kan ytes til "den som ikke er i stand til å sørge for sitt livsopphold eller til å dra omsorg for seg selv":

- a. lån, garanti for lån eller bidrag til yrkesopplæring, til å komme i gang med et erverv eller til andre formål med sikte på å gjøre vedkommende selvhjulpen
- b. arbeid mot godtgjøring i arbeidsheim eller vernet bedrift med eller uten opphold der
- c. opphold i aldersheim, pleiehjem etc.

- d. privat forpleining (i familien)
- e. bidrag eller i unntakstilfelle lån til livsopphold
- f. lån eller bidrag til andre formål

I spesielle tilfeller fastslår § 3.2 at det også kan ytes økonomisk hjelp til personer som ikke oppfyller de vilkår som nevnt ovenfor dersom vedkommende trenger det for å kunne overvinne eller tilpasse seg en vanskelig livssituasjon.

Kontantytelser gis enten i form av bidrag, lån eller garantier for lån. I stedet for kontante utbetalinger kan det også gis hjelp i form av naturalytelser hvis dette er mer hensiktsmessig. I slike tilfeller benyttes som regel rekvisisjon. Slike naturalytelser blir regnet som kontantytelser i statistikken (Kilde: NOS Sosialstatistikk 1990).

## 6.2. Filbeskrivelse

STATISTISK SENTRALBYRÅ  
 \*\*\*\*\*  
 \*\*\*\*\*  
 \*\*\* F I L B E S K R I V E L S E \*\*\*  
 \*\*\*\*\*  
 \*\*\*\*\*

-----  
 OPPDRAG: BEREGNING AV DISPONIBEL INNTEKT FOR FOB90  
 -----

FILNAVN: SOSIALSTATISTIKK. KLIENTSKJEMA 1989 ->  
 -----

FILOMFANG: ALLE REGISTRERTE SOSIALKLIENTER 1989 ->  
 -----

PROSJEKT NR.: HOVEDNUMMER: I599A5  
 =====

ENHET: SOSIALKLIENT

FELT NR.	POS. FRA/TIL	FOR-MAT	ANT. POS	FELTBESKRIVELSE	KODELISTE
0				OPPGAVEIDENTIFIKASJON	
0.1	1- 4	N	4	KOMMUNENUMMER	
0.2	5- 6	N	2	OPPGAVEÅR	
0.3	7- 14	A	8	JOURNALNUMMER	
0.4	15- 17	A	3	SAKSBEHANDLER	
0.5	18- 19	A	2	DISTRIKTNR	
1				NAVN, ALDER, BOSTED	
1.1	20- 30	N	11	FØDSELSNR	
1.2	31- 31	N	1	KLIENT SISTE ÅR	1 = JA 2 = NEI
1.3	32- 35	A	4	BOSTEDSKOMMUNE	
2	36- 36	N	1	SIVILSTAND	1 = UGIFT 2 = GIFT 3 = SAMBOER 4 = SEP/SKILT 5 = ENKE/-MANN
3				BARN UNDER 18 ÅR	
3.1	37- 38	N	2	ANTALL BARN KLIENTEN FORSØRGER	
3.2	39- 40	A	2	AV DETTE HJEMMEBOENDE	
4				FAMILIEFORHOLD FOR KLIENTER UNDER 18 ÅR	
4.A	41- 41	N	1	FORELDRENE ER	1 = UGIFT/IKKE SAMBO 2 = GIFT/SAMBOENDE 3 = SEP/SKILT 4 = MOR DØD 5 = FAR DØD 6 = BEGGE DØDE
4.B	42- 42	N	1	KLIENTEN BOR HOS	1 = MOR OG FAR 2 = MOR 3 = FAR 4 = FOSTERFORELDRE 5 = INSTITUSJON 6 = ANNET
5	43- 43	N	1	STATSBORGERSKAP	1 = NORSK 2 = UTENLANDSK 3 = FLYKTNING

6	44- 44	N	1	VIKTIGSTE KILDE TIL LIVSOPPHOLD -----	1 = ARBEIDSINNTEKT 2 = TRYGD/PENSJON 3 = FORSØRGET 4 = SOSIALHJELP 5 = STIPEND/LÅN 6 = ANNET
7				TRYGD/PENSJON -----	
7.1	45- 45	N	1	MOTTATT	1 = SYKEPENGER
7.2	46- 46	N	1	MOTTATT	2 = A-TRYGD
7.3	47- 47	N	1	MOTTATT	3 = ATTFØRINGSPENGER
7.4	48- 48	N	1	MOTTATT	4 = UFØRETRYGD
7.5	49- 49	N	1	MOTTATT	5 = OVERGANGSSTØNAD
7.6	50- 50	N	1	MOTTATT	6 = ETTERLATTEPENSJON
7.7	51- 51	N	1	MOTTATT	7 = ALDERSTRYGD
7.8	52- 52	N	1	MOTTATT	8 = ANNEN TRYGD
7.9	53- 53	N	1	SØKT	KODE SOM OVER
8	54- 54	N	1	ARBEIDSSITUASJON -----	1 = FAST ARBEID 2 = MIDLERTIDIG ARBEID 3 = ARBEIDSSØKER 4 = STUD./VERNEPL. 5 = IKKE ARBEIDSSØKER
9				SAKEN ER TATT OPP AV -----	
9.1	55- 55	N	1		1 = KLIENTEN
9.2	56- 56	N	1		2 = FAMILIEN
9.3	57- 57	N	1		3 = SOSIALKONTOR
9.4	58- 58	N	1		4 = SKOLE/PPT
9.5	59- 59	N	1		5 = POLITI
9.6	60- 60	N	1		6 = HELSEMYNDIGHET
9.7	61- 61	N	1		7 = ANNET
9.8	62- 62	N	1		8 =
9.9	63- 63	N	1		9 =
10				SAKSOMRÅDE -----	
10.1	64- 65	N	2		01 = LAV/INGEN INNTEKT
10.2	66- 67	N	2		02 = INNTEKTSSVIKT
10.3	68- 70	N	2		03 = DISP. AV INNTEKT
10.4	70- 71	N	2		04 = STORE BOUTGIFTER
10.5	72- 73	N	2		05 = SYSSELSETTINGSPROBL
10.6	74- 75	N	2		06 = MANGLER BOLIG
10.7	76- 77	N	2		07 = BARNETILSYN
10.8	78- 79	N	2		08 = TYNGENDE OMSORGSOPP
10.9	80- 81	N	2		09 = ADFERDS-/TILP.VANSK
10.10	82- 83	N	2		10 = OMSORGSSVIKT
10.11	84- 85	N	2		11 = UTSATT FOR MISHAND
10.12	86- 87	N	2		12 = SAMLIVSPROBLEM
10.13	88- 89	N	2		13 = MISBRUK AV ALKOHOL
10.14	90- 91	N	2		14 = ANNET RUSPROBLEM
10.15	92- 93	N	2		15 = NERVØS LIDELSE
10.16	94- 95	N	2		16 = PSYK. UTV.HEMMET
10.17	96- 97	N	2		17 = ANNEN FUKSJONSCHEM
10.18	98- 99	N	2		18 = ANNET HELSEPROBLEM
10.19	100-101	N	2		19 = SPES. OMSORGSBEHOV
10.20	102-103	N	2		20 = FORSØRG.PROBL BV.L
10.21	104-105	N	2		21 = ANNET
10.22	106-107	N	2		22 =
10.23	108-109	N	2		23 =
10.24	110-111	N	2		24 =
10.25	112-113	N	2		25 =
11				SAMARBEIDSSINSTANS -----	
11.1	114-115	N	2		01 = ARBEIDSKONTOR
11.2	116-117	N	2		02 = TRYGDEKONTOR
11.3	118-119	N	2		03 = BOLIGKTR/-BYGGELAG
11.4	120-121	N	2		04 = BEDRIFHELSETJENEST
11.5	122-123	N	2		05 = HELSESTASJON
11.6	124-125	N	2		06 = HJEMMESYKEPLEIEN
11.7	126-127	N	2		07 = LEGE/FYSIOTERAPEUT
11.8	128-129	N	2		08 = FAMILIERÅDG.TJENEST
11.9	130-131	N	2		09 = SKOLE/PPT
11.10	132-133	N	2		10 = BARNEHAGE
11.11	134-135	N	2		11 = HVP
11.12	136-137	N	2		12 = PSYKISK HELSE/BVPU
11.13	138-139	N	2		13 = SOMATISK SYKEHUS
11.14	140-141	N	2		14 = SPES.INST/RUSG.INST
11.15	142-143	N	2		15 = POLITI/KONFLIKTRÅD
11.16	144-145	N	2		16 = ANDRE SOSIALKONTOR
11.17	146-147	N	2		17 = ANNET



11.18	148-149	N	2		18 =
11.19	150-151	N	2		19 =
11.20	152-153	N	2		20 =
12				GRUNNLAG FOR TILTAK	
				-----	
12.1	154-155	N	2		01 = B.V.L. PAR. 16 A
12.2	156-157	N	2		02 = B.V.L. PAR. 16 B
12.3	158-159	N	2		03 = B.V.L. PAR. 16 C
12.4	160-161	N	2		04 = B.V.L. PAR. 16 D
12.5	162-163	N	2		BLANKT FELT
12.6	164-165	N	2		05 = MISBRUK AV ALKOHOL
12.7	166-167	N	2		06 = MISBRUK AV ANNET BERUSENDE EL. BE- DØVENDE MIDDEL
12.8	168-169	N	2		07 = S.O.L. PAR. 3.1 A B
12.9	170-171	N	2		08 = S.O.L. PAR. 3.1 C D
12.10	172-173	N	2		09 = S.O.L. PAR. 3.1 E
12.11	174-175	N	2		10 = S.O.L. PAR. 3.1 F
12.12	176-177	N	2		11 = S.O.L. PAR. 3.2
13				TILTAK	
				-----	
13.1	178-179	N	2		01 = ØKONOMISK STØNAD
13.2	180-181	N	2		02 = BARNEHAGE
13.3	182-183	N	2		03 = STØTTEKONTAKT
13.4	184-185	N	2		04 = TILSYNSFØRER
13.5	186-187	N	2		05 = AVLASTNING
13.6	188-189	N	2		06 = HJELPEORD. FOR HJEM
13.7	190-191	N	2		07 = HJELP TIL BOLIG/ -UTBEDRING
13.8	192-193	N	2		08 = HJELP TIL ARBEID
13.9	194-195	N	2		09 = HJELP TIL ARBEIDSTR
13.10	196-197	N	2		10 = POLIKLINISK BEHANDL
13.11	198-199	N	2		11 = BO-/ARBEIDSKOLLEKT.
13.12	200-201	N	2		12 = FOSTERHJEM
13.13	202-203	N	2		13 = BARNEVERN SINST.
13.14	204-205	N	2		14 = RUSMIDDELINST.
13.15	206-207	N	2		15 = KRISESENTER
13.16	208-209	N	2		16 = ALDERS-/SYKEHJEM
13.17	210-211	N	2		17 = SYKEHUS SOMATISK
13.18	212-213	N	2		18 = SYKEHUS PSYKIATRISK
13.19	214-215	N	2		19 = ANNET INSTITUSJON
13.20	216-217	N	2		20 = ANNET
13.21	218-219	N	2		21 = HENVIST
13.22	220-221	N	2		22 = RÅD/VEILEDNING
13.23	222-223	N	2		23 = SOSIALRAPPORT
13.24	224-225	N	2		24 = INGEN TILTAK
13.25	226-227	N	2		25 = AVSLAG
14	228-229	N	2	FØRSTE TILTAK	KODE FOR TILTAK -
				-----	(FELT 13)
15				SÆRSKILTE VEDTAK	
				-----	
15.1	230-230	N	1		1 = B.V.L. PAR. 5
15.2	231-231	N	1		2 = B.V.L. PAR. 11
15.3	232-232	N	1		12 A
15.4	233-233	N	1		4 = B.V.L. PAR. 58
15.5	234-234	N	1		5 = EDR.L. PAR. 6, 6A, 7 9, 16
16				ØKONOMISK SOSIALHJELP	
				-----	
16.1	235-241	N	7	BIDRAG KR.	
16.2	242-248	N	7	HERAV MED STATSREF.	
16.3	249-255	N	7	LÅN/GARANTI KR.	
16.4	256-262	N	7	TRYGDEFORSKUDD KR.	
16.5	263-264	N	2	BIDRAG, VARIGHET	
16.6	265-266	N	2	BIDRAG, VARIGHET	
16.7	267-268	N	2	LÅN/GARANTI, VARIGHET	
16.8	269-270	N	2	TRYGDEFORSKUDD, VARIGHET	
17				TILTAK PR 31/12	KODE FOR TILTAK -
				-----	(FELT 13)
17.1	271-278	N	8	TILTAK	KODER FOR TILTAK -
					(FELT 13) (PLASS TIL 4)
17.2	279-279	N	1	ALLE TILTAK OPPHØRT	1 = ALLE TILTAK OPPHØRT
	280-280	A	1	KJØNN FOR KLIENTER MED GALT/MANGLLENDE FNR	

## 7. BARNETRYGDREGISTERET

Barnetrygd blir utbetalt til og med den kalendermåned barnet fyller 16 år. Det betyr at for alle barn født i 1974 eller senere skal stønaden beregnes. For barn født i 1990 blir trygden utbetalt fra måneden etter at barnet ble født. Etter regelverket skal den som er alene om omsorgen for barn få utbetalt et tillegg pr. barn. (I virkeligheten tilsvarer dette tillegget ytelse for et barn ekstra).

For 1990 ytes også et tillegg i barnetrygden på kr 3 600 ekstra pr. år for trygdemottakere bosatt i Finnmark og Nord-Troms. Kommunene i Nord-Troms tilsvarer tiltakskommunene som er 1936 Karlsøy, 1938 Lyngen, 1939 Storfjord, 1940 Kåfjord, 1941 Skjervøy, 1942 Nordreisa og 1943 Kvænangen.

Tabell A. Gjeldende barnetrygdsatser for 1990. Gifte foreldre.

		Ytelser pr. barn og måned				
		1.	2.	3.	4.	5. og hvert av de følgende barn
Januar	01 ...	729	770	888	940	972
Februar	02 ...	729	770	888	940	972
Mars	03 ...	729	770	888	940	972
April	04 ...	729	770	888	940	972
Mai	05 ...	729	770	888	940	972
Juni	06 ...	729	770	888	940	972
Juli	07 ...	729	770	888	940	972
August	08 ...	729	770	888	940	972
September	09 ...	729	770	888	940	972
Oktober	10 ...	729	770	888	940	972
November	11 ...	729	770	888	940	972
Desember	12 ...	729	770	888	940	972
I alt		8 748	9 240	10 656	11 280	11 664

Testing av barnetrygdregisteret viste at kvaliteten var varierende for barn som fylte 16 år i 1990, og for fødte i samme år (har rett på barnetrygd bare deler av året). Et eget program for maskinell beregning av barnetrygd ble derfor funnet mer hensiktsmessig.

### 7.1. Maskinelt beregnet barnetrygd

Beregningene blir utført for hver familie med barn født i 1974 eller senere. Filen sorteres etter familienummer. For hver familie med barn som har rett til barnetrygd testes om:

- a) barnet tilhører en familie der en person er alene om omsorgen for barnet eller ikke.
- b) familien er bosatt i Finnmark eller Nord-Troms.  
Ved tilslag legges kr 300 til månedsbeløpene.
- c) familien har barn født i løpet av 1990.
- d) familien har barn som fyller 16 år i løpet av 1990.

#### Familiesammensetning

- I) Familie bestående av et ektepar med barn.
- II) Familie bestående av far eller mor med barn.

#### Symbolforklaring

$a_1$  = tallet på barn født i perioden 1975-1989  
(disse barna får barnetrygd for hele 1990)

$b_1$  = tallet på barn født i løpet av 1990

$c_1$  = tallet på barn født i løpet av 1974  
(fyller 16 år i løpet av 1990)

$m$  = månedsbeløp (størrelsen på beløpet er avhengig av antall barn i familien, se tabell A)

$\text{\AA}$  = årsbeløp (størrelsen på beløpet er avhengig av antall barn i familien, se tabell A)

$f$  = barnets fødselsmåned

I) Beregning av barnetrygd (Tabell A).

Familier bestående av et ektepar med barn. Utbetalt barnetrygd i løpet av 1990 :

$$\sum_{a_i=1}^n \text{åa}_i \quad \text{når } b_1 = 0 \text{ og } c_1 = 0$$

eller

$$\sum_{a_i=0}^n \text{åa}_i + \sum_{1}^{13-(f+1)} mb_1 + \sum_{1}^f mc_1 \quad \text{når } b_1 = 1 \text{ og } c_1 = 1$$

eller

$$\sum_{a_i=0}^n \text{åa}_i + \sum_{1}^{13-(f+1)} mb_1 + \sum_{1}^{13-(f+1)} mb_1 + \sum_{1}^f mc_1 + \sum_{1}^f mc_1 \quad \text{når } b_1 = 2 \text{ og } c_1 = 2$$

etc.

## II) Beregning av barnetrygd

Familier bestående av far eller mor med barn. Utbetalt barnetrygd i løpet av 1990 - bruk n+1 i beregningene over.

### 7.2. Filbeskrivelse

STATISTISK SENTRALBYRÅ

\*\*\*\*\*  
 \*\*\*\*\*  
 \*\*\* F I L B E S K R I V E L S E \*\*\*  
 \*\*\*\*\*  
 \*\*\*\*\*

=====

OPPDRAG: BEREGNING AV DISPONIBEL INNTEKT FOR FOB90

-----

STAT.NR./OPPDRAGSGIVER: SEKSJON FOR INNTEKT OG LØNN

-----

FILENAVN: BARNETRYGDREGISTERET PR. 31/12-1990.

-----

PROSJEKT NR.: VEDNUMMER.: I519 C1

=====

FLT NR.	POS. FRA-TIL	FOR- MAT	ANT. POS.	FELTBESKRIVELSE
------------	-----------------	-------------	--------------	-----------------

-----

IDENT = TKNR + FNR. STØNADSMOTTAKER

-----

1	1- 4	A	( 4)	KOMMUNE (TRYGDEKONTORNR.)
2	5- 15	A	( 11)	FØDSELSNUMMER STØNADSMOTTAKER (MOREN)
3	16- 16	A	( 1)	RECORDNUMMER '1' = FOR DE FØRSTE 3 BARN '2' = HVIS MER 3 BARN
RECORD NR. 1: *****				
4	17- 39	A	( 23)	NAVN MOTTAKER
5	40- 62	A	( 23)	BLANKE
6	63- 83	A	( 21)	ADRESSE 1
7	84-104	A	( 21)	ADRESSE 2
8	105-124	A	( 20)	POSTNR./-STED
9	129-139	A	( 11)	BANK-/POSTGIRO
10	140-143	A	( 4)	OPPHØRSDATO MND-ÅR IKKE OPPHØRT = BLANK
11	144-145	A	( 2)	TEKSTKODE (SE RTVS KODEOVERSIKT)
12	146-151	A	( 6)	DATO FRAMLEGG 1
13	152-157	A	( 6)	BLANKE
14	158-161	A	( 4)	TIL-TKNR.
15	162-162	A	( 1)	STATUS-KODE (SE RTV'S KODELISTE)
16	163-166	A	( 4)	VIRKDATO
17	167-185	A	( 19)	BLANKE
18	186-187	A	( 2)	ANTALL BARN BOSATT HOS STØNADSMOTTAKER

19 188-189 A ( 2) ANTALL BARN TOTALT  
(ANTALL BARN TOTALT - ANTALL BARN BOSATT  
HOS STØNADSMOTTAKER = ANTALL BARN I  
INSTITUSJON)

20 190-231 A ( 42) BARNTABELL, OCCURES 3. (OPPTIL 3 BARN)  
1- 2 BARN NR.  
3- 3 INSTITUSJONSMERKE  
4-14 BARNETS FNR.

21 232-232 A ( 1) ANTALL KONTI

22 233-289 A ( 67) KONTOTABELL, OCCURS 3.  
1- 3 KONTONR.  
4-19 6 PAKKEDE BELØPSFELT, SJELDENT UTFYLT

23 290-293 A ( 4) ENDRINGSDATO

24 294-413 A ( 120) HISTORIKK-TABELL (OCCURS 12)  
1- 4 HISTORIKK-MÅNED-ÅR  
5- 5 HISTORIKK-STATUS  
6- 7 ANTALL BARN HJEMME  
8-10 HISTORIKK-BELØP (PACKED)

-----  
DET FINNES EN RECORDTYPE 2 HVIS BARNETALLET ER STØRRE ENN 3.  
RECORDS MED 2 I POS. 16.  
DISSE ER FOR 4.-18. BARN

17-226 A ( 210) BARNTABELL, OCCURS 15.  
1- 2 BARN NR.  
3- 3 INSTITUSJONSMERKE  
4-14 BARNETS FNR.

227-413 A ( 186) BLANKE (FILLER)  
-----

Stat.nr. 3599	Prosjektnr.	Diagramnr.	Filnavn	Modefile	Side 1	
Omfatter: Koblinger av diverse administrative registre for beregning av disponibel inntekt for FoB-90					Dato: 17.12.92	Sign. MIK

KOMMENTARER:

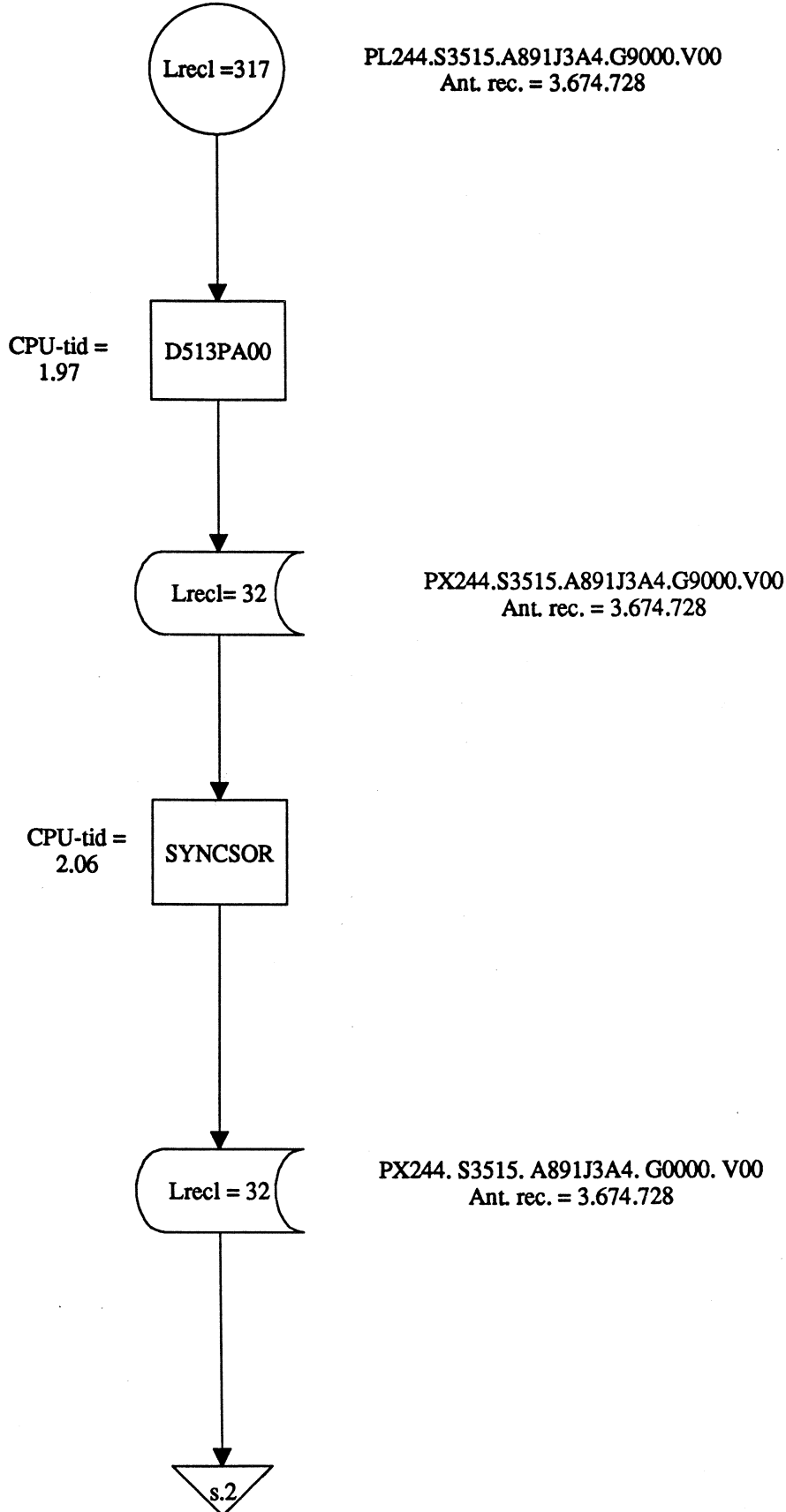

Individfil fra ligningsregisteret. Inneholder alle personer 13 år og eldre.

Trekker ut flg. felter fra lign.reg.: fnr., toppskattegrunnlag, sum skatter og avgifter, forsørgerfradrag, nettoinntekt stat og sum pensjonsgivende inntekt.

Sorterer på fødselsnummer

Stat.nr. 3599	Prosjektnr.	Diagramnr.	Filenavn	Modefile	Side 2	
Omfatter: Koblinger av diverse administrative registre for beregning av disponibel inntekt for FoB-90					Dato: 17.12.92	Sign. MIK

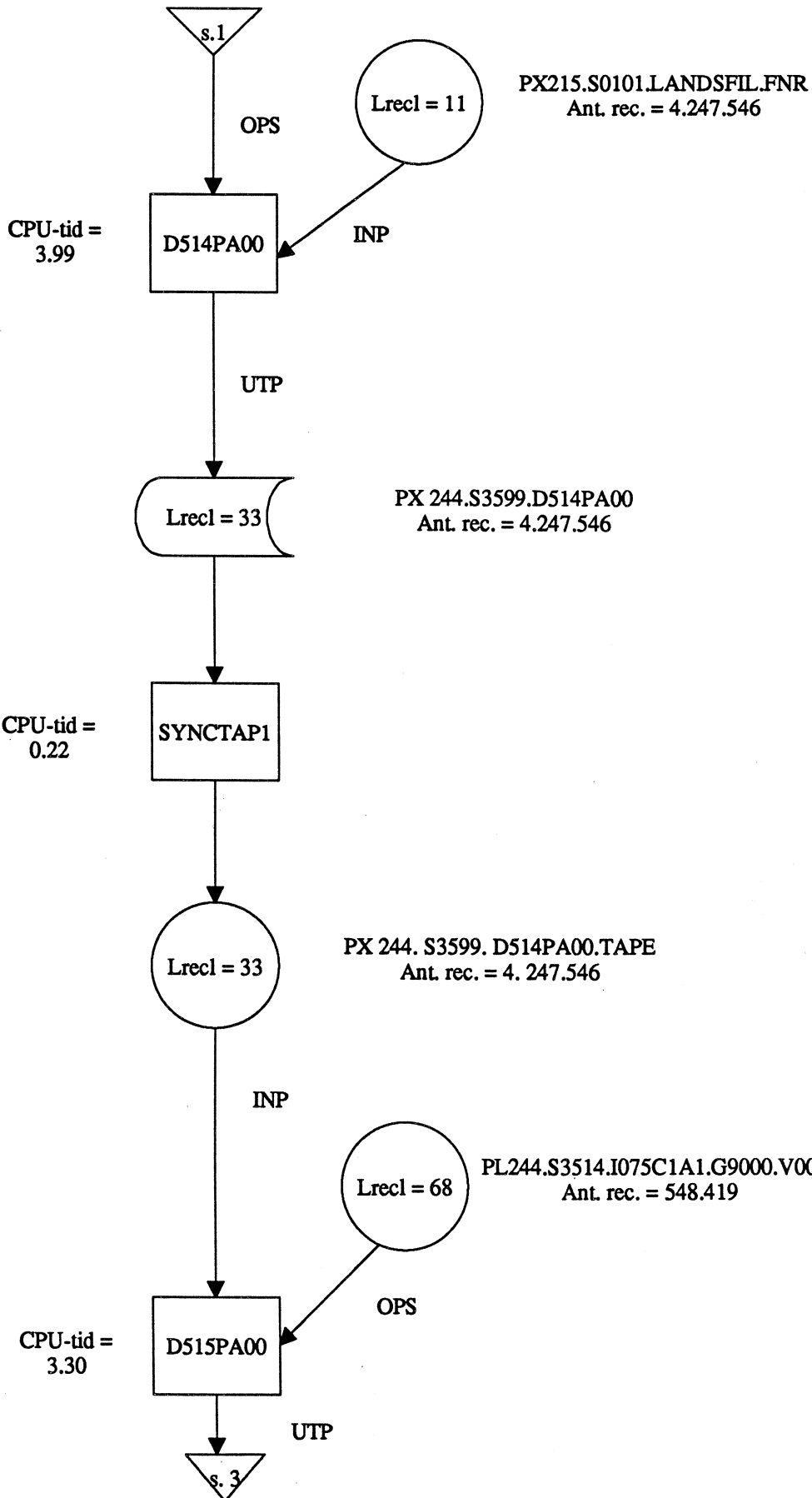

KOMMENTARER:

Fil fra FoB-90 med fødselsnummer for hele befolkningen

Matcher fil fra FoB-90 med ligningsregisteret.  
 Ant. med match: 3.555.898  
 Ant. kun ops: 118.830  
 Ant. kun inp: 691.648

Legger fila på tape

Låneregisteret 1990 til Statens Lånekasse for Utdanning. Ut fra dette registeret hentes mottatt lån og stipend i 1990.

Matcher samlefil med fil fra Statens Lånekasse for Utdanning  
 Ant. med match: 536.825  
 Ant. kun ops: 11.594  
 Ant. kun inp: 3.710.721



Stat.nr. 3599	Prosjektnr.	Diagramnr.	Filnavn	Modefile	Side 3	
Omfatter: Koblinger av diverse administrative registre for beregning av disponibel inntekt for FoB-90					Dato: 17.12.92	Sign. MIK

KOMMENTARER:

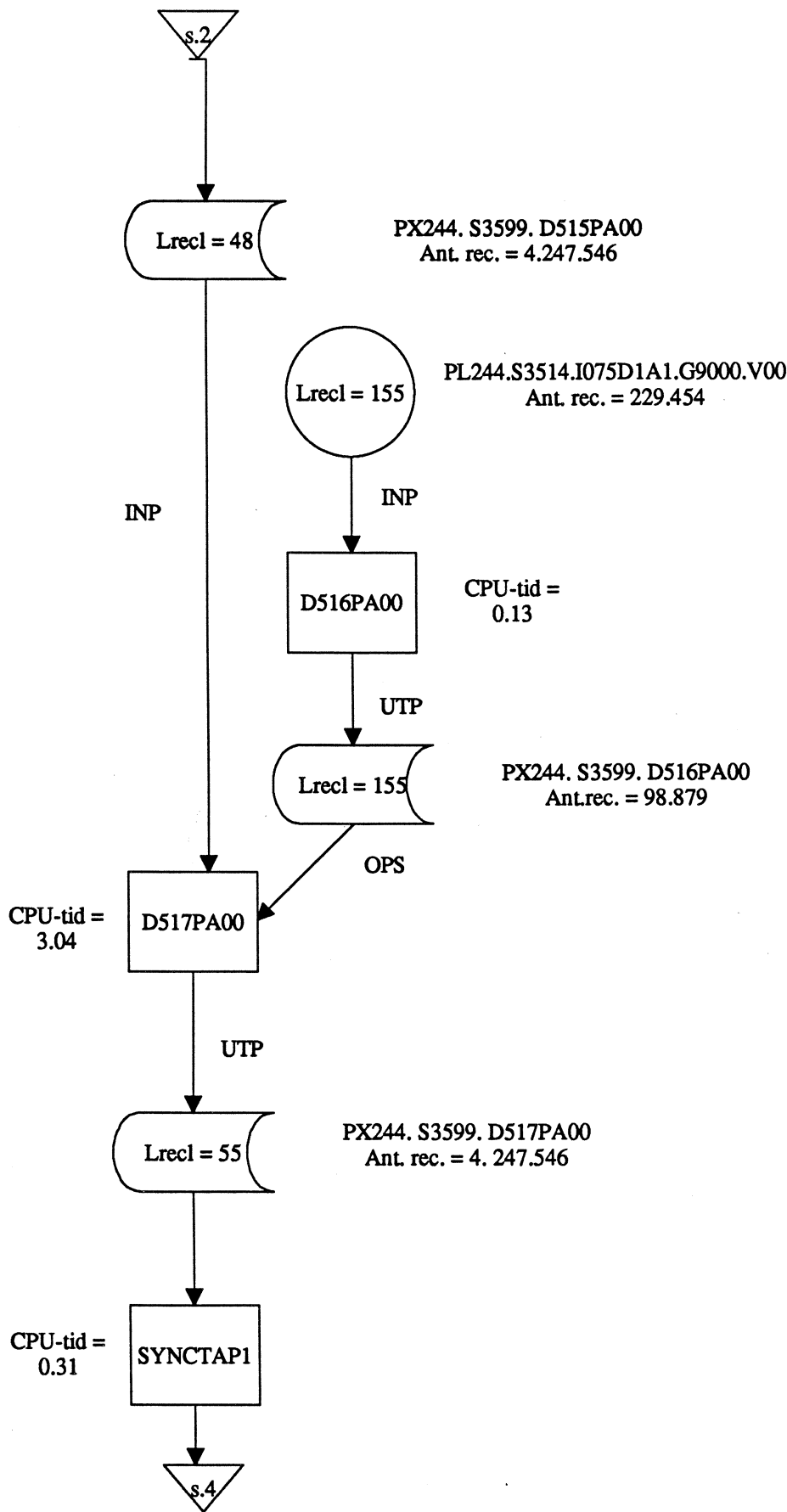

Det statlige bostøtteregister 1990 fra Husbanken. Ut fra dette registeret hentes statlig bostøtte.

Aggregerer opp bostøtte på fødselsnummer

Matcher samlefil med fil fra Husbankens bostøtteregister.  
 Ant. med match: 96.538  
 Ant. kun ops: 2.341  
 Ant. kun inp: 4.151.008

Legger fila på tape

Stat.nr. 3599	Prosjektnr.	Diagramnr.	Filenavn	Modefile	Side 4	
Omfatter: Koblinger av diverse administrative registre for beregning av disponibel inntekt for FoB-90					Dato: 17.12.92	Sign. MIK

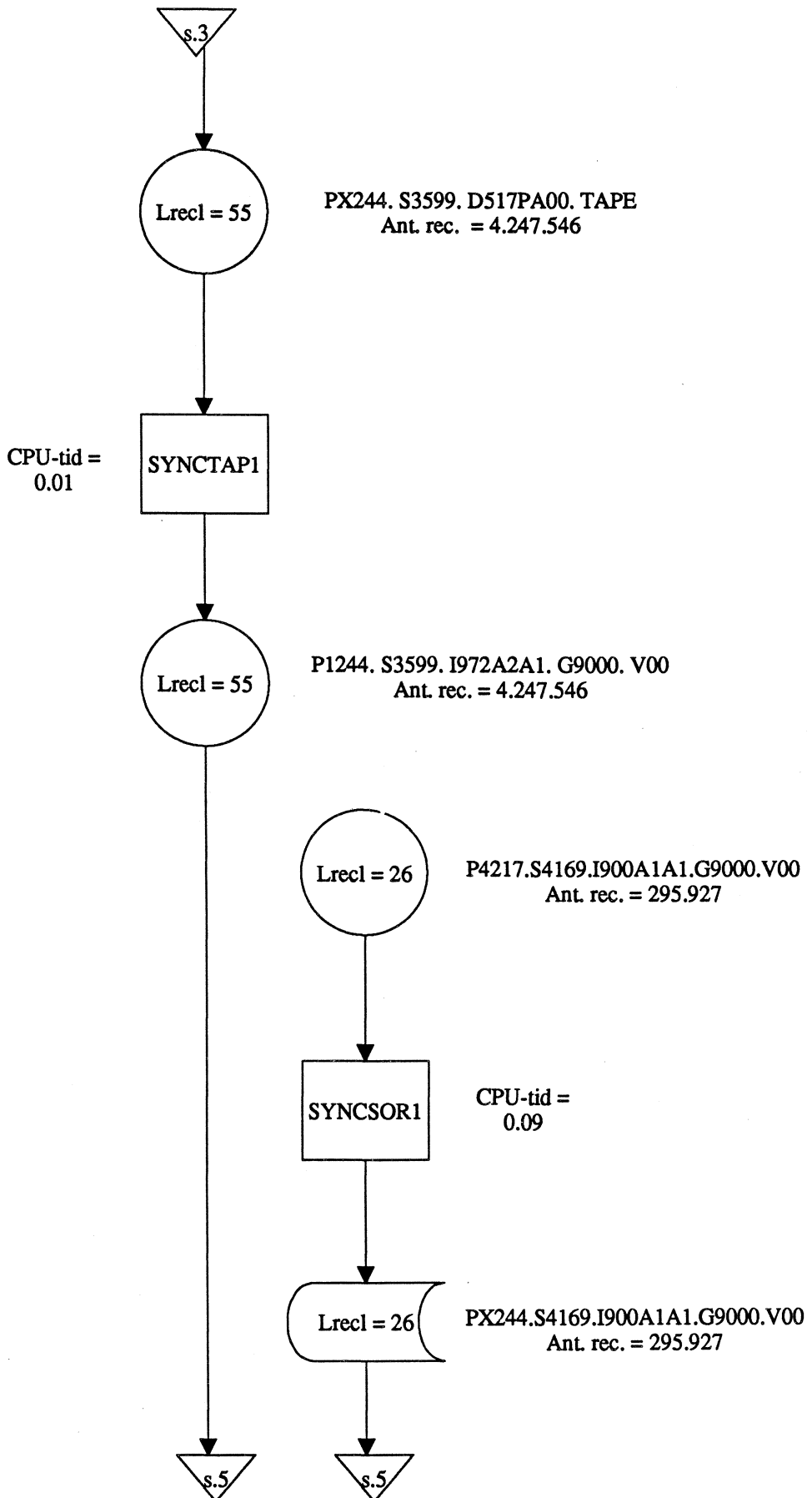

KOMMENTARER:

Legger over samlefila på 100-dagers lagring

Pensjonsutbetalingsregisteret 1990 fra Rikstrygdeverket. Ut fra dette registeret hentes grunnstønad, hjelpestønad, stønad til barnetilsyn, utdanningsstønad, nedkomststønad, overgangsstønad, løpende yrkesskade og utløsning av småpensjoner

Sorterer på fødselsnummer

Stat.nr. 3599	Prosjektnr.	Diagramnr.	Filnavn	Modelfile	Side 5	
Omfatter: Koblinger av diverse administrative registre for beregning av disponibel inntekt for FoB-90					Dato: 17.12.92	Sign. MIK

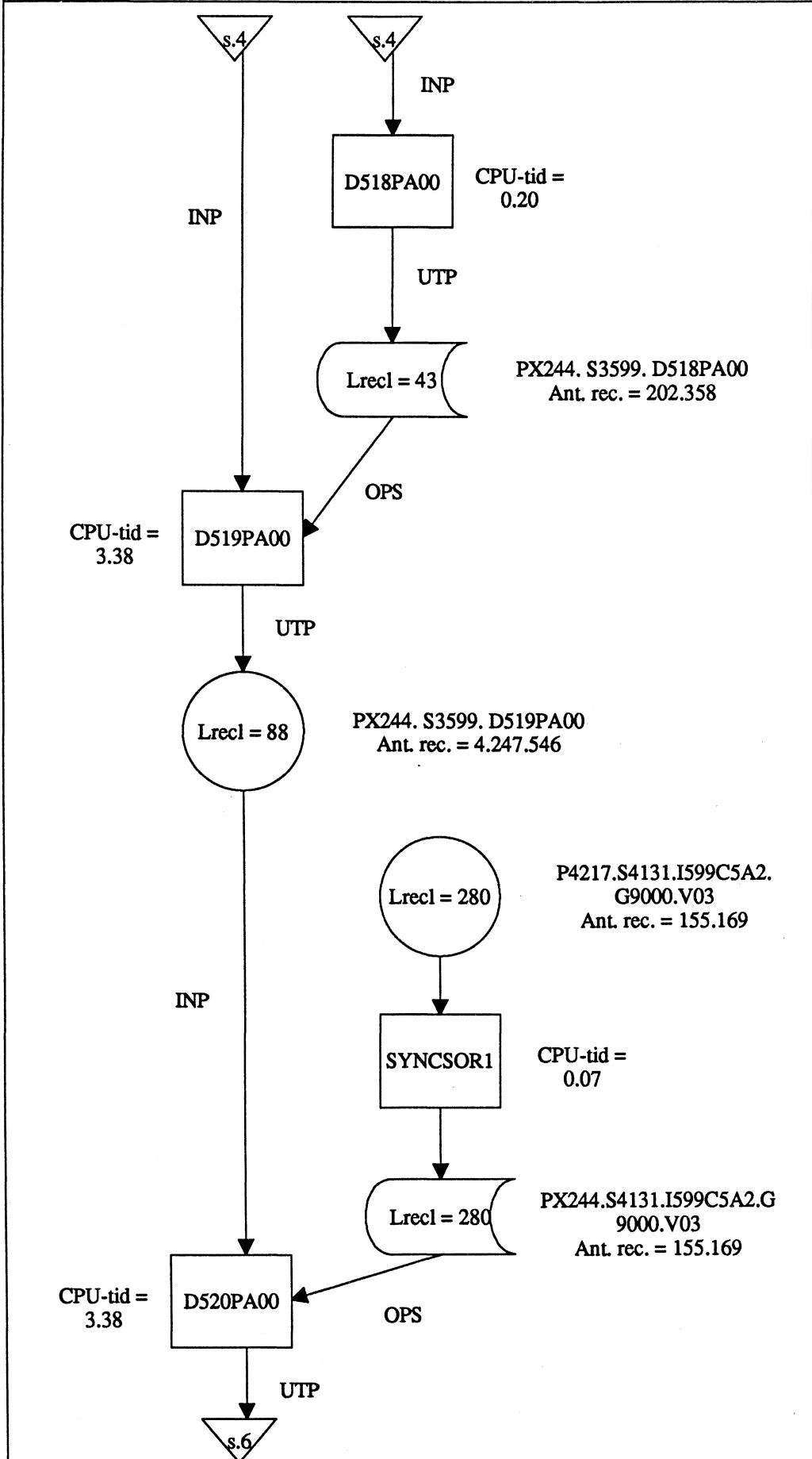

KOMMENTARER:

Aggregerer opp pensjonsutbetalingsregisteret på fødselsnummer til en record pr. person

Matcher samlefil med fil fra pensjonsutbetalingsregisteret  
 Ant. med match: 201.747  
 Ant. kun ops: 611  
 Ant. kun inp: 4.045.799

Sosialhjelpsregisteret 1990. Ut fra dette registeret hentes sosialt bidrag og sosiale lån og garantier.

Sorterer på fødselsnummer

Matcher samlefil med fil fra sosialhjelpsregisteret.  
 Ant. med match: 147.173  
 Ant. kun ops: 7.996  
 Ant. kun inp: 4.100.373

Stat.nr. 3599	Prosjektnr.	Diagramnr.	Filnavn	Modefile	Side 6	
Omfatter: Koblinger av diverse administrative registre for beregning av disponibel inntekt for FoB-90					Dato: 17.12.92	Sign. MIK

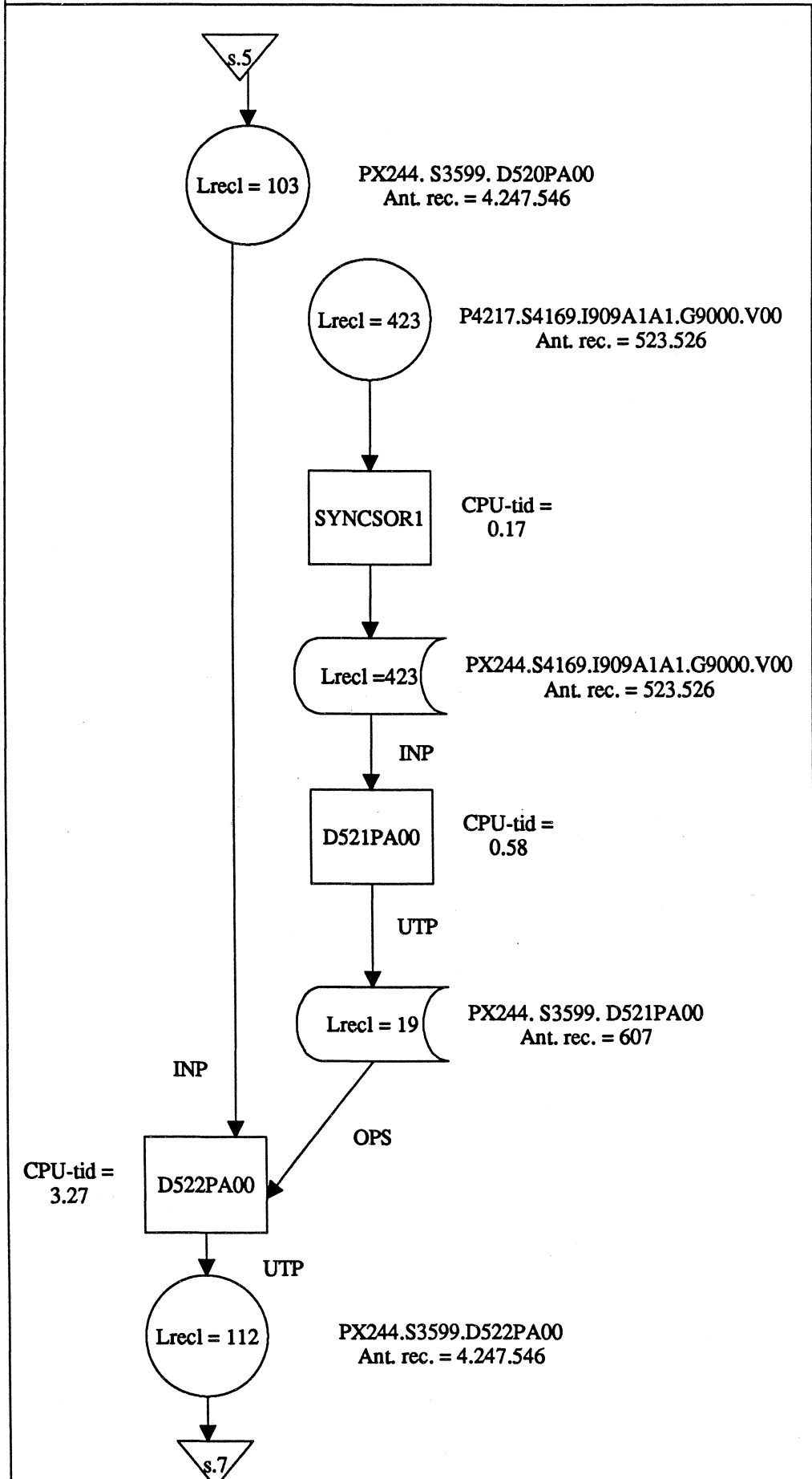

KOMMENTARER:

Sykepengedata 1990 fra Rikstrygdeverket. Ut fra dette registeret hentes fødselsengangsstønad.

Sorterer på fødselsnummer

Aggregerer opp fødselsengangsstønad på fødselsnummer

Matcher samlefil med fil fra sykepengedata 1990.  
 Ant. med match: 602  
 Ant. kun ops: 5  
 Ant. kun inp: 4.246.944

Stat.nr. 3599	Prosjektnr.	Diagramnr.	Filnavn	Modelfile	Side 7	
Omfatter: Koblinger av diverse administrative registre for beregning av disponibel inntekt for FoB-90					Dato: 17.12.92	Sign. MIK

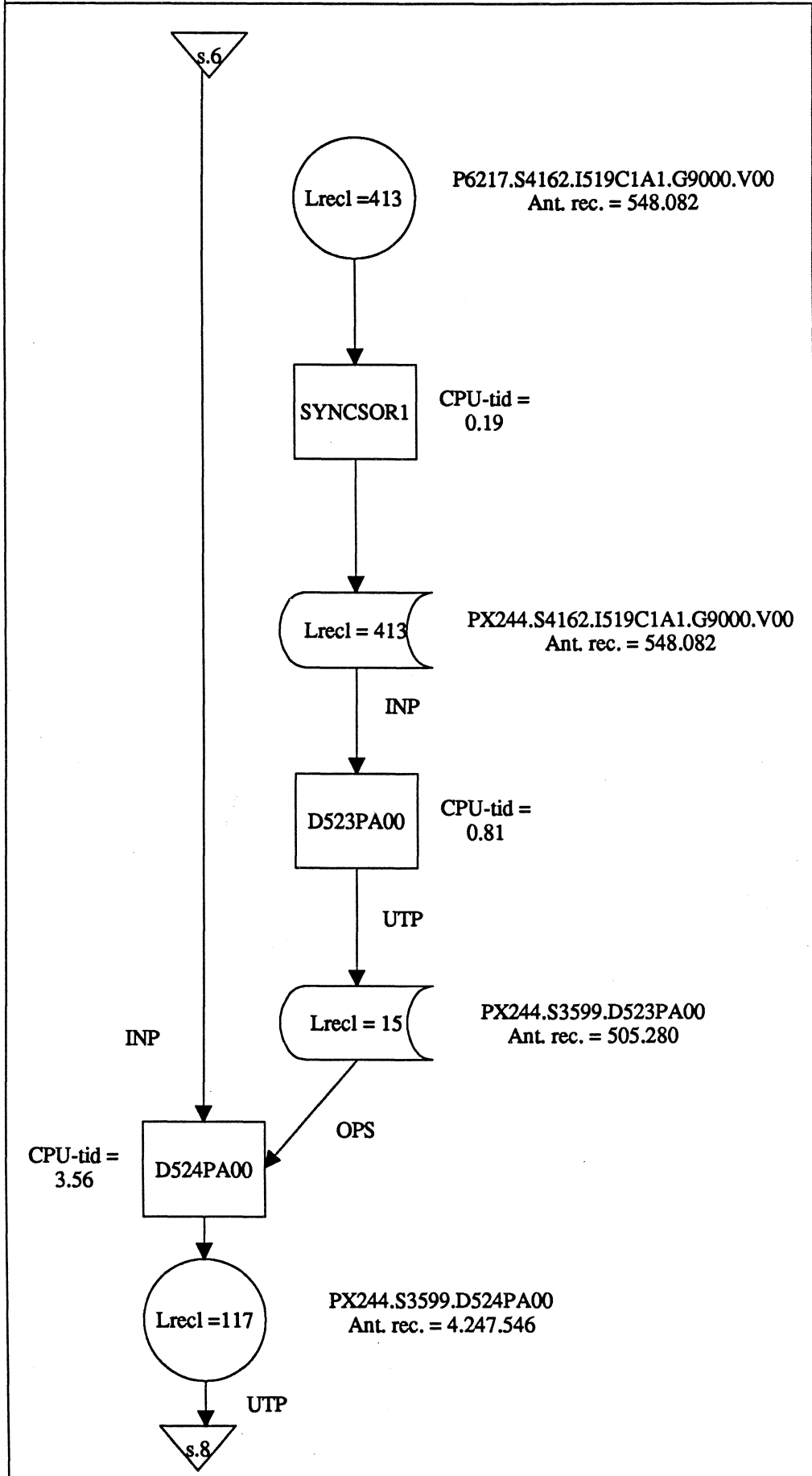

KOMMENTARER:

Barnetrygdregisteret 1990 fra Rikstrygdeverket. Ut fra dette registeret hentes mottatt barnetrygd som ligger i månedlige beløp.

Sorterer på fødselsnummer

Aggregerer opp barnetrygd på fødselsnummer

Matcher samlefil med fil fra barnetrygdregisteret 1990.  
 Ant. med match: 503.038  
 Ant. kun ops: 2.242  
 Ant. kun inp: 3.744.508

Stat.nr. 3599	Prosjektnr.	Diagramnr.	Filnavn	Modefile	Side 8	
Omfatter: Koblinger av diverse administrative registre for beregning av disponibel inntekt for FoB-90					Dato: 17.12.92	Sign. MIK

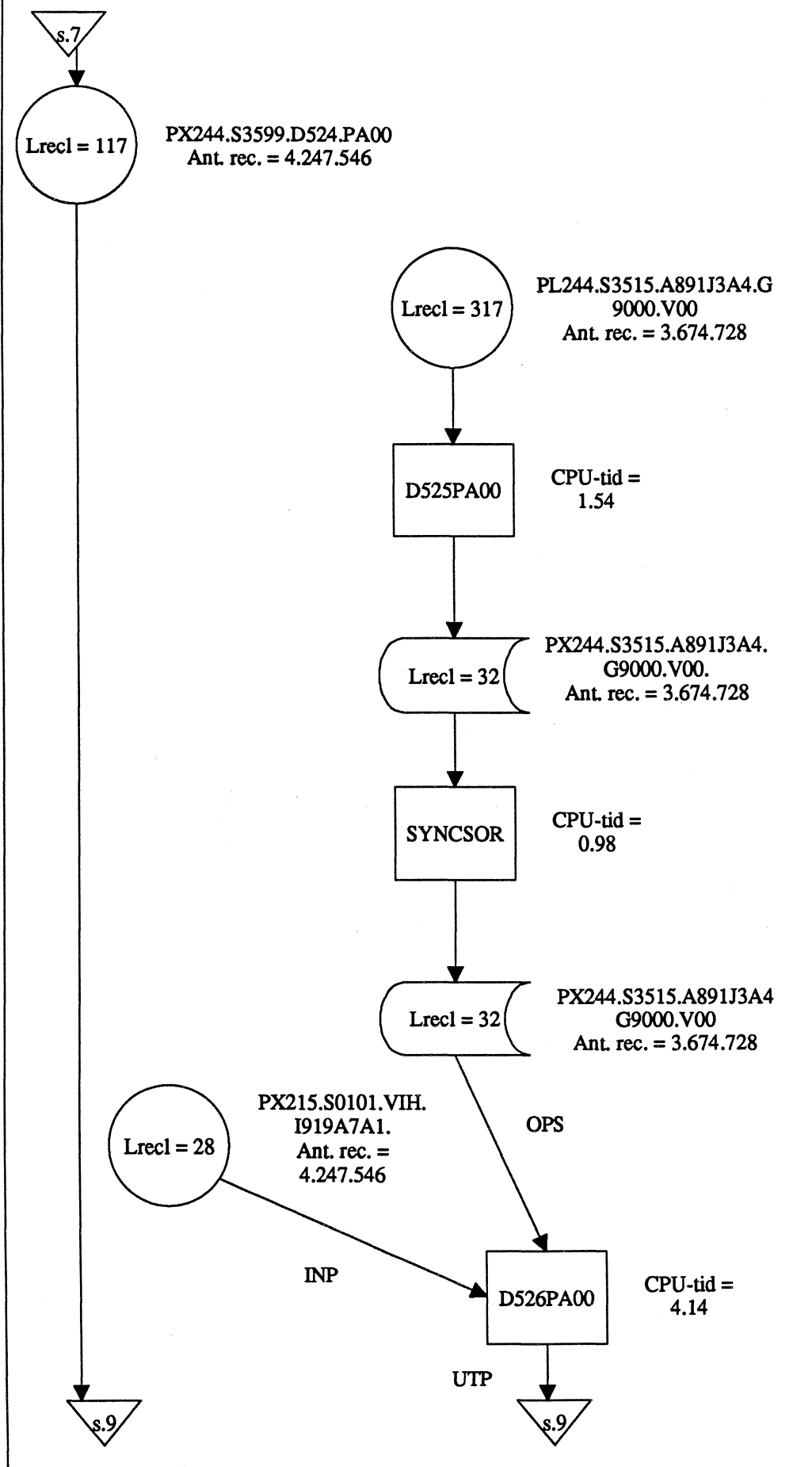

KOMMENTARER:

Individfil fra ligningsregisteret. Inneholder alle personer 13 år og eldre.

Trekker ut flg. felter fra lign.reg.: fnr., personkode, alder, kjønn, beregnet inntekt, pensjonsgivende inntekt (lav og høy sats samt jord, skog og fiske). Dette uttrekket burde egentlig vært foretatt sammen med det første uttrekket fra lign.reg.

Sorterer på fødselsnummer

Fil fra FoB-90 med fødselsnummer, bokommune, familienummer, personkode og ekteskaplig status for hele befolkningen.

Matcher fil fra lign.reg. med fil fra FoB-90.  
Ant. med match: 3.555.898  
Ant. kun ops: 118.830  
Ant. kun inp: 691.648

Stat.nr. 3599	Prosjektnr.	Diagramnr.	Filenavn	Modedefile	Side 9	
Omfatter: Koblinger av diverse administrative registre for beregning av disponibel inntekt for FoB-90					Dato: 17.12.92	Sign. MIK

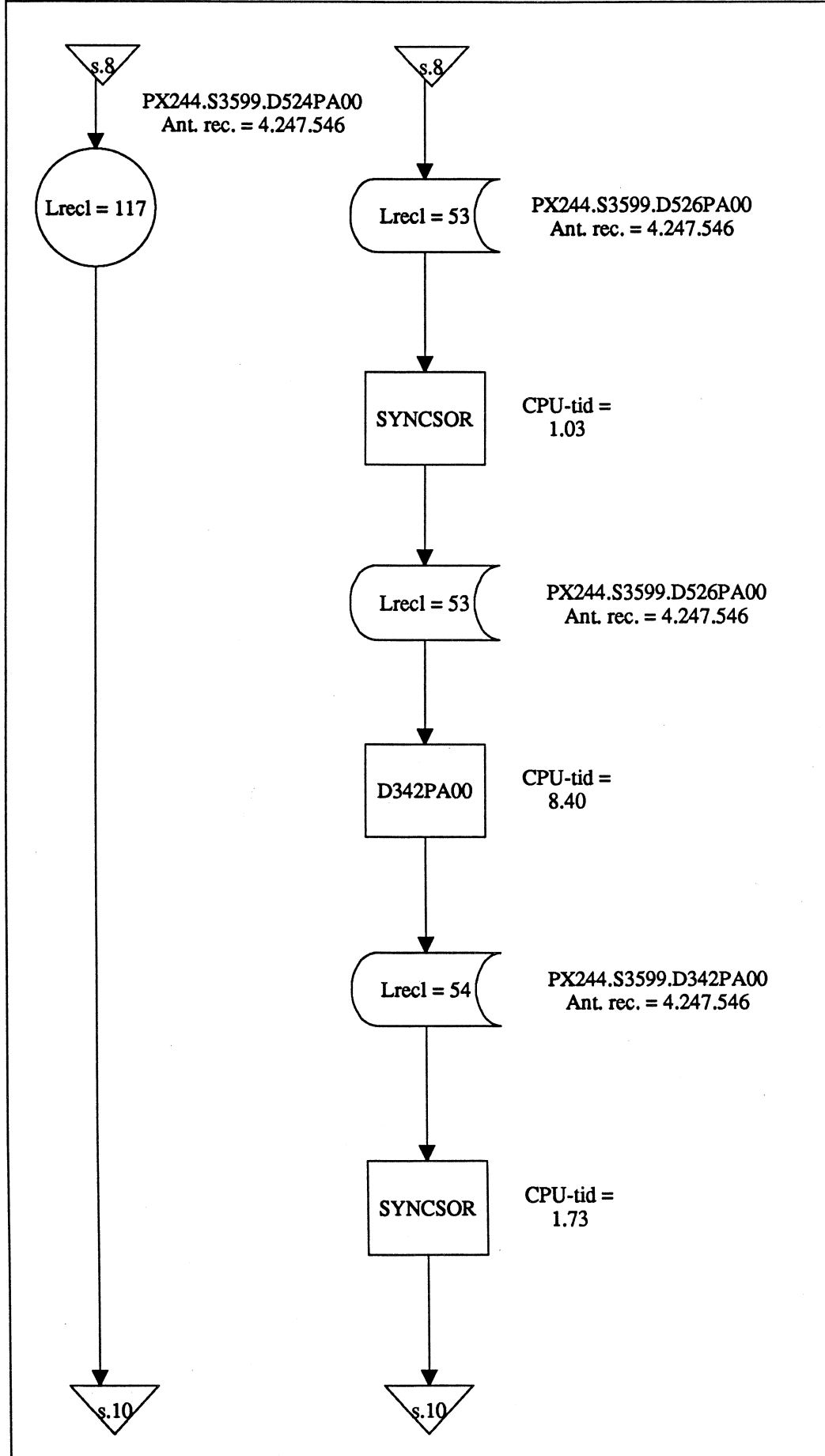

KOMMENTARER:

Sorterer på familienummer

Program for maskinell beregning av personkode. Denne personkoden skal senere brukes i maskinell beregning av barnetrygd. Programmet fanger ikke opp alle mulige kombinasjoner; for 9 personer ble det ikke beregnet personkode.

Sorterer på kommunenummer, familienummer og personkode.

Stat.nr. 3599	Prosjektnr.	Diagramnr.	Filenavn	Modefile	Side 10	
Omfatter: Koblinger av diverse administrative registre for beregning av disponibel inntekt for FoB-90					Dato: 17.12.92	Sign. MIK

KOMMENTARER:

COBOL-program som beregner barnetrygd maskinelt. De 9 personene uten personkode blir her manuelt lagt med kode 3 (biperson).

Sorterer på fødselsnummer

Matcher samlefil med fil som inneholder nye uttrekk fra lign.reg. og maskinelt beregnet barnetrygd.

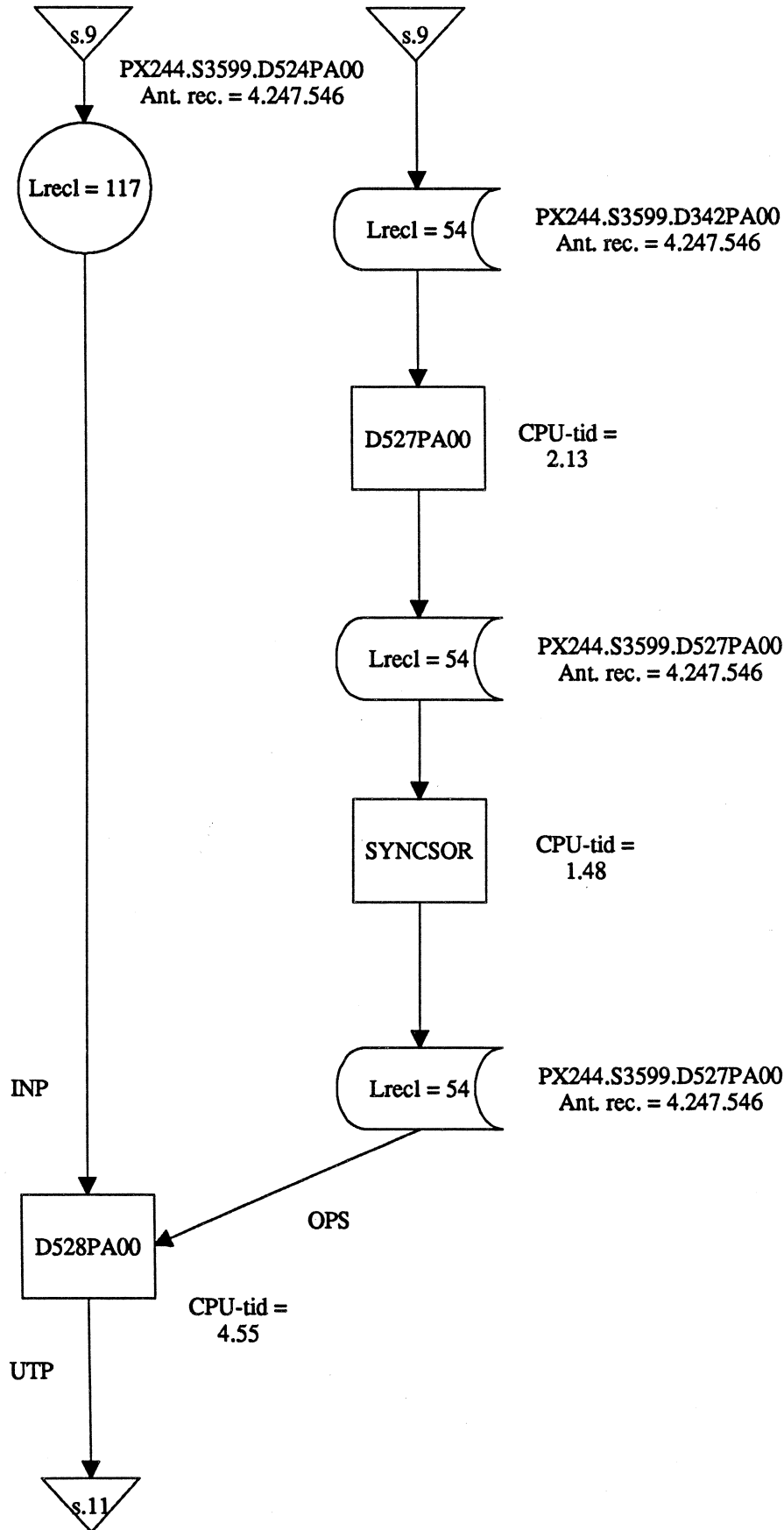



Stat.nr. 3599	Prosjektnr.	Diagramnr.	Filnavn	Modelfile	Side 11	
Omfatter: Koblinger av diverse administrativt registre for beregning av disponibel inntekt for FoB-90					Dato: 17.12.92	Sign. MIK

KOMMENTARER:

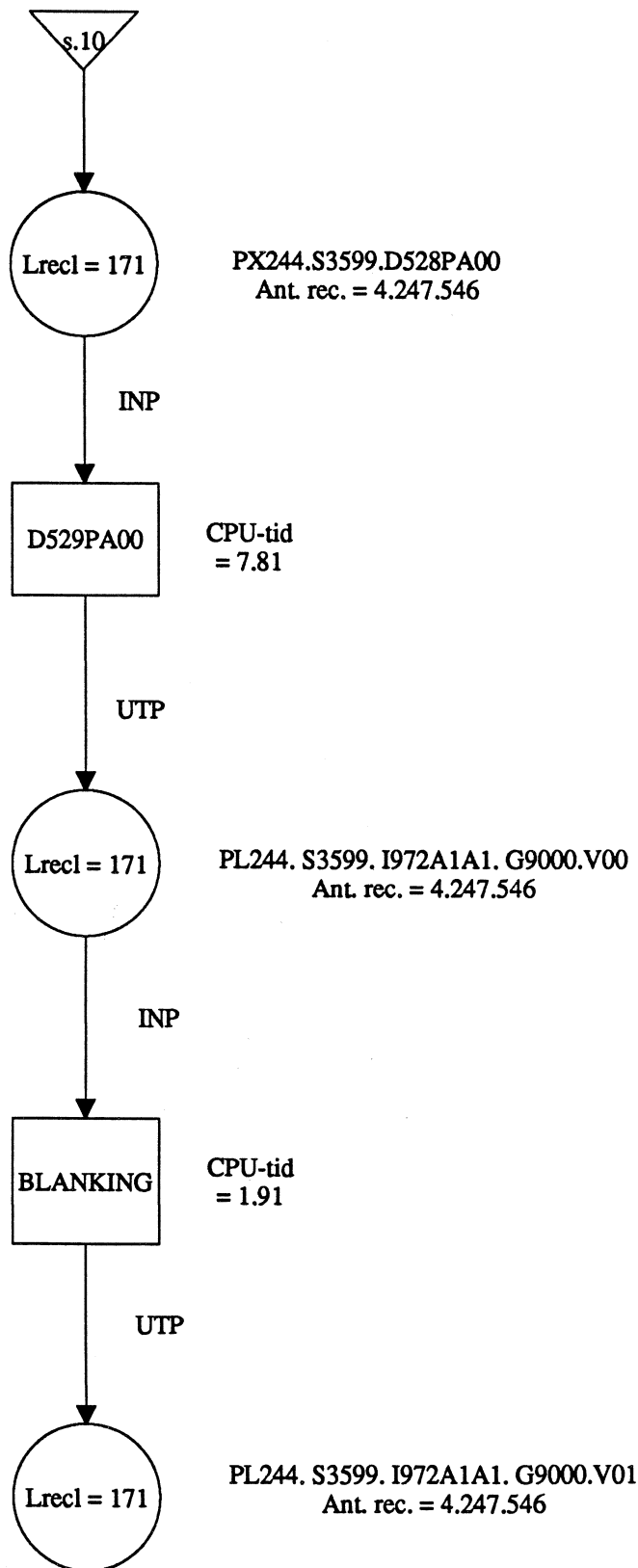

Beregning av samlet inntekt og disponibel inntekt som i 1980 og for 1990. Editering av samlefilen.

Fødselsnummer og familienummer blir fjernet fra filen.



